

# Règlement de zonage



**Métivier** Urbanistes conseils

Juin 2007

# Règlement de zonage



**Métivier** Urbanistes conseils

Juin 2007

T (819) 478-4616  
F (819) 478-2555  
52, rue Saint-Georges  
J.M@urbanisme.net  
Drummondville (Québec) J2C 4G5



**PROVINCE DE QUÉBEC**

**RÈGLEMENT NUMÉRO 216**

**MUNICIPALITÉ DE SAINT-SAMUEL**

RÈGLEMENT DE ZONAGE

AVIS DE MOTION : \_\_\_\_ 2007

ADOPTION : 3 juillet 2007

ENTRÉE EN VIGUEUR : 23 octobre 2007

**LE CONSEIL DE LA MUNICIPALITÉ DE SAINT-SAMUEL DÉCRÈTE CE QUI SUIT :**

**TABLE DES MATIÈRES**

**CHAPITRE 1 : DISPOSITIONS DÉCLARATOIRES ET INTERPRÉTATIVES..... 1**

**1.1 DISPOSITIONS DÉCLARATOIRES..... 1**

1.1.1 *TERRITOIRE ASSUJETTI*..... 1

1.1.2 *VALIDITÉ*..... 1

1.1.3 *BUT* ..... 1

1.1.4 *ENTRÉE EN VIGUEUR* ..... 1

1.1.5 *CHAMP D'APPLICATION*..... 1

1.1.6 *DIMENSION ET MESURE* ..... 2

1.1.7 *RESPECT DES LOIS ET DES RÈGLEMENTS* ..... 2

1.1.8 *ABROGATION* ..... 2

**1.2 DISPOSITIONS INTERPRÉTATIVES ..... 3**

1.2.1 *INTERPRÉTATION DU TEXTE*..... 3

1.2.2 *TABLEAU, PLAN, GRAPHIQUE, SYMBOLE, ANNEXE, GRILLE DES USAGES ET DES NORMES*..... 3

1.2.3 *INTERPRÉTATION EN CAS DE CONTRADICTION* ..... 3

1.2.4 *RÈGLE D'INTERPRÉTATION DU PLAN DE ZONAGE ET DE LA GRILLE DES USAGES ET DES NORMES* ..... 4

1.2.5 *RÈGLE D'INTERPRÉTATION ENTRE UNE DISPOSITION GÉNÉRALE ET UNE DISPOSITION SPÉCIFIQUE* ..... 4

1.2.6 *TERMINOLOGIE*..... 4

**CHAPITRE 2 : ADMINISTRATION DU RÈGLEMENT..... 5**

**2.1 OFFICIER RESPONSABLE ..... 5**

**2.2 POUVOIRS..... 5**

**2.3 OBLIGATION DU PROPRIÉTAIRE, DU LOCATAIRE OU DE L'OCCUPANT ..... 7**

**2.4 DISPOSITIONS PÉNALES ET RECOURS ..... 8**

2.4.1 *INFRACTION*..... 8

2.4.2 *INITIATIVE D'UNE POURSUITE JUDICIAIRE* ..... 8

<b>CHAPITRE 3 : DISPOSITION GÉNÉRALE RELATIVE AU ZONAGE .....</b>	<b>10</b>
3.1 DIVISION DU TERRITOIRE EN ZONES .....	10
3.2 IDENTIFICATION DES ZONES.....	10
3.3 INTERPRÉTATION DU PLAN DE ZONAGE QUANT AUX LIMITES DE ZONE.....	11
3.4 LA GRILLE DES USAGES ET DES NORMES.....	11
3.4.1 DISPOSITION GÉNÉRALE .....	11
3.4.2 AFFECTATION PRINCIPALE.....	12
3.4.3 NUMÉRO DE ZONE.....	12
3.4.4 USAGE AUTORISÉ.....	12
3.4.4.1 IDENTIFICATION DES USAGES PERMIS .....	12
3.4.4.2 USAGE SPÉCIFIQUEMENT NON-PERMIS .....	12
3.4.4.3 USAGE SPÉCIFIQUEMENT PERMIS.....	13
3.4.4.4 STRUCTURE DU BÂTIMENT.....	13
3.4.5 AUTRES SPÉCIFICATIONS.....	13
3.4.5.1 STRUCTURE DU BÂTIMENT.....	13
3.4.5.2 DIMENSION DES TERRAINS .....	13
3.4.5.3 IMPLANTATION DES BÂTIMENTS .....	14
3.4.5.4 ÉDIFICATION DES BÂTIMENTS .....	14
3.4.5.5 RAPPORT .....	15
3.4.5.6 NORME D'ENTREPOSAGE .....	15
3.5 NORMES SPÉCIALES .....	16
3.6 NOTES .....	16
<b>CHAPITRE 4 : NOMENCLATURE DES USAGES .....</b>	<b>17</b>
4.0 GÉNÉRALITÉ .....	17
4.1 LE GROUPE “HABITATION” (H).....	17
4.1.1 HABITATION UNIFAMILIALE (h1).....	17
4.1.2 HABITATION BIFAMILIALE (h2).....	17
4.1.3 HABITATION MULTIFAMILIALE (h3).....	18

4.1.4	HABITATION MAISON MOBILE (h4) .....	18
4.1.5	HABITATION UNIFAMILIALE CHALET (h5) .....	18
<b>4.2</b>	<b>LE GROUPE “COMMERCE” (C) .....</b>	<b>18</b>
4.2.1	COMMERCE DE DÉTAIL ET DE SERVICE DE VOISINAGE (c1) .....	19
4.2.1.1	USAGE PERMIS .....	19
4.2.2	COMMERCE DE DÉTAIL ET SERVICE LÉGER (c2) .....	22
4.2.2.1	USAGE PERMIS .....	22
4.2.3	COMMERCE DE DÉTAIL ET SERVICE LOURD (c3) .....	24
4.2.3.1	USAGE PERMIS .....	24
4.2.4	SERVICE PÉTROLIER (c4) .....	27
4.2.4.1	USAGE PERMIS .....	27
4.2.5	COMMERCE MIXTE (c5) .....	27
4.2.5.1	USAGE PERMIS .....	28
<b>4.3</b>	<b>LE GROUPE “INDUSTRIE” (I) .....</b>	<b>28</b>
4.3.1	INDUSTRIE LÉGÈRE (i1) .....	28
4.3.2	INDUSTRIE EXTRACTIVE (i2) .....	29
4.3.2.1	USAGES PERMIS .....	29
4.3.3	INDUSTRIE LOURDE (i3) .....	29
<b>4.4</b>	<b>LE GROUPE “COMMUNAUTAIRE” (P) .....</b>	<b>30</b>
4.4.1	COMMUNAUTAIRE PARC ET RÉCRÉATION EXTENSIVE (p1) .....	30
4.4.1.1	USAGE PERMIS .....	30
4.4.2	COMMUNAUTAIRE INSTITUTIONNELLE ET ADMINISTRATIVE (p2) .....	31
4.4.2.1	USAGE PERMIS .....	31
4.4.3	COMMUNAUTAIRE SERVICE PUBLIC (p3) .....	32
4.4.3.1	USAGE PERMIS .....	32
<b>4.5</b>	<b>LE GROUPE “AGRICOLE” (A) .....</b>	<b>33</b>
4.5.1	AGRICOLE (a1) .....	33
4.5.1.1	USAGES PERMIS .....	33

<b>CHAPITRE 5 : DISPOSITIONS GÉNÉRALES APPLICABLES À TOUS LES USAGES DANS TOUTES LES ZONES .....</b>	<b>35</b>
<b>5.1 USAGE ET BÂTIMENT PRINCIPAL .....</b>	<b>35</b>
<b>5.2 BÂTIMENT ET USAGE TEMPORAIRE.....</b>	<b>35</b>
<b>5.3 BÂTIMENT OU CONSTRUCTION ACCESSOIRE.....</b>	<b>36</b>
5.3.1 <i>USAGE COMMERCIAL, INDUSTRIEL ET PUBLIC .....</i>	36
5.3.2 <i>USAGE AGRICOLE .....</i>	37
<b>5.4 USAGE, BÂTIMENT, CONSTRUCTION ET ÉQUIPEMENT ACCESSOIRES PERMIS DANS LES COURS.....</b>	<b>37</b>
5.4.1 <i>GÉNÉRALITÉ.....</i>	37
5.4.2 <i>GARAGE .....</i>	38
5.4.3 <i>ABRI D'AUTO.....</i>	39
5.4.4 <i>REMISE .....</i>	41
5.4.5 <i>PISCINE .....</i>	42
5.4.5.1 <i>LOCALISATION .....</i>	42
5.4.5.2 <i>SÉCURITÉ.....</i>	42
5.4.5.3 <i>PISCINE HORS TERRE .....</i>	44
5.4.5.4 <i>PISCINE CREUSÉE.....</i>	44
5.4.6 <i>ANTENNE .....</i>	44
5.4.6.1 <i>ANTENNE AUTRE QUE PARABOLIQUE .....</i>	44
5.4.6.1.2 <i>NORMES PARTICULIÈRES PAR ZONE .....</i>	45
5.4.7 <i>APPAREIL DE CLIMATISATION THERMOPOMPE .....</i>	45
5.4.8 <i>BONBONNE ET RÉSERVOIR DE GAZ.....</i>	46
5.4.9 <i>CAPTEURS ÉNERGÉTIQUES.....</i>	46
5.4.10 <i>CHAMBRE FROIDE .....</i>	46
5.4.11 <i>CORDE À LINGE .....</i>	46
5.4.12 <i>CORDELLE DE BOIS DE CHAUFFAGE.....</i>	47
5.4.13 <i>ÉQUIPEMENT DE JEUX EXTÉRIEURS.....</i>	47
5.4.14 <i>FOYER, FOUR, BARBECUE FIXE.....</i>	47
5.4.15 <i>GAZÉBO, PAVILLON .....</i>	47
5.4.16 <i>MUR EN PORTE-À-FAUX.....</i>	48
5.4.17 <i>PERGOLA.....</i>	48

5.4.18	<i>PERRON, BALCON, GALERIE ET ESCALIER EXTÉRIEUR D'UNE HABITATION JUMELÉE OU CONTIGUË</i> .....	48
5.4.19	<i>PERRON, BALCON, GALERIE, PATIO, TERRASSE, TAMBOUR, PORCHES, AVANT-TOIS, GALERIE, PORTIQUES ET MARQUISES</i> .....	49
5.4.20	<i>ESCALIER</i> .....	49
5.4.21	<i>POTAGER</i> .....	50
5.4.22	<i>RÉSERVOIR D'HUILE À CHAUFFAGE</i> .....	50
5.4.23	<i>SERRE</i> .....	50
<b>5.5</b>	<b>MARGE</b> .....	<b>51</b>
5.5.1	<i>DISTANCE MINIMUM D'UN SENTIER PIÉTONNIER</i> .....	51
5.5.2	<i>MARGE ADJACENTE À UN COURS D'EAU</i> .....	51
5.5.3	<i>TRIANGLE DE VISIBILITÉ</i> .....	52
5.5.4	<i>MARGE AVANT OBLIGATOIRE POUR UN BÂTIMENT PRINCIPAL ADJACENT À UN OU PLUSIEURS BÂTIMENT(S) PRINCIPAL(AUX) EXISTANT(S)</i> .....	52
5.5.4.1	CAS OÙ UN (1) OU LES DEUX (2) BÂTIMENTS PRINCIPAUX ADJACENTS SONT IMPLANTÉS AU-DELÀ OU DE PART ET D'AUTRE DE LA MARGE AVANT MINIMALE PRESCRITE .....	52
5.5.4.2	CAS OÙ LES DEUX (2) BÂTIMENTS PRINCIPAUX SONT IMPLANTÉS EN DEÇÀ DE LA MARGE AVANT MINIMALE PRESCRITE.....	53
5.5.4.3	CAS OÙ SEULEMENT UN (1) BÂTIMENT PRINCIPAL EMPIÈTE DANS LA MARGE AVANT MINIMALE PRESCRITE SANS QU'UN BÂTIMENT PRINCIPAL NE SOIT IMPLANTÉ AU-DELÀ DE LA MARGE AVANT MINIMALE PRESCRITE.....	54
5.5.5	<i>MARGE DES ZONES RÉSIDENIELLES CONTIGUË À UNE AUTRE ZONE</i> .....	54
<b>5.6</b>	<b>STATIONNEMENT</b> .....	<b>55</b>
5.6.1	<i>ESPACE DE STATIONNEMENT</i> .....	55
5.6.2	<i>MODE DE CALCUL</i> .....	55
5.6.3	<i>VÉHICULE POUR PERSONNE HANDICAPÉE</i> .....	55
5.6.4	<i>EMPLACEMENT</i> .....	56
5.6.5	<i>STATIONNEMENT ET REMISAGE DE MATÉRIEL DE RÉCRÉATION</i> .....	56
5.6.7	<i>STATIONNEMENT PERMANENT DE VÉHICULES SUR BLOC</i> .....	57
5.6.8	<i>NOMBRE DE CASE DE STATIONNEMENT REQUIS</i> .....	57
5.6.9	<i>DIMENSION D'UNE CASE DE STATIONNEMENT ET D'UNE ALLÉE DE CIRCULATION</i> .....	57
5.6.9.1	NORMES GÉNÉRALES D'AMÉNAGEMENT POUR TOUTES LES CATÉGORIES D'USAGES ...	57



5.6.10	AMÉNAGEMENT ET ENTRETIEN D'UN ESPACE DE STATIONNEMENT.....	58
5.6.11	STATIONNEMENT COMMERCIAL .....	61
5.6.11.1	AMÉNAGEMENT D'UN ESPACE COMMERCIAL .....	61
5.6.12	STATIONNEMENT INDUSTRIEL .....	63
5.6.12.1	NOMBRE DE CASES DE STATIONNEMENT REQUIS .....	63
5.6.12.2	NOMBRE DE CASES DE STATIONNEMENT REQUIS POUR UN AGRANDISSEMENT .....	63
5.6.13	STATIONNEMENT COMMUNAUTAIRE .....	63
5.6.13.1	NOMBRE DE CASES DE STATIONNEMENT REQUIS .....	63
5.6.14	STATIONNEMENT D'UN VÉHICULE COMMERCIAL EN ZONE RÉSIDEN- TIELLE .....	65
5.6.15	NOMBRE DE CASES DE STATIONNEMENT MAXIMUM.....	65
5.6.16	STATIONNEMENT FAMILIAL .....	65
5.6.17	STATIONNEMENT POUR VÉLOS .....	60
5.6.18	BORNE DE RECHARGE POUR VÉHICULE ÉLECTRIQUE .....	60
<b>5.7</b>	<b>ESPACE DE CHARGEMENT .....</b>	<b>60</b>
5.7.1	MODE DE CALCUL .....	60
5.7.2	EMPLACEMENT .....	60
5.7.3	AMÉNAGEMENT ET ENTRETIEN .....	60
5.7.4	NOMBRE D'ESPACE DE CHARGEMENT .....	66
<b>5.8</b>	<b>ACCÈS À LA VOIE PUBLIQUE.....</b>	<b>67</b>
5.8.1	GROUPE D'USAGE «HABITATION (H)».....	67
5.8.2	GROUPE D'USAGE «COMMERCE (C)», «INDUSTRIE (I)», «COMMUNAUTAIRE .....	68
5.8.3	GROUPE D'USAGE «AGRICOLE (A)» .....	68
<b>5.9</b>	<b>AMÉNAGEMENT D'UN TERRAIN.....</b>	<b>69</b>
5.9.1	ESPACE VERT.....	69
5.9.2	ESPACE LAISSÉ LIBRE .....	69
5.9.3	DÉLAI.....	69
5.9.4	ENTRETIEN D'UN TERRAIN .....	69
5.9.6	DISPOSITIONS RELATIVES À L'UTILISATION DE L'EMPRISE MUNICIPALE .....	69
5.9.7	DISPOSITIONS RELATIVES AU REMBLAI ET AU DÉBLAI.....	70

<b>5.10</b>	<b>AMÉNAGEMENT EXTÉRIEUR .....</b>	<b>71</b>
5.10.1	<i>ZONE RÉSIDEN<span style="text-decoration: underline dotted;">T</span>IELLE .....</i>	71
5.10.3	<i>ZONE INDUSTRIELLE .....</i>	72
5.10.4	<i>ZONE COMMUNAUTAIRE .....</i>	72
<b>5.11</b>	<b>NORMES RELATIVES AU DÉBOISEMENT .....</b>	<b>72</b>
5.11.1	<i>PLANTATION D'ARBRES EN ZONE RÉSIDEN<span style="text-decoration: underline dotted;">T</span>RIELLE .....</i>	72
5.11.2	<i>PROTECTION D'UNE ENTRÉE DE SERVICE ET D'UN LAMPADAIRE .....</i>	73
5.11.3	<i>PLANTATION D'ARBRE LE LONG D'UNE VOIE DE CIRCULATION .....</i>	73
5.11.4	<i>PLANTATION D'ARBRES POUR UN USAGE AUTRE QUE RÉSIDEN<span style="text-decoration: underline dotted;">T</span>IEL .....</i>	73
5.11.5	<i>PLANTATION D'ARBRES À PROXIMITÉ D'UN RÉSEAU ÉLECTRIQUE .....</i>	73
<del>5.11.4</del>	<del><i>CONDITIONS JUSTIFIANT L'ABATTAGE D'ARBRE .....</i></del>	<del>66</del>
	<b>Abrogé règ. 2014-270 ar.29 en vigueur le 19/02/2015. ....</b>	<b>66</b>
<del>5.11.5</del>	<del><i>NORMES GÉNÉRALES SUR LE DÉBOISEMENT .....</i></del>	<del>66</del>
<del>5.11.5.1</del>	<del><i>TERRITOIRES VISÉS .....</i></del>	<del>66</del>
<del>5.11.5.2</del>	<del><i>RÈGLE GÉNÉRALE .....</i></del>	<del>74</del>
<del>5.11.5.3</del>	<del><i>DÉBOISEMENT PROHIBÉ DANS UNE PLANTATION OU UN BOISÉ PARTICULIER .....</i></del>	<del>74</del>
<del>5.11.5.4</del>	<del><i>PRÉLÈVEMENT AUTORISÉ DANS LES BANDES OU ZONES DE PROTECTION .....</i></del>	<del>74</del>
<del>5.11.5.5</del>	<del><i>PROTECTION DES BOISÉS VOISINS .....</i></del>	<del>74</del>
<del>5.11.5.6</del>	<del><i>MAINTIEN D'UNE BANDE BOISÉE DANS UN FOND DE LOT .....</i></del>	<del>75</del>
<del>5.11.5.7</del>	<del><i>PROTECTION DES CHEMINS PUBLICS .....</i></del>	<del>75</del>
<del>5.11.5.8</del>	<del><i>PROTECTION DES PENTES FORTES .....</i></del>	<del>75</del>
<del>5.11.5.9</del>	<del><i>PROTECTION DES LACS ET COURS D'EAU .....</i></del>	<del>75</del>
<del>5.11.5.10</del>	<del><i>ÉCRAN PROTECTEUR AUTOUR D'UN LIEU D'EXTRACTION DU SOL .....</i></del>	<del>76</del>
<del>5.11.5.11</del>	<del><i>PROTECTION DES ÉRABLIÈRES .....</i></del>	<del>76</del>
<del>5.11.5.12</del>	<del><i>PROTECTION DES PRISES D'EAU POTABLE MUNICIPALES .....</i></del>	<del>76</del>
<del>5.11.5.13</del>	<del><i>CAS D'EXCEPTIONS .....</i></del>	<del>76</del>
<del>5.11.5.14</del>	<del><i>AUTRES CAS D'EXCEPTIONS .....</i></del>	<del>76</del>
<del>5.11.5.15</del>	<del><i>DÉBOISEMENT AUX FINS DE MISE EN CULTURE DU SOL .....</i></del>	<del>77</del>
<del>5.11.5.16</del>	<del><i>CERTIFICAT D'AUTORISATION OBLIGATOIRE .....</i></del>	<del>77</del>
<b>5.12</b>	<b>CLÔTURE ET MUR .....</b>	<b>78</b>
5.12.1	<i>MATÉRIAUX AUTORISÉS POUR UNE CLÔTURE ET UN MUR .....</i>	78
5.12.2	<i>MATÉRIAUX PROHIBÉS .....</i>	79
5.12.3	<i>CLÔTURE À NEIGE .....</i>	79

<b>5.13</b>	<b>CLÔTURE, MUR ET HAIE .....</b>	<b>79</b>
5.13.1	DISPOSITIONS GÉNÉRALES .....	79
5.13.2	ZONE COMMERCIALE .....	81
5.13.3	ZONE INDUSTRIELLE .....	82
5.13.4	ZONE COMMUNAUTAIRE.....	83
5.13.5	ZONE AGRICOLE.....	83
<b>5.14</b>	<b>MATÉRIAUX DE REVÊTEMENT EXTÉRIEUR, ARCHITECTURE ET ENTRETIEN D'UN BÂTIMENT .....</b>	<b>84</b>
5.14.1	<i>MATÉRIAUX DE REVÊTEMENT EXTÉRIEUR PROHIBÉS .....</i>	<i>84</i>
5.14.2	MATÉRIAUX DE REVÊTEMENT EXTÉRIEUR AUTORISÉS.....	85
5.14.3	NOMBRE DE MATÉRIAUX DE REVÊTEMENT EXTÉRIEUR AUTORISÉ.....	85
5.14.4	MATÉRIAUX DE RECOUVREMENT DES TOITURES.....	86
5.14.5	<i>QUALITÉ, HARMONISATION ET ENTRETIEN D'UN MATÉRIAU DE REVÊTEMENT EXTÉRIEUR</i>	<i>86</i>
5.14.5.1	BÂTIMENT.....	86
5.14.6	<i>ENTRETIEN D'UN BÂTIMENT .....</i>	<i>86</i>
5.14.7	<i>ARCHITECTURE D'UN BÂTIMENT .....</i>	<i>74</i>
5.14.7.1	APPAREIL DE MÉCANIQUE .....	74
5.14.7.2	FORME DE BÂTIMENT PROHIBÉE .....	74
5.14.7.3	HAUTEUR D'UNE FONDATION .....	87
5.14.8	FINITION DE CRÉPI DE BÉTON POUR MURS DE FONDATION.....	87
5.14.9	MATÉRIAUX DE REVÊTEMENT EXTÉRIEUR ET ARCHITECTURE D'UN BÂTIMENT AGRICOLE SUR UNE TERRE EN CULTURE .....	87
5.14.9.1	Tôle galvanisée .....	88
5.14.9.2	Forme de bâtiment autorisée.....	88
<b>5.15</b>	<b>ÉCLAIRAGE.....</b>	<b>88</b>
<b>5.16</b>	<b>CONTENEUR À DÉCHETS.....</b>	<b>88</b>
5.16.1	<i>ZONE RÉSIDENTIELLE .....</i>	<i>89</i>
5.16.2	<i>ZONE COMMERCIALE, INDUSTRIELLE, COMMUNAUTAIRE, AGRICOLE .....</i>	<i>89</i>
<b>5.17</b>	<b>LA PROTECTION DU MILIEU NATUREL .....</b>	<b>89</b>
5.17.1	<i>AMÉNAGEMENT DANS L'HABITAT RIVERAIN .....</i>	<i>89</i>
5.17.2	<i>DISTANCE ENTRE UNE ROUTE, UNE RUE, UNE VOIE DE COMMUNICATION ET LES RIVIÈRES BULSTRODE ET NICOLET .....</i>	<i>90</i>

5.17.3	<i>DISPOSITIONS APPLICABLES À LA LOCALISATION D'UN PUIT PUBLIC ET COMMUNAUTAIRE</i> .....	90
5.17.4	<i>DISPOSITIONS APPLICABLES À LA RIVE DES COURS D'EAU</i> .....	91
5.17.4.1	Constructions, ouvrages et travaux interdits .....	91
5.17.4.2	Les ouvrages et les travaux suivants : .....	91
5.17.4.3	Ouvrage et travaux relatifs à la végétation .....	92
5.17.4.4	Culture du sol .....	93
5.17.4.5	Autres constructions, ouvrages et travaux autorisés .....	93
5.17.5	<i>DISPOSITIONS APPLICABLES À LA PROTECTION DU LITTORAL ET COURS D'EAU</i> .....	94
5.17.5.1	Zones visées .....	94
5.17.5.2	Constructions, ouvrages et travaux interdits .....	94
5.17.5.3	Constructions, ouvrages et travaux autorisés .....	94
<b>5.18</b>	<b>LA PROTECTION DES PLAINES INONDABLES</b> .....	<b>95</b>
5.18.1	<i>ZONES D'INONDATIONS</i> .....	95
5.18.1.1	Constructions, interdites et cas d'exception .....	95
5.18.1.3	Constructions, ouvrages et travaux interdits .....	97
5.18.1.4	Mesures d'immunisations applicables aux constructions, ouvrages et travaux réalisés dans une plaine inondable .....	98
5.18.1.5	Agrandissement d'un bâtiment .....	98
<b>5.19</b>	<b>BÂTIMENT JUMELÉ OU CONTIGU : CONSTRUCTION SIMULTANÉE</b> .....	<b>99</b>
<b>5.20</b>	<b>USAGE AUTORISÉ DANS TOUTES LES ZONES</b> .....	<b>99</b>
<b>5.21</b>	<b>ÉQUIPEMENTS DE TÉLÉCOMMUNICATION</b> .....	<b>99</b>
<b>5.23</b>	<b>ÉTALAGE EXTÉRIEUR</b> .....	<b>101</b>
<b>5.24</b>	<b>DISPOSITIONS RELATIVES À UN SITE D'EXTRACTION</b> .....	<b>102</b>
5.24.1	<i>NOUVEAU SITE D'EXTRACTION OU AGRANDISSEMENT D'UN SITE</i> .....	102
<b>5.25</b>	<b>DISPOSITION QUANT AUX CONSTRUCTIONS ET USAGES INTERDITS</b> .....	<b>103</b>
<b>5.26</b>	<b>SÉCURITÉ À L'INTÉRIEUR DES ZONES DE MOUVEMENT DE TERRAIN</b> <b>SECURITÉ PUBLIQUE EN PRESENCE DE ZONES DE MOUVEMENT DE TERRAIN</b> .....	<b>103</b>
5.26.1	Zones visées .....	103

5.26.2	Constructions, ouvrages et travaux interdits .....	103
5.26.3	Remblais et déblais interdits sur la pente et au sommet du talus .....	104
5.26.4	Déblais interdits au pied du talus .....	104
5.26.5	Ouvrages et travaux de stabilisation autorisés .....	104
<b>5.27</b>	<b>DISPOSITION QUANT À L'INTERDICTION DE CONSTRUCTION SUR LES LOTS SOUMIS AUX CONTRAINTES PARTICULIÈRES TELLES QUE INONDATION, ÉROSION ET GLISSEMENT DE TERRAIN .....</b>	<b>113</b>
<b>5.28</b>	<b>DISPOSITION APPLICABLE À UNE MAISON INTERGÉNÉRATIONNELLE .....</b>	<b>114</b>
<b>5.29</b>	<b>ROULOTTES ET VÉHICULES RÉCRÉATIFS .....</b>	<b>115</b>
<b>5.30</b>	<b>ISOLATION DES SOURCES DE POLLUTION VISUELLE .....</b>	<b>115</b>
	<b>CHAPITRE 6 : DISPOSITIONS SPÉCIFIQUES AUX ZONES .....</b>	<b>116</b>
<b>6.1</b>	<b>DISPOSITIONS SPÉCIFIQUES AUX USAGES DU GROUPE D'USAGES «HABITATION (H)» ....</b>	<b>116</b>
6.1.1	USAGE ADDITIONNEL POUR UN USAGE DES CLASSES D'USAGES h1 ET h2.....	116
6.1.2	EXIGENCES APPLICABLES À UN USAGE ADDITIONNEL.....	116
6.1.3.1	USAGE ADDITIONNEL AUTORISÉ .....	118
<b>6.2</b>	<b>DISPOSITIONS SPÉCIFIQUES AUX USAGES DU GROUPE D'USAGES «COMMERCE (C)» .....</b>	<b>118</b>
6.2.1	USAGE ADDITIONNEL AUTORISÉ .....	119
6.2.1.1	SUPERFICIE OCCUPÉE PAR UN USAGE ADDITIONNEL .....	119
6.2.2	USAGES ET BÂTIMENTS TEMPORAIRES PERMIS DANS LES ZONES DONT LES USAGES DU GROUPE D'USAGES «COMMERCE (C)» SONT AUTORISÉS .....	119
<b>6.3</b>	<b>DISPOSITIONS SPÉCIFIQUES AUX USAGES DU GROUPE D'USAGES «INDUSTRIE (I)» .....</b>	<b>121</b>
6.3.1	USAGE ADDITIONNEL.....	122
<b>6.4</b>	<b>DISPOSITIONS SPÉCIFIQUES AUX USAGES DU GROUPE D'USAGES «COMMUNAUTAIRE (P)» 122</b>	
6.4.1	USAGE ADDITIONNEL AUTORISÉ .....	122
6.4.1.1	Superficie occupée par un usage additionnel.....	123
<b>6.5</b>	<b>DISPOSITIONS SPÉCIFIQUES AUX USAGES DU GROUPE D'USAGES «AGRICOLE (A)».....</b>	<b>123</b>
6.5.1	USAGE ADDITIONNEL.....	123

6.5.1.1	EXIGENCES APPLICABLES À CERTAINS USAGES ADDITIONNELS .....	124
	<b>CHAPITRE 7 : DISPOSITIONS RELATIVES À L’AFFICHAGE .....</b>	<b>125</b>
7.1.	ENDROITS OÙ LA POSE D’ENSEIGNES EST INTERDITE .....	125
7.2	<b>ENTRETIEN D’UNE ENSEIGNE .....</b>	<b>125</b>
7.3	<b>ÉCLAIRAGE D’UNE ENSEIGNE.....</b>	<b>125</b>
7.3.1	ÉCLAIRAGE PAR RÉFLEXION.....	125
7.3.2	ENSEIGNE LUMINEUSE .....	125
7.3.3	ENSEIGNE LUMINEUSE AU NÉON.....	126
7.4	<b>CALCUL DU NOMBRE D’ENSEIGNES.....</b>	<b>126</b>
7.4.1	RATTACHÉE À UN BÂTIMENT .....	126
7.4.2	DÉTACHÉE D’UN BÂTIMENT.....	126
7.5	<b>CALCUL DE LA SUPERFICIE D’UNE ENSEIGNE .....</b>	<b>126</b>
7.5.1	POUR TOUTE ENSEIGNE .....	126
7.5.2	PARTICULARITÉ.....	127
7.5.3	TERRAIN D’ANGLE ET/OU TRANSVERSAL .....	127
7.6	<b>FORME D’ENSEIGNES .....</b>	<b>127</b>
7.7	<b>DÉLAI D’ENLÈVEMENT D’UNE ENSEIGNE.....</b>	<b>127</b>
7.8	<b>ENSEIGNE AUTORISÉE DANS TOUTES LES ZONES SANS CERTIFICAT .....</b>	<b>127</b>
7.9	<b>ENSEIGNE PROHIBÉE .....</b>	<b>131</b>
7.10	<b>ENSEIGNES TEMPORAIRES .....</b>	<b>132</b>
7.11	<b>ENSEIGNES PORTATIVES .....</b>	<b>132</b>
7.12	<b>ENSEIGNES RATTACHÉES AU BÂTIMENT .....</b>	<b>133</b>
7.12.1	ENSEIGNE MURALE À PLAT ET SUR BANDEAU D’AFFICHAGE.....	133
7.12.2	ENSEIGNE SUR MARQUISE.....	134
7.12.3	ENSEIGNE SUR AUVENT .....	135
7.12.4	ENSEIGNE SUR VITRAGE .....	135
7.12.5	ENSEIGNE PROJETANTE.....	136

7.12.6	ENSEIGNE SUSPENDUE .....	137
<b>7.13</b>	<b>ENSEIGNES DÉTACHÉES D'UN BÂTIMENT .....</b>	<b>138</b>
7.13.1	ENSEIGNE SUR POTEAU .....	138
7.13.2	ENSEIGNE SUR SOCLE OU MURET .....	139
7.13.3	ENSEIGNES ROTATIVES OU PIVOTANTES.....	139
<b>7.15</b>	<b>SUPERFICIES PERMISES .....</b>	<b>140</b>
<b>7.16</b>	<b>ZONES OÙ L’AFFICHAGE EST PERMIS.....</b>	<b>140</b>
<b>7.17</b>	<b>DISPOSITIONS PARTICULIÈRES APPLICABLES AUX PANNEAUX RÉCLAMES.....</b>	<b>141</b>
7.17.1	PANNEAU RÉCLAME AUTORISÉ .....	141
7.17.2	NOMBRE ET TYPE DE PANNEAUX-RÉCLAME .....	141
7.17.3	STRUCTURE ET CONSTRUCTION .....	142
7.17.4	IMPLANTATION .....	144
7.17.5	HAUTEUR .....	144
7.17.6	SUPERFICIE D’AFFICHAGE .....	144
7.17.7	FORME.....	144
 <b>CHAPITRE 8 : DISPOSITIONS APPLICABLES À UN USAGE DÉROGATOIRE ET À UNE CONSTRUCTION DÉROGATOIRE .....</b>		<b>145</b>
<b>8.1</b>	<b>DISPOSITION APPLICABLE À UN USAGE DÉROGATOIRE PROTÉGÉ PAR DROITS ACQUIS</b>	<b>145</b>
8.1.1	EXTENSION D’UN USAGE DÉROGATOIRE PROTÉGÉ PAR DROITS ACQUIS À L’INTÉRIEUR DU MÊME BÂTIMENT .....	145
8.1.2	EXTENSION D’UN USAGE DÉROGATOIRE PROTÉGÉ PAR DROITS ACQUIS SUR UN MÊME TERRAIN .....	145
8.1.3	DISPOSITION APPLICABLE À UN BÂTIMENT ABRITANT UN USAGE DÉROGATOIRE DÉTRUIT EN TOTALITÉ OU EN PARTIE .....	145
<b>8.2</b>	<b>DISPOSITION APPLICABLE À UNE CONSTRUCTION DÉROGATOIRE .....</b>	<b>146</b>
8.2.1	DISPOSITION APPLICABLE AU REMPLACEMENT D’UNE CONSTRUCTION DÉROGATOIRE .....	146
8.2.2	DISPOSITION APPLICABLE À LA MODIFICATION D’UNE CONSTRUCTION DÉROGATOIRE .....	146
8.2.3	NORME D’IMPLANTATION APPLICABLE À L’AGRANDISSEMENT D’UNE CONSTRUCTION DÉROGATOIRE.....	146

8.2.4	<i>DISPOSITION APPLICABLE À UN BÂTIMENT PRINCIPAL DÉROGATOIRE DÉTRUIT EN TOTALITÉ OU EN PARTIE</i> .....	147
<b>8.3</b>	<b>DISPOSITION APPLICABLE À UNE ENSEIGNE DÉROGATOIRE</b> .....	<b>147</b>
8.3.1	<i>ÉTENDUE DES DROITS ACQUIS</i> .....	147
8.3.2	<i>CESSATION DE LA RECONNAISSANCE DE DROITS ACQUIS POUR UNE ENSEIGNE</i> .....	147
8.3.3	<i>MODIFICATION OU AGRANDISSEMENT D'UNE ENSEIGNE DÉROGATOIRE</i> .....	147
8.3.4	<i>CHANGEMENT D'USAGE</i> .....	147
<b>8.4</b>	<b>IMPLANTATION D'UNE CONSTRUCTION OU D'UN USAGE SUR UN TERRAIN DÉROGATOIRE</b> .....	<b>148</b>
<b>CHAPITRE 9 : DISPOSITIONS SPÉCIALES APPLICABLES À CERTAINS USAGES OU À CERTAINES ZONES</b> .....		<b>149</b>
<b>9.1</b>	<b>DISPOSITION APPLICABLE À UN COMMERCE PÉTROLIER</b> .....	<b>149</b>
9.1.1	<i>USAGE COMPLÉMENTAIRE AUTORISÉ</i> .....	149
9.1.2	<i>USAGE, BÂTIMENT, CONSTRUCTION ET ÉQUIPEMENT ACCESSOIRES AUTORISÉS DANS LES COURS</i> .....	150
9.1.3	<i>INTERFACE AVEC UN USAGE DU GROUPE "HABITATION (H)"</i> .....	153
9.1.4	<i>DRAPEAUX</i> .....	153
9.1.5	<i>ÉTALAGE</i> .....	153
9.1.6	<i>OCCUPATION DES ESPACES LIBRES</i> .....	153
9.1.7	<i>ABANDON</i> .....	153
9.1.8	<i>MACHINES DISTRIBUTRICES</i> .....	154
9.1.9	<i>INSTALLATION EXTÉRIEURE DE DISTRIBUTEURS DE GAZ NATUREL OU PROPANE</i> .....	154
9.1.10	<i>ALLÉE D'ATTENTE POUR UN LAVE-AUTO</i> .....	154
<b>9.2</b>	<b>CHAMBRE D'HÔTE</b> .....	<b>155</b>
<b>9.3</b>	<b>USAGES PARTICULIERS AUTORISÉS DANS UNE ZONE</b> .....	<b>155</b>
<b>9.4</b>	<b>DISPOSITION QUANT AUX DROITS ACQUIS AU LOTISSEMENT EN ZONE AGRICOLE</b> .....	<b>156</b>
<b>9.5</b>	<b>DISPOSITION CONCERNANT LA COUPE DES ARBRES DANS LES ZONES H7, <del>H11</del> ET H12</b> .....	<b>156</b>
<b>9.6</b>	<b>DISPOSITION QUANT À L'AUTORISATION D'UN GARAGE PRIVÉ EN COUR AVANT</b> .....	<b>157</b>



<b>9.7</b>	<b>DISTANCES SÉPARATRICES RELATIVES À LA GESTION DES ODEURS EN ZONE</b>	
	<b>AGRICOLE</b> .....	<b>157</b>
9.7.1	<i>DISTANCES SÉPARATRICES RELATIVES AUX INSTALLATIONS D'ÉLEVAGE</i> .....	157
9.7.2	DISTANCES SÉPARATRICES RELATIVES AUX LIEUX D'ENTREPOSAGE DES ENGRAIS DE FERME SITUÉS À PLUS DE 150 MÈTRES D'UNE INSTALLATION D'ÉLEVAGE .....	158
9.7.3	<i>DISTANCES SÉPARATRICES RELATIVES À L'ÉPANDAGE DES ENGRAIS DE FERME</i> .....	159
<b>CHAPITRE 10 :</b>	<b>INDEX TERMINOLOGIQUE</b> .....	<b>170</b>
<b>ANNEXE "A"</b> .....		<b>222</b>
<b>ANNEXE "B"</b> .....		<b>223</b>
<b>RÈG. 2014-270 AR.21 EN VIGUEUR LE 19/02/2015</b>	<b>ANNEXE "C"</b> .....	<b>223</b>
<b>ANNEXE "D"</b> .....		<b>225</b>
<b>ANNEXE "E"</b> .....		<b>226</b>
<b>ANNEXE "F"</b> .....		<b>245</b>
<b>ANNEXE "G"</b> .....		<b>247</b>
<b>REPLACER PAR LE TABLEAU SUIVANT :</b> .....		<b>247</b>
<b>RÈG. 2014-270 AR.24 EN VIGUEUR LE 19/02/2015</b> .....		<b>248</b>
<b>ANNEXE "H"</b> .....		<b>249</b>
<b>ANNEXE "I"</b> .....		<b>250</b>

## ***CHAPITRE 1 :DISPOSITIONS DÉCLARATOIRES ET INTERPRÉTATIVES***

---

### **1.1 DISPOSITIONS DÉCLARATOIRES**

#### ***1.1.1 TERRITOIRE ASSUJETTI***

Ce règlement s'applique à l'ensemble du territoire de la Municipalité de Saint-Samuel.

#### ***1.1.2 VALIDITÉ***

Le Conseil adopte ce règlement dans son ensemble, de même que chapitre par chapitre, article par article, paragraphe par paragraphe, alinéa par alinéa et sous-alinéa par sous-alinéa, de manière, à ce que, si un chapitre, un article, un paragraphe, un alinéa ou un sous-alinéa du règlement était ou devait être un jour déclaré nul, toute autre disposition de ce règlement demeure en vigueur.

#### ***1.1.3 BUT***

Le règlement a pour but de promouvoir le bien commun et, plus particulièrement, le bien être et la sécurité des personnes et des immeubles en fixant des normes et des règles applicables à l'utilisation d'un immeuble et à l'édification ou la modification de toute construction, de manière à en assurer les qualités essentielles ou souhaitables.

#### ***1.1.4 ENTRÉE EN VIGUEUR***

Le présent règlement entrera en vigueur conformément aux dispositions de la Loi sur l'Aménagement et l'urbanisme ci-après appelé la Loi (L.R.Q., chapitre A-19.1).

#### ***1.1.5 CHAMP D'APPLICATION***

À moins d'une disposition contraire prévue dans ce règlement, toute utilisation d'un immeuble ou toute édification ou modification d'une construction, doit être faite conformément aux dispositions de ce règlement à l'exception :

- a) d'une canalisation d'égout ou d'alimentation en eau;
- b) d'une voie ferrée autre qu'une voie ferrée de desserte;
- c) de tout autre service semblable situé dans une rue ou sur l'emprise d'une voie de transport en commun.

#### 1.1.6 DIMENSION ET MESURE

Toute dimension et mesure employée dans ce règlement est exprimée en unité du Système International (SI) (système métrique).

Toute conversion d'une donnée métrique en donnée du système anglais ou d'une donnée du système anglais en donnée du système métrique doit être faite selon la table de conversion suivante :

1 acre :	43 560 pieds carrés = 0,405 hectare
1 are :	100 mètres carrés = 0,02471 acre
1 hectare :	10 000 mètres carrés = 2,47105 acres
1 kilomètre :	1 000 mètres = 0,621371 mille
1 kilomètre carré :	100 hectares = 0,3861 mille carré
1 mètre :	3,28084 pieds = 39,3701 pouces
1 mille :	5 280 pieds = 1,60934 kilomètre
1 mille carré :	640 acres = 2,58999 kilomètres carrés
1 pied :	12 pouces = 0,30480 mètre
1 pied carré :	0,0929 mètre carré.

#### 1.1.7 RESPECT DES LOIS ET DES RÈGLEMENTS

Une personne qui occupe ou utilise une partie de lot, un lot, un terrain, un bâtiment ou une construction, qui érige une construction et un bâtiment ou qui réalise un ouvrage, doit respecter les dispositions législatives et réglementaires fédérales, provinciales et municipales et doit voir à ce que l'immeuble, la construction, le bâtiment ou l'ouvrage soit occupé, utilisé, érigé ou réalisé en conformité avec ces dispositions.

#### 1.1.8 ABROGATION

Ce règlement abroge le règlement numéro 141 intitulé "RÈGLEMENT DE ZONAGE" et ses amendements, à toutes fins que de droit.

## 1.2 DISPOSITIONS INTERPRÉTATIVES

### 1.2.1 INTERPRÉTATION DU TEXTE

Les règles d'interprétation suivantes s'appliquent à ce règlement :

- a) quelque soit le temps du verbe employé dans ce règlement, toute disposition est tenue pour être en vigueur à toutes les époques et dans toutes les circonstances;
- b) le nombre singulier s'étend à plusieurs personnes ou à plusieurs choses de même espèce chaque fois que le contexte se prête à cette extension;
- c) le genre masculin comprend le genre féminin à moins que le contexte n'indique le contraire;
- d) chaque fois qu'il est prescrit qu'une chose doit être faite, l'obligation de l'accomplir est absolue; mais s'il est dit qu'une chose peut être faite, il est facultatif de l'accomplir ou non;
- e) l'autorisation de faire une chose comporte tous les pouvoirs nécessaires à cette fin.

### 1.2.2 TABLEAU, PLAN, GRAPHIQUE, SYMBOLE, ANNEXE, GRILLE DES USAGES ET DES NORMES

À moins d'une disposition contraire prévue à ce règlement, font partie intégrante de ce règlement un tableau, un plan, un graphique, un symbole, une annexe, la grille des usages et des normes ainsi que toute autre forme d'expression qui y sont contenus ou auxquels il réfère.

### 1.2.3 INTERPRÉTATION EN CAS DE CONTRADICTION

Dans ce règlement, à moins d'indication contraire, les règles suivantes s'appliquent :

- a) en cas de contradiction entre le texte et un titre, le texte prévaut;
- b) en cas de contradiction entre le texte et toute autre forme d'expression, à l'exception de la grille des usages et des normes, le texte prévaut ;

- c) en cas de contradiction entre les données d'un tableau et celles d'un graphique, les données du tableau prévalent;
- d) en cas de contradiction entre le texte et la grille des usages et des normes, la grille prévaut;
- e) en cas de contradiction entre la grille des usages et des normes et le plan de zonage, la grille prévaut.

### *1.2.4 RÈGLE D'INTERPRÉTATION DU PLAN DE ZONAGE ET DE LA GRILLE DES USAGES ET DES NORMES*

Pour les fins de la compréhension des termes utilisés au plan de zonage et à la grille des usages et des normes, il faut référer aux règles d'interprétation décrites au chapitre 3 de ce règlement.

### *1.2.5 RÈGLE D'INTERPRÉTATION ENTRE UNE DISPOSITION GÉNÉRALE ET UNE DISPOSITION SPÉCIFIQUE*

En cas d'incompatibilité entre deux dispositions de ce règlement ou de ce règlement et d'un autre règlement, la disposition spécifique prévaut sur la disposition générale.

Lorsqu'une restriction ou une interdiction prescrite par ce règlement ou l'une quelconque de ses dispositions se révèle incompatible ou en désaccord avec tout autre règlement ou avec une autre disposition de ce règlement, la disposition la plus restrictive ou prohibitive doit s'appliquer, à moins qu'il y ait indication contraire.

### *1.2.6 TERMINOLOGIE*

Pour l'interprétation de ce règlement, à moins que le contexte n'indique un sens différent, tout mot ou expression a le sens et la signification qui lui sont attribués au chapitre 10 de ce règlement; si un mot ou un terme n'y est pas spécifiquement noté, il s'emploie au sens communément attribué à ce mot ou à ce terme.

## **CHAPITRE 2 : ADMINISTRATION DU RÈGLEMENT**

---

### **2.1 OFFICIER RESPONSABLE**

La responsabilité de l'administration et de l'application du présent règlement relève de l'inspecteur en bâtiments. Les inspecteurs-adjoints sont spécifiquement autorisés à appliquer le présent règlement.

### **2.2. POUVOIRS**

L'inspecteur exerce les pouvoirs qui lui sont confiés par le présent règlement et notamment, il peut :

1. à toute heure raisonnable, pénétrer, visiter et examiner tout immeuble pour constater si ce règlement est respecté;
2. émettre les permis et les certificats prévus au présent règlement;
3. il ordonne des essais sur les matériaux, l'outillage, les méthodes de construction, les assemblages structuraux ou l'état des fondations; au surplus il ordonne la présentation, aux frais du propriétaire, d'une démonstration ou preuve suffisante, si cela s'impose, visant à déterminer si les matériaux, l'outillage, les dispositifs, les méthodes de construction, les assemblages structuraux ou l'état des fondations sont conformes aux prescriptions du présent règlement;
4. selon l'état du terrain, les dimensions ou la complexité d'un bâtiment, exiger que l'une ou l'autre des conditions suivantes ou les deux soient réalisées :
  - a) que les plans, devis et documents pertinents portent le sceau ou le timbre du professionnel approprié;
  - b) que les travaux soient, examinés en cours de construction par le concepteur, par un architecte ou ingénieur dans le domaine;
5. délivrer un permis pour l'ensemble du projet sous réserve de la présentation, avant le début des travaux relatifs au projet, renseignements supplémentaires non disponibles au moment de la délivrance du permis si ces renseignements sont d'importance secondaire et de nature telle, que le fait de retenir le permis jusqu'à ce qu'ils soient disponibles retarderait indûment les travaux.

6. lorsqu'un bâtiment, une construction, une excavation présente un danger parce qu'il est découvert ou sans surveillance ou encore lorsqu'il y a risque d'incendie ou d'accident parce qu'il est en ruine, délabré, mal construit, abandonné ou autrement et qu'un avis de remédier à la situation dûment signifiée n'a pas été respecté, l'inspecteur peut, aux frais du propriétaire ou de l'occupant, prendre tout moyen provisoire nécessaire pour assurer la protection du public en attendant l'ordonnance qu'un juge de la Cour supérieure soit émise;
7. lorsque des mesures immédiates s'imposent pour éviter un danger imminent d'incendie ou d'accident, l'inspecteur peut prendre toute mesure appropriée sans en aviser le propriétaire aux frais de ce dernier;
8. avant de délivrer un certificat d'occupation, exiger du propriétaire ou du concepteur qu'il certifie par écrit, que les travaux sont exécutés conformément à ce règlement;
9. lorsqu'un défaut surgissant dans un bâtiment ou sur un terrain cause ou pourrait causer une blessure ou une perte de vie, exiger du propriétaire du bâtiment ou du terrain qu'il soumette un rapport indiquant :
  - a) son nom et son adresse;
  - b) l'adresse ou l'emplacement du bâtiment ou du terrain où a surgi le défaut;
  - c) le nom et l'adresse de l'entrepreneur,
  - d) la nature du défaut,
  - e) la liste des mesures qu'il entend prendre pour remédier à la situation et leur délai d'exécution;
10. obliger tout propriétaire ou occupant à clôturer un terrain vacant où il existe une excavation présentant un danger pour le public, fermer, aussi longtemps que le danger subsiste, tout trottoir, toute rue publique ou partie de rue publique.

### 2.3 OBLIGATION DU PROPRIÉTAIRE, DU LOCATAIRE OU DE L'OCCUPANT

Tout propriétaire, locataire ou occupant doit :

1. permettre à tout inspecteur d'avoir accès au bâtiment ou au terrain à toute heure raisonnable en vue de s'assurer de l'application et de l'exécution du présent règlement;
2. s'assurer que les plans et devis pour lesquels le permis a été délivré sont conservés sur le chantier pour permettre à tout inspecteur de les consulter durant les heures de travail et que le permis de construction ou une copie certifiée conforme y soit mise en évidence durant toute la durée des travaux;
3. avant d'entreprendre les travaux visés par un permis de construction, aviser l'inspecteur de la date à laquelle il entend débiter les travaux;
4. avant d'entreprendre les travaux visés par un permis de construction, transmettre par écrit à l'inspecteur le nom, l'adresse et le numéro de téléphone de l'entrepreneur ou de toute autre personne chargée des travaux;
5. aviser l'inspecteur :
  - a) de la date d'exécution des travaux dont il a ordonné l'inspection durant la construction;
  - b) de la fin des travaux;
6. aviser l'inspecteur par écrit :
  - a) de toute mutation ou changement d'adresse du propriétaire survenant avant la délivrance du certificat d'occupation et ce, dès que les changements ont lieu;
  - b) avant l'occupation de toute partie du bâtiment ou des lieux, s'ils doivent être occupés par étapes;
7. donner à l'inspecteur tout autre avis exigé par le présent règlement;
8. fournir, à la demande de l'inspecteur, un relevé à jour du terrain à bâtir;
9. lorsque l'inspecteur l'exige, découvrir et remettre en place, à ses frais tout ouvrage qui a été couvert contrairement à l'ordre de tout inspecteur que la Municipalité désigne;



10. durant l'occupation d'un bâtiment ou d'un terrain et en tout temps par la suite, s'assurer de l'absence de tout danger résultant de l'inachèvement des travaux ou de toute autre circonstance;
11. fournir à l'inspecteur les certificats établissant la conformité des plans, devis et travaux au présent règlement ainsi que les permis et certificats délivrés en vertu de celui-ci;

## **2.4 DISPOSITIONS PÉNALES ET RECOURS**

### **2.4.1 INFRACTION**

Toute utilisation du sol, construction, opération cadastrale, faite en contradiction avec la réglementation d'urbanisme constitue une infraction.

Lorsque quiconque commet une infraction à la réglementation d'urbanisme, l'inspecteur des bâtiments doit produire une signification par courrier recommandé, avisant le propriétaire de la nature de l'infraction et l'enjoignant de se conformer à ladite réglementation dans les quarante-huit (48) heures. Une copie de cette signification doit être transmise au Conseil municipal.

S'il n'est pas tenu compte par le contrevenant de la signification dans le délai indiqué, le Conseil municipal peut entamer des procédures conformément à la Loi.

### **2.4.2 INITIATIVE D'UNE POURSUITE JUDICIAIRE**

Toute personne qui contrevient à l'une ou l'autre des dispositions de ce règlement commet une infraction et est passible d'une amende avec ou sans frais. Le montant de cette amende est fixé, à sa discrétion, par la Cour de juridiction compétente qui entend la cause; cette amende ne doit pas excéder, pour une première infraction, mille dollars (1 000 \$) si le contrevenant est une personne physique ou deux mille dollars (2 000 \$) s'il est une personne morale ni être inférieure à trois cent dollars (300 \$).

Pour une récidive, cette amende ne doit pas excéder deux mille dollars (2 000 \$) si le contrevenant est une personne physique ou quatre mille dollars (4 000 \$) s'il est une personne morale ni être inférieure à six cents dollars (600 \$). Les dispositions du Code de procédure pénale s'appliquent lors de toute poursuite intentée en vertu de ce règlement.

Toute infraction continue à l'une ou l'autre des dispositions de ce règlement constitue, jour par jour, une infraction séparée et distincte.

## RÈGLEMENT DE ZONAGE

---

La Municipalité peut, aux fins de faire respecter les dispositions de ce règlement, exercer cumulativement ou alternativement, avec ceux prévus à ce règlement, tout autre recours approprié de nature civile ou pénale.

### CHAPITRE 3 : DISPOSITION GÉNÉRALE RELATIVE AU ZONAGE

#### 3.1 DIVISION DU TERRITOIRE EN ZONES

Le territoire de la Municipalité est divisé en zones.

Ces zones sont montrées au plan de zonage ci-après désigné “plan de zonage”, composé de deux (2) feuillets préparé par la firme **Métivier Urbanistes conseils**.

Ce plan de zonage est joint à ce règlement comme annexe “A” pour en faire partie intégrante conformément à l’article 1.2.2 de ce règlement.

#### 3.2 IDENTIFICATION DES ZONES

Chacune des zones montrées au plan de zonage et à la grille des usages et des normes est identifiée à ce plan par une lettre d'appellation indiquant l'affectation principale de la zone pour fin de compréhension seulement, selon le tableau suivant :

<u>Affectation principale</u>	<u>Lettre d'appellation</u>
Habitation	H
Commerce	C
Industrie	I
Communautaire	P
Agricole	A
Agrorésidentielle	AR

Règlement n° 242  
En vigueur le 21 octobre 2010

Chacune des zones est en outre désignée par une série de chiffres suivant la lettre d'appellation; ce chiffre identifie spécifiquement la zone et constitue un ordre numérique.

EXEMPLE : H-2

H	Affectation principale
2	Ordre numérique

### **3.3 INTERPRÉTATION DU PLAN DE ZONAGE QUANT AUX LIMITES DE ZONE**

Une limite de zone apparaissant au plan de zonage coïncide en principe avec une des lignes suivantes :

- a) l'axe ou le prolongement de l'axe d'une voie de circulation existante, réservée ou proposée;
- b) l'axe de l'emprise d'un service public;
- c) l'axe de l'emprise d'une voie ferrée;
- d) l'axe d'un cours d'eau;
- e) une ligne de lot, de terre, de terrain et leur prolongement;
- f) une limite municipale.

Lorsque la limite ne coïncide pas ou ne semble pas coïncider avec une ligne énumérée ci-dessus, une mesure doit être prise à l'échelle sur le plan, à partir soit de la ligne d'une voie de circulation, soit de l'axe d'une voie de circulation réservée, existante ou proposée, soit l'axe d'une voie ferrée, soit de la rive d'un cours d'eau. En aucun cas, la profondeur d'une zone ne peut être moindre que la profondeur minimale de terrain spécifiée à la grille des usages et des normes.

Toute zone ayant pour limite une voie de circulation proposée ou réservée à toujours pour limite cette même voie de circulation même si la localisation de cette voie de circulation est changée lors de l'approbation d'un plan relatif à une opération cadastrale.

### **3.4 LA GRILLE DES USAGES ET DES NORMES**

#### **3.4.1 DISPOSITION GÉNÉRALE**

En plus de toute autre disposition de ce règlement, sont applicables à chacune des zones concernées, les dispositions contenues à la "grille des usages et des normes" jointe à ce règlement comme annexe "B" pour en faire partie intégrante conformément à l'article 1.2. de ce règlement.

### 3.4.2 AFFECTATION PRINCIPALE

La grille des usages et des normes identifie pour chaque zone, au moyen d'une lettre majuscule, l'affectation principale de la zone concernée.

### 3.4.3 NUMÉRO DE ZONE

La grille des usages et des normes identifie un numéro de zone pour chaque zone, qui est représenté au moyen d'une série de chiffres pour la zone concernée.

### 3.4.4 USAGE AUTORISÉ

La grille des usages et des normes comporte une section "usage permis" à l'égard de chaque zone qui indique les usages qui y sont autorisés.

#### 3.4.4.1 IDENTIFICATION DES USAGES PERMIS

Une classe d'usages indiquée à la grille des usages et des normes est définie au chapitre 4 de ce règlement; un "X" vis-à-vis une ou plusieurs de ces classes d'usages indique que des usages de ces classes d'usages sont permis dans une zone, sous réserve des usages spécifiquement exclus ou permis, de la structure du bâtiment, de la hauteur en étage du bâtiment et du nombre de logement par bâtiment; seuls sont autorisés pour une zone les usages ainsi indiqués à la grille des usages et des normes.

#### 3.4.4.2 USAGE SPÉCIFIQUEMENT NON-PERMIS

La grille des usages et des normes comporte un item "usage spécifiquement non-permis" qui indique qu'un usage est spécifiquement exclu même si la classe d'usages autorisée dans cette zone le comprend; le numéro indiqué, s'il y a lieu, correspond à la numérotation (article, paragraphe ou sous-paragraphe) identifiant l'usage spécifiquement non-permis.

Lorsqu'un chiffre apparaît à la case "usage spécifiquement non-permis", il renvoie à une prescription à la case "Notes" où est indiquée la disposition qui s'applique.

#### 3.4.4.3 USAGE SPÉCIFIQUEMENT PERMIS

La grille des usages et des normes comporte un item “usage spécifiquement permis” qui indique l’usage permis à l’intérieur de la classe d’usages dont il fait partie, à l’exclusion de tout autre usage compris dans cette même classe d’usages pour une zone; le numéro indiqué correspond à la numérotation (article, paragraphe ou sous-paragraphe) apparaissant au chapitre 4 du présent règlement et identifiant l’usage spécifiquement permis.

Lorsqu’un chiffre apparaît à la case “usage spécifiquement permis”, il réfère à la case “Notes” où est indiquée la disposition qui s’applique.

#### 3.4.4.4 STRUCTURE DU BÂTIMENT

La grille des usages et des normes comporte un item “structure du bâtiment” qui indique la structure de bâtiment autorisée (isolée, jumelée ou contiguë) pour un usage dans une zone. Un “X” vis-à-vis un usage autorisé indique la structure de bâtiment principal autorisée pour cet usage.

#### 3.4.5 AUTRES SPÉCIFICATIONS

La grille des usages et des normes comporte une section à l’égard de chaque usage qui indique les normes particulières applicables à cet usage.

##### 3.4.5.1 STRUCTURE DU BÂTIMENT

La grille des usages et des normes comporte un item “structure du bâtiment” qui indique la structure de bâtiment autorisée (isolée, jumelée ou en rangée) pour un usage dans une zone. Un “X” vis-à-vis un usage autorisé indique la structure de bâtiment principal autorisée pour cet usage.

##### 3.4.5.2 DIMENSION DES TERRAINS

La grille des usages et des normes comporte un item “Dimension des terrains” qui indique les dimensions et la superficie minimales d’un terrain occupé ou destiné à l’être par un usage.

Un chiffre à l’item “superficie (m<sup>2</sup>) minimum”, vis-à-vis un usage autorisé, indique la superficie minimum, en mètre carré, d’un terrain occupé ou destiné à l’être par cet usage. Un chiffre à l’item “profondeur (m) minimum”, vis-à-vis un usage autorisé, indique la profondeur minimum, en mètre, d’un terrain occupé ou destiné à l’être par cet usage. Un chiffre à l’item “largeur (m)

minimum”, vis-à-vis un usage autorisé, indique la largeur minimum, en mètre, d'un terrain occupé ou destiné à l'être par cet usage.

Lorsqu'un terrain est destiné à plus d'un usage et que ces usages comportent des dimensions et superficies différentes, les dimensions et superficies les plus élevées s'appliquent à ce terrain.

### 3.4.5.3 IMPLANTATION DES BÂTIMENTS

La grille des usages et des normes comporte un item “Implantation des bâtiments” qui indique les marges applicables à un bâtiment principal pour un usage, selon le cas :

- a) à la paroi externe du mur de fondation;
- b) au mur mitoyen d'un bâtiment de structure jumelée ou en rangée lorsque cette marge est égale à zéro (0).

Un chiffre à l'item “Marge de recul avant (m)”, vis-à-vis un usage autorisé, indique la marge avant minimum, en mètre, applicable à un bâtiment principal occupé ou destiné à l'être par cet usage. Un chiffre à l'item “Marge de recul latérale d'un côté (m)”, vis-à-vis un usage autorisé, indique la marge latérale minimum, en mètre applicable, d'un côté d'un bâtiment principal occupé ou destiné à l'être par cet usage. Un chiffre à l'item “Marge de recul latérales totales”, vis-à-vis un usage autorisé, indique le total des deux marges latérales minimum, en mètre applicable, au bâtiment principal occupé ou destiné à l'être par cet usage. Un chiffre à l'item “Marge de recul arrière (m)”, vis-à-vis un usage autorisé, indique la marge arrière minimum, en mètre, applicable à un bâtiment principal occupé ou destiné à l'être par cet usage.

Pour un usage occupant un bâtiment dont la structure est jumelée ou en rangée, la marge latérale différente de zéro (0) est celle qui s'applique au mur non mitoyen d'un bâtiment principal.

Lorsque plusieurs usages font partie du même bâtiment et que ces usages ont des marges différentes, la marge applicable au bâtiment est alors la plus élevée.

### 3.4.5.4 ÉDIFICATION DES BÂTIMENTS

La grille des usages et des normes comporte un item “Édification des bâtiments” qui indique les superficies de plancher minimum et maximum, la largeur minimum, la profondeur minimum, les hauteurs minimum et maximum d'un bâtiment pour un usage et le nombre d'étages minimum et maximum.

Un chiffre à l'item “superficie de plancher minimum (m<sup>2</sup>)”, vis-à-vis un usage autorisé, indique la superficie de plancher minimum au sol, en mètre, d'un bâtiment principal occupé ou destiné à l'être par cet usage. Un chiffre à l'item “superficie de plancher maximum (m<sup>2</sup>)”, vis-à-vis un

usage autorisé, indique la superficie de plancher maximum, en mètre, d'un bâtiment principal occupé ou destiné à l'être par cet usage. Un chiffre à l'item "largeur minimum (m)", vis-à-vis un usage autorisé, indique la largeur minimum, en mètre, d'un bâtiment principal occupé ou destiné à l'être par cet usage. Un chiffre à l'item "profondeur minimum (m)", vis-à-vis un usage autorisé, indique la profondeur moyenne minimum, en mètre, d'un bâtiment principal occupé ou destiné à l'être par cet usage. Un chiffre à l'item "hauteur minimum (m)" et "hauteur maximum (m)", vis-à-vis un usage autorisé, indique la hauteur minimum et maximum, en mètre, d'un bâtiment principal occupé ou destiné à l'être par cet usage.

Le premier chiffre à l'item "Nombre d'étages min/max" indique le nombre d'étage minimum permis et le second chiffre indique le nombre d'étage maximum permis pour le bâtiment. Une cave et un grenier ne sont pas pris en compte dans le calcul du nombre d'étages d'un bâtiment.

### 3.4.5.5 RAPPORT

La grille des usages et des normes comporte un item "rapport" qui indique le coefficient d'occupation du sol maximum applicable à un usage et le nombre de logement par bâtiment principal.

Un nombre à l'item "coefficient d'occupation du sol maximum", vis-à-vis un usage autorisé, indique le rapport maximum entre la superficie de plancher hors-sol des bâtiments principal et accessoire par rapport à la superficie du terrain qu'ils occupent. Malgré ce qui précède, dans le cas d'un usage du groupe d'usages "Habitation", ce coefficient indique le rapport maximum entre la superficie de plancher hors-sol du bâtiment principal et la superficie du terrain qu'il occupe.

Un chiffre à l'item "nombre de logement par bâtiment minimum/maximum", vis-à-vis un usage autorisé, indique le nombre de logement minimum et maximum d'un bâtiment occupé par cet usage.

### 3.4.5.6 NORME D'ENTREPOSAGE

La grille des usages et des normes comporte un item "Norme d'entreposage" destiné aux normes suivantes :



a) Type d'entreposage extérieur

Le type d'entreposage extérieur est indiqué par un chiffre pouvant aller de 1 à 6. Les types d'entreposage sont décrits au chapitre 5 du présent règlement. L'absence de chiffre signifie que l'entreposage extérieur est prohibé dans cette zone.

### 3.5 NORMES SPÉCIALES

Lorsqu'un chiffre apparaît entre parenthèses à l'item "Normes spéciales", il renvoie à une description à la case "Notes".

En plus des normes générales, une norme spéciale peut être imposée à un usage; celle-ci est alors spécifiée à la grille des usages et des normes; le numéro indiqué, s'il y a lieu, correspond à la numérotation (article, paragraphe et sous-paragraphe) de la disposition de ce règlement qui s'applique.

En plus des usages autorisés à la section "Usages permis" et de ceux autorisés à la section «Usages spécifiquement permis», un usage peut être autorisé à l'item "Normes spéciales" lorsqu'il ne fait pas partie d'une classe d'usages décrite au chapitre 4 de ce règlement.

### 3.6 NOTES

La case "Notes" permet d'indiquer à l'aide d'une référence à un article, un alinéa ou un sous-alinéa de ce règlement ou par une disposition spéciale, une norme particulière qui doit s'appliquer.

## **CHAPITRE 4 : NOMENCLATURE DES USAGES**

---

### **4.0 GÉNÉRALITÉ**

Lorsqu'un code de quatre (4) chiffres précède un usage ou un groupe d'usage, ce code fait référence à la codification de l'utilisation des biens-fonds faisant partie intégrante du manuel d'évaluation foncière du Québec (volume 3-A, édition 2003).

La codification est hiérarchisée, ce qui implique qu'une catégorie générique inclut les sous-catégories.

Dans les autres cas, les usages sont spécifiquement énumérés ou définis.

Lorsqu'un usage n'est pas spécifiquement prévu au présent chapitre, il se regroupe avec le groupe et la classe d'usage le plus compatible compte tenu de ses caractéristiques et de son impact sur l'environnement.

### **4.1 LE GROUPE "HABITATION" (H)**

Le groupe "HABITATION" réunit cinq (5) classes d'usages. Il s'agit des habitations apparentées par leur masse ou leur volume, la densité du peuplement qu'elles représentent et leurs effets sur les services publics.

#### **4.1.1 HABITATION UNIFAMILIALE (h1)**

La classe d'usages "Habitation unifamiliale (h1)" comprend seulement les habitations ne contenant qu'un (1) seul logement, à l'exception d'une habitation occupant un bâtiment de type maison mobile et de chalet.

Un usage qui n'est pas mentionné au paragraphe précédent est exclu de la classe d'usages "Habitation unifamiliale (h1)".

#### **4.1.2 HABITATION BIFAMILIALE (h2)**

La classe d'usages "Habitation bifamiliale (h2)" comprend seulement les habitations contenant deux (2) ou trois (3) logements ayant des entrées individuelles donnant sur l'extérieur, soit directement, soit par l'intermédiaire d'un vestibule commun.

Un usage qui n'est pas mentionné au paragraphe précédent est exclu de la classe d'usages "Habitation bifamiliale (h2)".

#### *4.1.3 HABITATION MULTIFAMILIALE (h3)*

La classe d'usages "Habitation multifamiliale (h3)" comprend seulement les habitations contenant quatre (4) logements et plus dont au moins deux (2) sont superposés ayant des entrées individuelles donnant sur l'extérieur soit directement, soit par l'intermédiaire d'un ou plusieurs vestibule(s) commun(s).

Un usage qui n'est pas mentionné au paragraphe précédent est exclu de la classe d'usages "Habitation multifamiliale (h3)".

#### *4.1.4 HABITATION MAISON MOBILE (h4)*

La classe d'usages "Habitation maison mobile (h4)" comprend seulement les habitations de type maison mobile ne contenant qu'un (1) seul logement.

Un usage qui n'est pas mentionné au paragraphe précédent est exclu de la classe d'usages "Habitation maison mobile (h4)".

#### *4.1.5 HABITATION UNIFAMILIALE CHALET (h5)*

La classe d'usages "Habitation unifamiliale chalet (h5)" comprend seulement les habitations unifamiliale occupée pendant 180 jours ou moins durant l'année et ne contenant qu'un (1) seul logement.

Un usage qui n'est pas mentionné au paragraphe précédent est exclu de la classe d'usages "Habitation unifamiliale chalet (h5)".

### **4.2 LE GROUPE "COMMERCE" (C)**

Le groupe "COMMERCE" réunit cinq (5) classes d'usages apparentés de par leur nature, l'occupation d'un terrain, l'édification et l'occupation d'un bâtiment. Les catégories d'usage font référence au Guide d'utilisation des biens-fonds, chapitre 3.

#### 4.2.1 COMMERCE DE DÉTAIL ET DE SERVICE DE VOISINAGE (c1)

Les usages compris dans la classe d'usages "Commerce de détail et de service de voisinage (c1)" regroupent les usages qui répondent aux exigences suivantes :

- a) l'usage est un établissement de vente au détail et de service ;
- b) toute opération principale est faite à l'intérieur d'un bâtiment principal sauf dans le cas des usages suivants :
  - i) bar laitier,
  - ii) terrasse lorsque autorisée comme usage complémentaire,
  - iii) étalage lorsque autorisé comme usage complémentaire,
  - iv) entreposage extérieur lorsque autorisé ;
- c) l'exercice de l'usage ne cause ni fumée (à l'exception de la fumée émise par le système de chauffage), ni poussière, ni odeur, ni chaleur, ni gaz, ni éclat de lumière, ni vibration, ni bruit plus intense que l'intensité moyenne du bruit de la rue aux limites du terrain ;
- d) la marchandise vendue est généralement transportée par le client lui-même.

##### 4.2.1.1 USAGE PERMIS

La classe d'usages "Commerce de détail et de service de voisinage (c1)" comprend, à moins d'indication contraire à la grille des usages et des normes, les usages suivants, sous réserve des exigences énoncées à l'article 4.2.1 :

Les commerces au détail de l'alimentation suivants :

- 5410 produits d'épicerie;
- 5420 vente de la viande et du poisson;
- 5431 vente de fruits et légumes;
- 5440 vente de bonbon, confiseries et d'amandes ;
- 5450 ventes de produits laitiers ;
- 5460 vente de pâtisseries et de boulangeries;
- 5921 vente de boissons alcoolisées\_
- 5413 dépanneur (sans vente d'essence)

La fabrication sur place de produits alimentaires est autorisée pourvu que cette production ne soit destinée qu'à la vente au détail sur le site même de l'établissement.

La vente de produits de consommation sèche notamment, les établissements commerciaux et de service et les usages suivants :

5232	marché aux puces intérieur;
5251	quincaillerie;
5391	marchandise diverse neuve;
5650	vente de vêtement
5660	vente de chaussure;
5710	vente de meuble, de mobiliers de maison et d'équipements;
5910	vente de médicaments;
5930	vente d'antiquité;
5933	vente d'artisanat;
5941	vente de livre;
5942	vente de papeterie;
5946	vente de tableau et encadrement;
5950	vente d'articles de sport, d'accessoires de chasse et pêche, de bicyclette et de jouets;
5960	vente d'animaux domestiques;
5971	vente de bijou;
5991	vente de fleurs;
5993	tabagie.

Les services de finance et d'assurance suivants :

6110	activité bancaire;
6120	service de crédit;
6130	courtage en valeur mobilière;
6140	assurance, agent, courtier;
6150	immeuble et services connexes;
6160	holding, trust.

Les services personnels suivants :

6214	buanderie et nettoyage à sec;
6220	photographie;
6230	salon de beauté, de coiffure et autre salon;
6250	réparation et modification d'accessoires personnels et réparation de chaussures ;
6291	agence de rencontre.
-	récupération et vente de vêtements usagés
-	service de réparation de vêtement
-	service de décoration intérieure
-	garderie

Les services d'affaire suivants :

- 6310 publicité;
- 6332 photocopie et reproduction;
- 6340 pour les bâtiments et les édifices
- 6350 nouvelles
- 6360 placements;
- 6380 secrétariat et traduction;
- 6396 agence de voyage;
- 6397 location d'automobile et de camion;
- 6398 location de vidéo.

Les services professionnels suivants :

- 6512 dentiste;
- 6517 clinique médicale;
- 6518 optométrie;
- 6520 service juridique;
- 6570 service et soins thérapeutiques
- 6571 physiothérapie;
- 6591 architecture;
- 6592 ingénierie;
- 6594 comptabilité;
- 6595 évaluation foncière;
- 6596 arpentage ;
- 6597 urbanisme.

Un service de restauration notamment, les services de restauration suivants :

- 5810 restaurant;
- 5450 bar laitier;

Divers :

- 5936 vente au détail du produit d'un atelier artisanal.
- 8221 service vétérinaire (sans pension),
- 8228 toilettage d'animaux (sans pension) ;

#### 4.2.2 COMMERCE DE DÉTAIL ET SERVICE LÉGER (c2)

La classe d'usages "Commerce de détail et service léger (c2)" comprend tout usage qui répond aux exigences suivantes :

- a) l'usage est un établissement de vente au détail et de service;
- b) l'établissement peut être ouvert après les heures d'ouverture des établissements commerciaux de vente au détail régies par la Loi sur les heures d'affaires des établissements commerciaux (L.R.Q., c H-2) ;
- c) la fréquentation de l'établissement peut générer des inconvénients en termes de mouvements de circulation automobile importants ;
- d) l'exercice de l'usage ne cause ni fumée (sauf celle émise par le système de chauffage), ni poussière, ni odeur, ni chaleur, ni gaz, ni éclat de lumière, ni vibration, ni bruit plus intense que l'intensité moyenne du bruit de la rue aux limites du terrain.

##### 4.2.2.1 USAGE PERMIS

La classe d'usages "Commerce de détail et de service léger (c2)" comprend, à moins d'indication contraire à la grille des usages et des normes, les usages suivants, sous réserve des exigences énoncées à l'article 4.2.2 :

- a) la vente et la location de produits divers notamment, les usages suivants :
  - vente et location de pièce neuve d'automobile, de camion et de véhicule léger;
  - vente et location d'outils à usage domestique;
- b) service médical et professionnel notamment, les établissements de service médical et professionnel suivants :
  - 6513 hôpital;
  - 6516 sanatorium;
  - 6517 clinique médicale;
  - 6531 centre d'accueil.
- c) un service de divertissement notamment, les établissements de service de divertissement suivants :
  - 5821 salle de réception avec permis d'alcool,
  - 5822 discothèque;
  - 5823 bar-spectacle;

d) un service d'hébergement notamment, les établissements d'hébergement suivants :

- 5830 Hôtel, motel maison de touriste ;
- 1510 maison de chambre contenant plus de deux chambres;
- gîte du passant

e) la récréation commerciale intensive notamment, les usages suivants :

- 7221 Stade : cette rubrique comprend aussi bien les aménagements spécifiques à un sports que ceux où l'on pratique plusieurs disciplines;
- 7222 Centre sportif multidisciplinaire (couvert)
- 7229 Autres utilisations pour les sports
- 7311 Parc d'exposition
- 7392 Golf miniature
- 7413 Terrain de tennis
- 7415 Patinage à roulettes
- 7417 Salle ou salon de quilles
- 7419 Autres activités sportives
- 7424 Centre récréatif en général : le centre comprend des activités récréatives diversifiées pour tous les groupes d'âges et toutes sortes d'intérêts. Le centre récréatif peut comprendre, sans y être limités : un gymnase, des salles de jeu, de réunion, d'art, d'artisanat, etc.
- 7425 Gymnase et club athlétique
- 7432 Piscine intérieure
- 7433 Piscine extérieure;
- 7512 Centre de santé
- Parapente (montagne appropriée).

f) un service funéraire notamment, les services suivants :

- 6240 services funéraires, crématorium, cimetière et mausolée, salon funéraire, funérarium.



#### 4.2.3 COMMERCE DE DÉTAIL ET SERVICE LOURD (c3)

Les usages compris dans la classe d'usages "Commerce de détail et service lourd (c3)" doivent répondre aux exigences suivantes :

- a) l'usage est un établissement de vente au détail, de service ou de vente en gros ;
- b) cet établissement consomme généralement de grands espaces;
- c) cet établissement est généralement générateur de circulation automobile et de par la nature des produits qui y sont vendus, nécessite, dans la plupart des cas, une localisation en bordure d'une voie de circulation principale ;
- d) l'exercice de l'usage ne cause ni fumée (sauf celle émise par le système de chauffage), ni poussière, ni odeur, ni chaleur, ni gaz, ni éclat de lumière, ni vibration, ni bruit plus intense que l'intensité moyenne du bruit de la rue aux limites du terrain ;
- e) le transport de la marchandise vendue peut devoir se faire par véhicules lourds.

##### 4.2.3.1 USAGE PERMIS

La classe d'usages "Commerce de détail et service lourd (c3)" comprend, à moins d'indication contraire à la grille des usages et des normes, les usages suivants, sous réserve des exigences énoncées à l'article 4.2.3 :

- a) la vente et la location de produits divers notamment, les usages suivants :
  - 5200 Vente au détail de produits de construction quincaillerie et équipement de ferme
  - 5181 Vente en gros d'équipement et de pièces de machinerie commerciales et industrielles,
  - 5182 Vente au détail de piscine et de leurs accessoires ;

- b) la vente et la location de véhicule léger domestique notamment, les usages suivants :

- 6397 Service de location d'automobiles et de camions
- 5510 Vente au détail de véhicules à moteurs,
- 5594 vente au détail de motocyclette, de motoneige et de leurs accessoires,

La réparation et l'entretien ne sont autorisés qu'en tant qu'usage complémentaire à la vente et location de véhicule léger domestique ;

- c) la vente et la location de véhicule roulant, de véhicule récréatif et d'embarcation notamment, les usages suivants :

- 5591 vente au détail d'embarcations;
- 5592 vente au détail d'avion;
- 5595 vente au détail de véhicules récréatifs;
- 5599 vente au détail de remorque,

La réparation et l'entretien ne sont autorisés qu'en tant qu'usage complémentaire à la vente et location de véhicule roulant, de véhicule récréatif et d'embarcation ;

- d) vente en gros de produits divers notamment, les usages suivants :

- 5110 automobile, pièces et accessoires;
- 5120 médicaments et produits chimiques;
- 5130 vêtements et tissus;
- 5140 épicerie et produit connexes;
- 5160 matériel électrique et électronique;
- 5170 quincaillerie, plomberie, chauffage;
- 5180 équipement et machinerie;

- e) un service spécialisé de réparation et d'entretien de véhicule ne comprenant pas de pompes à essence notamment, les usages suivants :

- 6411 Service de réparation d'automobile (garage) ne comprenant pas de pompes à essence
- Service de débosselage et de peinture d'automobiles
- 6413 débosselage et peinture de véhicules;
- 6415 Service de remplacement de pièces et de d'accessoire d'automobiles : cette rubrique comprend, entre autres, le remplacement ou la pose d'amortisseurs, de pneus, de silencieux, de toits ouvrants;

6499 service de réparation de camions, de machinerie aratoire et de bateau

f) un service de métier spécialisé notamment, les usages suivants :

6631 service de plomberie, de chauffage, de climatisation, et de ventilation

6633 service d'électricité

6423 service de réparation et de rembourrage de meubles

g) un service relié à la construction notamment, les usages suivants :

6610 service de construction et d'estimation de bâtiment en général

6620 service de construction

- entrepreneur général

h) un service horticole notamment, les usages suivants :

- service d'horticulture (jardinage, plantation d'arbres, tailles d'arbres, ornementation, greffage).

i) 6836 École de conduite automobile (une école de conduite de véhicule lourd);

j) 8221 service vétérinaire (avec pension);

k) un usage commercial lié à l'agriculture notamment, les usages suivants :

5151 vente de grain et de moulée,

5182 vente, réparation et entretien de machinerie et équipement agricole ;

l) un service relié au transport par véhicule lourd :

4210 autobus,

4220 camionnage,

m) la récréation commerciale extensive, à forte consommation d'espace, notamment :

7213 projection de film (extérieure);

7393 terrain d'exercice pour golfeur;

7412 terrain de golf;

7416 centre équestre;

7449 location de bateau et port de plaisance;

- 7491 camp et colonie de vacances, terrain de camping;
- champ de tir;

#### 4.2.4 SERVICE PÉTROLIER (c4)

Les usages compris dans la classe d'usages "Service pétrolier (c4)" doivent répondre aux exigences suivantes :

- a) l'activité principale vise un service à un véhicule automobile ;
- b) aucune réparation de véhicule n'est autorisée à l'extérieur du bâtiment ;
- c) l'usage ne cause ni fumée (sauf celle causée par le système de chauffage), ni poussière, ni odeur, ni chaleur, ni gaz, ni éclat de lumière, ni vibration, ni bruit plus intense que l'intensité moyenne du bruit de la rue aux limites du terrain.

##### 4.2.4.1 USAGE PERMIS

La classe d'usages "Service pétrolier (c4)" comprend seulement, à moins d'indication contraire à la grille des usages et des normes, les usages suivants, sous réserve des exigences énoncées à l'article 4.2.4 :

- 5530 station-service ;
- 6412 service de lavage d'auto
- 6414 centre de vérification technique d'automobile et de vérification.
- Poste d'essence avec dépanneur

#### 4.2.5 COMMERCE MIXTE (c5)

La classe d'usages "Commerce mixte (c5)" comprend tout établissement de vente au détail et tout établissement de service situé dans le même bâtiment qu'un usage habitation et répondant aux exigences suivantes :

- a) un établissement de vente au détail et de service de cette classe d'usages doit être situé soit au sous-sol, soit au premier étage, soit au sous-sol et au premier étage d'un bâtiment comprenant un usage habitation ;
- b) l'accès au logement doit être distinct de l'accès à l'établissement commercial.

#### 4.2.5.1 USAGE PERMIS

La classe d'usages "Commerce mixte (c5)" comprend seulement, à moins d'indication contraire à la grille des usages et des normes, tout établissement commercial et de services des classes d'usage c1 et c2 autorisé dans la zone et un usage des classes d'usages h1, h2 et h3.

### 4.3 LE GROUPE "INDUSTRIE" (I)

Le groupe "INDUSTRIE" comprend trois (3) classes d'usages. Les catégories d'usage font référence au Guide d'utilisation des biens-fonds, chapitre 3.

#### 4.3.1 INDUSTRIE LÉGÈRE (i1)

Les usages compris dans la classe d'usages "Industrie légère (i1)" doivent répondre aux exigences suivantes :

- a) l'intensité du bruit ne doit pas être supérieure à l'intensité moyenne du bruit normal de la rue et de la circulation aux limites du terrain ;
- b) l'émission de fumée, de quelque source que ce soit, dont la densité excède celle décrite comme numéro 1 de l'échelle Micro-Ringelmann, jointe à ce règlement comme annexe "C" pour en faire partie intégrante, est prohibée ;
- c) aucune émission de poussière ou de cendre de fumée n'est autorisée au-delà des limites du terrain ;
- d) aucune émission d'odeur, de vapeur ou de gaz n'est autorisée au-delà des limites du terrain ;
- e) aucune lumière éblouissante, directe ou réfléchiée par le ciel ou autrement, émanant d'un arc électrique, d'un chalumeau à acétylène, d'un phare d'éclairage, ou d'un autre procédé industriel de même nature, ne doit être visible d'où que ce soit hors des limites du terrain;
- f) aucune chaleur émanant d'un procédé industriel ne doit être ressentie hors des limites du terrain ;
- g) aucune vibration terrestre ne doit être perceptible aux limites du terrain;
- h) toutes les opérations, sans exception, sont faites à l'intérieur d'un édifice complètement fermé;
- i) aucune marchandise n'est laissée à l'extérieur de l'édifice pour quelque période que ce soit.

#### 4.3.2 INDUSTRIE EXTRACTIVE (i2)

Les usages compris dans la classe d'usages "Industrie extractive (i2)" regroupent les établissements et toutes entreprises dont l'activité principale consiste à extraire, cribler et transporter le sable d'une sablière ou à extraire, broyer, cribler et transporter des roches ignées et sédimentaires d'une carrière. Cette classe d'usages comprend également tout établissement et toute entreprise dont l'activité principale est l'extraction de l'eau de source. Ces activités doivent de plus répondre aux exigences suivantes :

- a) aux limites de la zone où s'exerce l'activité, l'intensité du bruit ne doit pas être supérieure à l'intensité moyenne du bruit normal de la rue et de la circulation aux mêmes endroits ;
- b) l'émission de fumée de quelque source que ce soit, dont la densité excède celle décrite comme numéro 2 de l'échelle Micro-Ringelmann jointe à ce règlement comme annexe "C", pour en faire partie intégrante, est prohibée ;
- c) la nature même de ces activités comporte des inconvénients pour le milieu environnant ;
- d) aucune lumière éblouissante, directe ou réfléchiée par le ciel ou autrement, émanant d'arcs électriques, de chalumeaux à acétylène, de phares d'éclairage, de hauts fourneaux et d'autres procédés industriels de même nature, ne doit être visible d'où que ce soit hors des limites de la zone ;
- e) aucune chaleur émanant d'un procédé industriel ne doit être ressentie hors des limites de la zone ;
- f) aucune vibration terrestre ne doit être transmise en dehors des limites de la zone.

##### 4.3.2.1 USAGES PERMIS

La classe d'usages "Industrie extractive (i2)" comprend seulement, à moins d'indication contraire à la grille des usages et des normes, les établissements, entreprises, activités suivants qui répondent aux critères et exigences énoncées à l'article 4.3.2 :

- 4229 transport de sable ou de glaise ;
- 8542 extraction, broyage et transport de granit, calcaire, grès et schistes;
- 8543 extraction de sable ou de glaise ;

#### 4.3.3 INDUSTRIE LOURDE (i3)

Les usages compris dans la classe d'usages "Industrie lourde (i3)" regroupent tout établissement industriel et toute entreprise ne répondant pas aux exigences applicables aux usages des classes d'usages i1 et i2.

### 4.3.3.2 USAGE EXCLU

Les usages suivants sont exclus de la classe d'usages "Industrie lourde (i3)" :

- a) un site de traitement ou d'enfouissement des déchets dangereux ;
- b) un incinérateur.

## 4.4 LE GROUPE "COMMUNAUTAIRE" (P)

Le groupe "COMMUNAUTAIRE" comprend trois (3) classes d'usages.

### 4.4.1 COMMUNAUTAIRE PARC ET RÉCRÉATION EXTENSIVE (p1)

La classe d'usages "Communautaire parc et récréation extensive (p1)" regroupe toute activité, aménagement et équipement de récréation léger de nature publique permettant la pratique de sports et de jeux, la récréation et le loisir de plein air.

#### 4.4.1.1 USAGE PERMIS

La classe d'usages "Communautaire parc et récréation extensive (p1)" comprend, à moins d'indication contraire à la grille des usages et des normes, les aménagements et les bâtiments suivants, répondant aux exigences énoncées à l'article 4.4.1 :

7311	parc d'exposition;
7393	terrain de golf pour exercice seulement;
7411	terrain de golf (sans chalet);
7412	terrain de golf (avec chalet et autres aménagements sportifs);
7413	terrain de tennis;
7415	patinage à roulettes;
7416	équitation
7421	un terrain d'amusement ;
7422	un terrain de jeu;
7423	terrain de sport;
7424	complexe récréatif communautaire;
-	un jardin communautaire ;
-	une piste cyclable ;
-	une piste de randonnée pédestre, de ski de fond et de motoneige ;
7431	une plage publique ;

7432	une piscine intérieure;
7433	une piscine extérieure;
7451	aréna ;
7491	camping et pique-nique;
7514	club de chasse et pêche;
7610	un parc pour la récréation en général
7620	un parc à caractère récréatif, ornemental ou naturel.

### 4.4.2 COMMUNAUTAIRE INSTITUTIONNELLE ET ADMINISTRATIVE (p2)

La classe d'usages "Communautaire institutionnelle et administrative (p2)" regroupe tout établissement de nature publique utilisé aux fins d'éducation, de culture, de santé, de bien-être, de loisir et d'administration.

#### 4.4.2.1 USAGE PERMIS

La classe d'usages "Communautaire institutionnelle et administrative (p2)" regroupe, à moins d'indication contraire à la grille des usages et des normes, les établissements suivants répondant aux exigences énoncées à l'article 4.4.2 :

A) Établissement de santé :

- 6513 hôpital;
- 6531 centre d'accueil;
- 6532 centre local de services communautaires (C.L.S.C.) ;

B) Établissement administratif :

- 6710 établissements servant aux fonctions exécutives, législatives et judiciaires d'une instance gouvernementale;
- 6730 service postal;

C) Établissement d'éducation :

- 6800 service éducationnel incluant tout type d'institution d'enseignement publique;



D) Établissement religieux :

- 6910 les établissements de culte;
- 6919 couvent, monastère, maison de retraite, cimetière et autre résidence ou équipement rattaché à la pratique du culte ;

E) Établissement culturel :

- 7110 les établissements culturels (bibliothèque, musée, galerie d'art, salle d'exposition, centre culturel, etc.);
- 7120 exposition d'objets ou d'animaux;

#### 4.4.3 COMMUNAUTAIRE SERVICE PUBLIC (p3)

La classe d'usages "Communautaire service public (p3)" regroupe tout établissement ou tout équipement de nature publique utilisé aux fins de transport de biens et de personnes, de communication, de production et de transmission d'énergie, de protection incendie, de protection civile, de protection de la personne et autre service public.

##### 4.4.3.1 USAGE PERMIS

La classe d'usages "Communautaire service public (p3)" comprend, à moins d'indication contraire à la grille des usages et des normes, les établissements ou les équipements suivants, répondant aux exigences énoncées à l'article 4.4.3 :

A) Établissement ou équipement de transport :

- 4113 gare;
- 4210 terminus d'autobus ;
- 4310 aéroport;
- 4621 stationnement public.
- 4710 communication, centre et réseau de distribution téléphonique ;
- 4730 équipement de communication, de diffusion et de réception radiophonique;
- 4740 équipement de communication, de diffusion et de réception télévisuel;

B) Établissement ou équipement de transmission d'énergie

- 4811 ligne de transmission d'énergie ;
- 4812 barrage ;
- 4815 centrale et sous-station de distribution d'énergie électrique ;
- 4861 gazoduc ;
- 4862 dépôt de gaz;

C) Établissement ou équipement de service public

- 4221 entrepôt municipal ;
- 4222 garage municipal ;
- 4824 dépôt de pétrole ;
- 4832 usine de filtration;
- 4833 puits et réservoir d'eau potable ;
- 4834 station de pompage;
- 4840 ouvrage d'assainissement et d'épuration ;
- 4843 station de contrôle pour l'évacuation des eaux usées ;
- 4891 garage d'un service d'utilité publique ;
- 4892 entrepôt d'un service d'utilité publique ;
- 6721 poste de pompier;
- 6722 service postal;

#### 4.5 LE GROUPE "AGRICOLE" (A)

Le groupe "AGRICOLE" (A) comprend une (1) classe d'usages.

##### 4.5.1 AGRICOLE (a1)

La classe d'usages "Agricole (a1)" regroupe toute utilisation d'un terrain à des fins agricoles et tout usage non agricole énuméré ci-après qui est autorisé conformément à la Loi sur la protection du territoire et des activités agricoles.

##### 4.5.1.1 USAGES PERMIS

##### Règlement n° 2024-453

La classe d'usages "Agricole (a1)" comprend seulement, à moins d'indication contraire à la grille des usages et des normes, les établissements suivants répondant aux exigences énoncées à l'article 4.5.1 de ce règlement :

A) Utilisation à des fins agricoles :

- espace et construction utilisés aux fins de la culture du sol et des végétaux ;
- sol sous couverture végétale ;
- [Activités d'agrotourisme axées sur la mise en valeur, le respect et la protection des milieux agricoles et agroforestier. Règ .2014-270 ar.2 en vigueur le 19/02/2015](#)
- Aménagement et utilisation d'espaces pour le stationnement temporaire de véhicules récréatifs est autorisé aux conditions suivantes :
  - a) L'aménagement vise à accueillir les clients des activités d'agrotourisme effectuées par un producteur sur son exploitation agricole;

- b) L'aménagement et l'utilisation visent un maximum de cinq espaces occupant une superficie de 1000 m<sup>2</sup> situés à moins de 100 m de la résidence du producteur;
- c) La durée maximale de stationnement d'un véhicule est de 24 heures;
- d) Les espaces n'offrent aucun service supplémentaire, tels que l'électricité, l'eau courante, les égouts ou les aires de repos ou de jeu.

- 8150 élevage laitier ;
- 8160 autre élevage (gros animaux);
- 8170 élevage de volaille;
- 8190 autres activités agricoles (apiculture, pâturage, pacage, horticulture, érablière, animaux exotiques ou sauvage, ferme expérimentale);
- chenil
- 8300 utilisation de l'espace à des fins sylvicoles ;
- 8421 pisciculture ;

### B) utilisation et usage non agricole :

- piste cyclable, de randonnée pédestre et de ski de fond;
- 7416 centre équestre;
- 4711 communication, centre et réseau de distribution téléphonique ;
- 4731 équipement de communication, de diffusion et de réception radiophonique;
- 4740 équipement de communication, de diffusion et de réception télévisuel;
- 4811 ligne de transmission d'énergie ;
- 4813 barrage ;
- 4815 centrale et sous-station de distribution d'énergie électrique ;
- 4835 usine de filtration;
- 4836 puits et réservoir d'eau potable ;
- 4837 station de pompage;
- 4840 ouvrage d'assainissement et d'épuration ;
- 4844 station de contrôle pour l'évacuation des eaux usées ;

## **CHAPITRE 5 : DISPOSITIONS GÉNÉRALES APPLICABLES À TOUS LES USAGES DANS TOUTES LES ZONES**

---

Les dispositions de ce chapitre s'appliquent à l'ensemble des usages et dans toutes les zones.

### **5.1 USAGE ET BÂTIMENT PRINCIPAL**

Il ne peut y avoir qu'un seul usage principal par terrain ou par bâtiment principal. Toutefois, les exceptions suivantes sont autorisées :

- a) plus d'un usage principal dans un même bâtiment :  
  
tous les usages autorisés dans une zone peuvent être exercés dans un même bâtiment principal. Dans le cas d'un usage résidentiel et d'un usage commercial, la mixité n'est possible que si l'usage C5 est autorisé et les dispositions de l'article 4.2.5 doivent être respectées;
- b) plus d'un bâtiment principal sur un même terrain dans le cas d'une exploitation agricole ou dans le cas des établissements de service public;  
*Ajout modification règlement n°253 en vigueur le 23 août 2012.*
- c) plus d'un bâtiment principal dans le cas des installations de télécommunications.

### **5.2 BÂTIMENT ET USAGE TEMPORAIRE**

Toute implantation de bâtiment temporaire est interdite, sauf dans la mesure et aux fins autorisées suivantes :

- a) à des fins de bureau de chantier, pour desservir un immeuble en cours de construction;
- b) à des fins d'entreposage de matériaux et d'outillages utilisés dans un chantier de construction;
- c) à des fins de résidence temporaire pour un gardien de chantier;
- d) à des fins de bureau de vente et de location d'un espace en construction.

Tout bâtiment temporaire implanté en vertu de la présente disposition doit être enlevé ou démoli :

- a) dans les quinze (15) jours suivant la fin de la construction ou;
- b) dans les quinze (15) jours suivant la dernière vente ou la location d'un espace en construction sur un site.

Un bâtiment temporaire doit avoir une marge avant minimale de trois mètres (3 m) et une marge latérale minimale de deux mètres (2 m).

### 5.3 BÂTIMENT OU CONSTRUCTION ACCESSOIRE

#### Règlement n° 2024-453

L'implantation d'un bâtiment ou d'une construction accessoire doit respecter les exigences suivantes :

- a) un bâtiment accessoire ou une construction accessoire ne peut être implanté qu'à la condition qu'il y ait un bâtiment principal ou une construction principale sur le terrain;
- b) un bâtiment accessoire ou une construction accessoire doit être situé sur le même terrain que le bâtiment principal ou la construction principale;
- c) tout bâtiment accessoire ou construction accessoire ne peut être superposé à un autre bâtiment ou construction accessoire;
- d) tout bâtiment accessoire ou construction accessoire doit être propre, bien entretenu et ne présenter aucune pièce délabrée ou démantelée;
- e) la superficie totale des bâtiments accessoires ou constructions accessoires ne peut excéder plus de dix pour cent (10 %) de la superficie du terrain;
- f) la distance minimum entre deux (2) bâtiments accessoires est de deux mètres (2 m).
- g) Tout bâtiment accessoire peut être situé à une distance de zéro virgule cinq (0,5 m) mètre minimum d'une ligne arrière et latérale. Toutefois, cette distance est portée à un virgule cinq (1,5 m) mètre lorsqu'un mur comporte une ouverture.

#### 5.3.1 USAGE COMMERCIAL, INDUSTRIEL ET PUBLIC

La superficie totale et le nombre de bâtiments accessoires reliés à un usage commercial, industriel et public ne sont pas restreints. Leur hauteur maximale est fixée au double de la hauteur du bâtiment principal. Un tel bâtiment accessoire doit être situé à une distance de un virgule cinq (1,5 m) mètres minimum d'une ligne arrière ou latérale. Toutefois, cette distance est portée à cinq (5 m) mètres lorsqu'une zone résidentielle est adjacente à ces lignes arrières ou latérales.

### 5.3.2 *USAGE AGRICOLE*

La superficie totale, la quantité et la hauteur des bâtiments accessoires reliés à un usage agricole ou d'extraction ne sont pas restreints. Un tel bâtiment accessoire doit être situé à une distance de deux (2 m) mètres minimum d'une ligne arrière ou latérale. Toutefois, cette distance est portée à cinq (5 m) mètres lorsqu'une zone résidentielle est adjacente à ces lignes arrières ou latérales.

## 5.4 **USAGE, BÂTIMENT, CONSTRUCTION ET ÉQUIPEMENT ACCESSOIRES PERMIS DANS LES COURS**

### 5.4.1 *GÉNÉRALITÉ*

Les usages, bâtiments, constructions et équipements accessoires suivants sont autorisés dans toutes les cours :

- a) trottoir, allée piétonne, rampe d'accès pour handicapés, arbre, aménagement paysager;
- b) clôture, haie, mur de soutènement, mur servant à enclore un espace et un mur décoratif;
- c) installation servant à l'éclairage;
- d) installation servant à l'affichage autorisé;
- e) construction souterraine et non apparente occupée par un usage accessoire, sans que l'accès à cette construction soit dans la marge avant;
- f) allée et accès menant à un espace de stationnement;
- g) espace de stationnement;
- h) Escalier extérieur donnant accès au rez-de-chaussée ou au sous-sol;

- i) fenêtre en baie ou saillie et le cheminées faisant corps avec le bâtiment principal pourvu que l'empiètement n'excède pas zéro virgule soixante-quinze (0,75 m) mètre et que les fenêtres en baie ou a saillie est une largeur maximale de deux virgule cinq (2,5 m) mètres.

Malgré l'article et 5.3 et 5.4, un usage, bâtiment, construction et équipement accessoire autorisé dans une cour latérale ou arrière pour un terrain d'angle et un terrain transversal doit être à au moins trois mètres (3 m) d'une ligne latérale ou arrière de terrain coïncidant avec une ligne de rue.

#### 5.4.2 GARAGE

1. Un garage doit respecter les exigences suivantes :

- a) il doit être construit avec des matériaux de revêtement extérieur similaire ou de qualité architecturale égale ou supérieure à ceux utilisés pour le bâtiment principal;
- b) un (1) seul garage annexé au bâtiment principal, un (1) seul garage détaché du bâtiment principal et un (1) seul abri d'auto permanent sont autorisés par terrain;
- c) il ne peut servir qu'à ranger des véhicules de promenade à usage domestique et à entreposer des objets et équipements d'utilisation courante relié à l'usage principal;
- d) Le garage détaché peut avoir un appentis en saillie d'un maximum de deux mètres virgule cinq (2,5 m) pour fins d'entreposage de bois de chauffage ou de matériel temporaire;
- e) La hauteur est limitée à celle du bâtiment principal.

##### 5.4.2.1 Garage détaché du bâtiment principal

#### **Règlement n° 2024-453**

- i) Un garage détaché devra être situé à au moins un mètre cinquante (1,50 m) de toutes lignes de lots et sa toiture ne devra être plus près que quarante-cinq (45 cm) des lignes de lots;
- ii) De plus, les garages détachés doivent être à une distance d'au moins trois (3) mètres du bâtiment principal;

- iii) Pour un usage résidentiel le garage doit être situé dans la cour arrière ou latérale;
- iv) La hauteur est limitée à celle du bâtiment principal;
- v) Pour un terrain situé à l'intérieur du périmètre urbain, la superficie maximale du garage doit être de 93 m<sup>2</sup>;
- vi) Pour un terrain situé à l'intérieur d'une zone (AR), la superficie maximale du garage doit être de 93 m<sup>2</sup>;
- vii) Pour un terrain situé à l'intérieur d'une zone agricole (A), la superficie maximale du garage doit être de 112 m<sup>2</sup>.

### 5.4.2.2 Garage annexé au bâtiment principal

Les garages annexés doivent respecter les marges prévues aux grilles de zonage pour le bâtiment principal.

### 5.4.3 ABRI D'AUTO

#### 5.4.3.1 ABRI D'AUTO PERMANENT

1. Un abri d'auto permanent doit respecter les exigences suivantes :

- a) il doit être construit avec des matériaux de revêtement extérieur identiques ou de qualité architecturale égale ou supérieure à ceux utilisés pour le bâtiment principal;
- b) un (1) seul abri d'auto permanent est autorisé par terrain;
- c) il ne peut servir qu'à ranger des véhicules de promenade à usage domestique et à entreposer des objets et équipements d'utilisation courante relié à l'usage principal;
- d) celui-ci doit être annexé au bâtiment principal ou au garage détaché et sa superficie maximale est fixée à soixante-cinq (65 m<sup>2</sup>) mètres carrés;
- e) les plans verticaux de l'abri doivent être ouverts sur trois (3) côtés, dont deux (2) de ces côtés doivent être ouverts dans une proportion d'au moins cinquante pour cent (50 %) de la superficie, le troisième étant l'accès; si une porte ferme l'entrée, l'abri est considéré comme un garage aux fins du présent règlement;
- f) un abri d'auto permanent ne peut relier le bâtiment principal à un garage détaché de la maison sur une distance supérieure à quatre (4) mètres;



- g) la hauteur est limitée à celle du bâtiment principal;
- h) la distance minimum de l'extrémité du toit par rapport à une ligne de lot est de quarante-cinq (45) centimètres;
- i) la distance minimum d'une ligne latérale ou arrière de terrain est de 0,45 mètre;

#### 5.4.3.2 ABRI D'AUTO SAISONNIER

Un abri d'auto saisonnier doit respecter les exigences suivantes :

- a) il doit être érigé sur un espace de stationnement ou sur une allée d'accès au stationnement;
- b) il doit être tenu propre et en bon état de conservation et doit être ancré solidement au sol;
- c) il doit être fait d'une charpente métallique tubulaire démontable fabriquée industriellement, recouverte d'un seul matériau approuvé et avoir une capacité portante suffisante permettant de résister aux accumulations de neige;
- d) il peut être installé du 1 novembre d'une année au 15 avril de l'année suivante;
- e) un (1) seul abri d'auto saisonnier est autorisé par terrain;
- f) il doit être installé à une distance minimum d'un mètre cinquante (1,50 m) d'une borne-fontaine, du trottoir et de la ligne de terrain avant et à l'extérieur du triangle de visibilité;
- g) l'abri doit servir à l'entreposage d'un maximum de deux (2) véhicules automobiles.
- h) l'abri doit avoir une superficie maximum de trente mètre carrées (30 m<sup>2</sup>) par véhicule logeable (2 véhicules maximum);
- i) les abris d'autos sont limités à une hauteur maximale de ~~deux mètres cinquante (2,50 m)~~; **trois mètres (3,0 m)** ;  
**règlement n°242 en vigueur le 21 octobre 2010.**
- j) la distance minimale d'un fossé, de la bordure de la rue ou de la limite de l'asphalte ou d'un fossé selon le cas est de deux mètres (2 m);
- k) la distance minimale d'une ligne latérale ou arrière de terrain est de 0,75 mètre;

Les abris d'autos temporaires sont limités à une superficie de 50 m<sup>2</sup> permettant de loger deux véhicules.

### 5.4.3.3 Normes particulières lorsque la construction complémentaire est un abri

- a) Un seul *abri* est autorisé par terrain.
- b) Un *abri* est autorisé en cour latérale ou arrière, à 1,5 mètre des lignes latérales ou arrière.
- c) La superficie maximale est fixée à 35 mètres carrés.
- d) La construction est constituée d'un maximum de 3 murs et s'il est rattaché à un bâtiment de 2 murs maximum. Ajout régl. 2017-292 article 6 en vigueur le 19 octobre 2017

### 5.4.4 REMISE

#### Règlement n° 2024-453

Une remise doit respecter les exigences suivantes :

- a) elle doit être bien entretenue en tout temps;
- b) elle doit être recouverte d'un matériau de revêtement extérieur autorisé à ce règlement;
- ~~c) deux (2) remises maximum sont autorisées par terrain, elles doivent se trouver dans la cour arrière du bâtiment principal;~~
- ~~d) la superficie maximale de la ou des remise (s) est de :
  - i) vingt mètres carrés (20 m<sup>2</sup>) pour une résidence unifamiliale isolée, jumelé ou pour une maison mobile;
  - ii) onze mètres carrés (11 m<sup>2</sup>) pour une résidence unifamiliale en rangée;
  - iii) trois mètres carrés (3 m<sup>2</sup>) par logement avec un maximum de trente-six mètres carrés (36 m<sup>2</sup>) pour tout autres types de résidence;~~
- c) Une remise maximum est autorisée par terrain, elle doit se trouver dans la cour arrière ou latérale du bâtiment principal;
- d) la superficie maximale de la remise est de trente-cinq mètres carrés (35 m<sup>2</sup>); Règlement n°242, en vigueur le 21 octobre 2010
- e) la remise dont le mur est sans ouverture doit être à une distance minimale de un mètre (1 m) de toute ligne de terrain, s'il y a ouverture, la distance est de un mètre cinquante (1,50 m);
- f) la distance minimale de la toiture de la remise et de la ligne de terrain doit être de 0,45 mètre;

- g) ~~la hauteur maximale d'une remise est de trois mètres (3 m);~~

~~la hauteur maximale des murs d'une remise est fixée à 3 mètres, la hauteur totale de la remise ne peut excéder celle du bâtiment principal érigé sur le même terrain ; Modification au Règ. 2016-285 ar.2 en vigueur le 13/10/2016.~~

la hauteur maximale d'une remise est établie à 100% de la hauteur du bâtiment principal. Un bâtiment principal ayant plus d'un étage, la hauteur est établie à 6 mètres. Pour un bâtiment principal de type maison mobile la hauteur est établie à 4 mètres. Modification au règlement n° 2018-298 article 2 en vigueur le 20 septembre 2018.

- h) la distance entre la remise et le bâtiment principal doit être au minimum de deux mètres (2 m);
- i) la distance entre la remise et la ligne de rue doit être au minimum de trois mètres (3 m).

#### 5.4.5 PISCINE

##### 5.4.5.1 LOCALISATION

Une piscine doit être située à au moins :

- a) un mètre cinquante (1,50 m) des limites du terrain sur lequel elle est située;
- b) un mètre (1 m) de tout bâtiment ou dépendance.

Une piscine ne doit pas être située :

- a) sous une ligne ou un fil électrique.
- b) dans la cour avant d'un terrain, soit celle donnant sur le trottoir ou la rue.

##### 5.4.5.2 SÉCURITÉ

- ~~a) Clôture~~

~~Une piscine doit être entourée d'une clôture ou d'un mur d'une hauteur minimale de un mètre cinquante (1,50 m) du niveau du sol. Cette clôture ou ce mur doit être situé à au moins un mètre (1 m) des rebords de la piscine.~~

~~Toutefois, un mur ou les parois d'une piscine hors terre (à l'exception d'une piscine gonflable) peuvent être considérées comme faisant partie~~

~~intégrante de cette clôture. Également, un mur ou les parois d'une piscine hors terre d'une hauteur minimum de un mètre vingt (1,20 m) ne nécessite aucune clôture qui entoure la piscine (à l'exception d'une piscine gonflable).~~

~~La distance entre le sol et la clôture ne doit pas être supérieure à cinq centimètres (5 cm).~~

~~La clôture ou le mur entourant une piscine doit être munie d'un mécanisme de verrouillage automatique.~~

~~La clôture ou le mur doit être conçu de façon à ce qu'il ne soit pas possible d'y grimper ou de l'escalader.~~

~~Aux fins de la présente section, un talus, une haie, ou une rangée d'arbres ne constituent pas une clôture ou un mur.~~

~~S'il n'y a pas de clôture ou de mur qui entoure la piscine et si la piscine est entourée en tout ou en partie d'une promenade adjacente à ses parois, celle-ci doit être entourée d'un garde-fou d'une hauteur minimale de un virgule cinq (1,5 m) du niveau du sol.~~

~~Si ce sont les parois d'une piscine hors terre qui constituent la clôture ou le mur, l'échelle donnant accès à cette piscine doit être relevée ou enlevée et l'accès à cette échelle doit être empêché lorsque la piscine n'est pas sous surveillance.~~

### ~~b) — Accès~~

~~Si une promenade surélevée est installée directement en bordure d'une piscine ou d'une partie de celle-ci, l'accès à cette promenade doit être bloqué lorsque la piscine n'est pas sous surveillance.~~

~~Il doit être possible d'empêcher l'accès de la maison à la piscine lorsque la piscine est sans surveillance~~

### ~~c) — Équipement~~

~~Une piscine doit être pourvue, en des endroits accessibles en tout temps, du matériel de sauvetage suivant :~~

- ~~i) — une perche électriquement isolée ou non conductrice d'une longueur supérieure d'au moins trente centimètres (30 cm) à la moitié de la largeur ou du diamètre d'une piscine ;~~
- ~~ii) — une bouée de sauvetage attachée à un câble d'une longueur au moins égale à la largeur ou au diamètre de la piscine.~~

~~Une piscine utilisée après le coucher du soleil doit être munie d'un système d'éclairage permettant de voir le fond de la piscine en entier.~~

~~L'eau de la piscine doit être d'une clarté et d'une transparence permettant de voir le fond de la piscine en tout temps.~~

~~La surface d'une promenade installée en bordure d'une piscine doit être antidérapante.~~

### ~~5.4.5.3 PISCINE HORS TERRE~~

~~Une piscine hors terre ne doit pas être munie d'un tremplin.~~

~~Le système de filtration d'une piscine hors terre doit être situé à au moins deux mètres (2 m) de la piscine, à moins qu'il ne soit installé en dessous d'une promenade adjacente à la piscine.~~

### ~~5.4.5.4 PISCINE CREUSÉE~~

~~Une piscine creusée ne peut être munie d'un tremplin dans la partie profonde que si ce tremplin a une hauteur maximale de un mètre (1 m) de la surface de l'eau et que la profondeur de la piscine atteint trois mètres (3 m);~~

~~Une piscine creusée doit être munie d'un câble flottant indiquant la division entre la partie profonde et la partie peu profonde.~~

~~Sont abrogés, règlement n° 242 en vigueur le 21 octobre 2010~~

## 5.4.6 ANTENNE

### 5.4.6.1 ANTENNE AUTRE QUE PARABOLIQUE

Les dispositions suivantes s'appliquent à une antenne autre qu'une antenne parabolique :

- a) lorsqu'une antenne est installée dans la cour latérale, elle doit être installée à l'arrière d'une ligne correspondant au centre du bâtiment principal;
- b) lorsqu'une antenne est installée sur le toit d'un bâtiment, elle doit être installée sur la moitié arrière du toit;

- c) lorsqu'une antenne est installée sur le sol, elle doit avoir une hauteur maximale de quinze mètres (15 m) mesurée à partir du sol où elle repose jusqu'à son point le plus élevé;
- d) lorsqu'une antenne est installée sur le toit d'un bâtiment, elle doit avoir une hauteur maximale de cinq mètres (5 m) mesurée à partir du point où elle repose jusqu'à son point le plus élevé.

#### 5.4.6.1.2 NORMES PARTICULIÈRES PAR ZONE

- a) En zone commerciale

La hauteur maximum d'une antenne installée sur le sol est de vingt-cinq mètres (25 m), mesurée à partir du sol où elle repose jusqu'à son point le plus élevé.

Lorsqu'une antenne est installée sur le toit d'un bâtiment, elle doit avoir une hauteur maximum de quinze mètres (15 m), mesurée à partir du point où elle repose jusqu'à son point le plus élevé.

- b) En zone industrielle

La hauteur d'une antenne n'est pas limitée qu'elle soit installée au sol ou sur le toit.

- c) En zone publique et communautaire

La hauteur d'une antenne n'est pas limitée qu'elle soit installée au sol ou sur le toit.

#### 5.4.7 APPAREIL DE CLIMATISATION THERMOPOMPE

Les appareils de climatisation thermopompe sont autorisés aux conditions suivantes :

- a) Les appareils de climatisation doivent être situés dans les cours latérales ou arrières des bâtiments résidentiels ;
- b) Pour les usages commerciaux les appareils de climatisation doivent être localisés sur le toit de l'immeuble;
- c) La distance minimale de toutes lignes de terrains d'un appareil de climatisation est de 1,2 mètres.

#### 5.4.8 *BONBONNE ET RÉSERVOIR DE GAZ*

Les bonbonnes et réservoir de gaz sont autorisés aux conditions suivantes :

- a) Les réservoirs et les bonbonnes de gaz sont permis dans les cours arrières et latérales seulement;
- b) Les réservoirs doivent être localisés à au moins trois mètres (3 m) de toute ligne de lot ;

#### 5.4.9 *CAPTEURS ÉNERGÉTIQUES*

Les capteurs énergétiques sont autorisés aux conditions suivantes :

- a) ils ne peuvent être installés que sur la moitié du toit d'un bâtiment principal;
- b) un capteur doit être approuvé selon l'Association Canadienne de Normalisation ou par le bureau de normalisation du Québec.

#### 5.4.10 *CHAMBRE FROIDE*

L'aménagement d'une chambre froide doit respecter les conditions suivantes :

- a) l'aménagement d'une chambre froide sous un perron ou une galerie est permis;
- b) la chambre froide peut empiéter dans la marge d'un maximum de deux mètres (2 m) à l'avant et à l'arrière de la maison;
- c) les chambres froides sont permises dans les cours avant, latérale et arrière.

#### 5.4.11 *CORDE À LINGE*

Une corde à linge est permise aux conditions suivantes :

- a) Une corde à linge est permise dans la cour arrière et latérale des bâtiments résidentiels;
- b) Le poteau de support doit avoir une hauteur maximale de cinq mètres (5 m) et un diamètre maximal de 30 centimètres.

#### 5.4.12 CORDELLE DE BOIS DE CHAUFFAGE

- a) Les cordelles de bois de chauffage sont permises en cours arrière et latérale;
- b) Le nombre maximum de cordelles de bois pouvant être entreposées sur un terrain résidentiel est de 50 ;
- c) Une cordelle de bois ne peut être plus haute que un mètre quatre-vingt (1,80 m) et elle doit être à au moins un mètre des lignes de terrains;

#### 5.4.13 ÉQUIPEMENT DE JEUX EXTÉRIEURS

Les équipements de jeux extérieurs sont permis aux conditions suivantes :

- i) Les équipements de jeux sont permis dans les cours arrières et latérales;
- ii) La hauteur maximale des équipements de jeux est de trois mètres (3 m);
- iii) Les équipements de jeux doivent être à une distance de un (1) mètre minimum des lignes de terrains et de deux mètres (2 m) du bâtiment principal;

#### 5.4.14 FOYER, FOUR, BARBECUE FIXE

Les foyers, les fours et les barbecues fixes sont permis aux conditions suivantes :

- a) la hauteur maximale d'un foyer, four ou barbecue fixe est de 2,5 mètres (2,5 m);
- b) la distance minimale entre l'équipement et la ligne de terrain est de un mètre (1 m) ;
- c) la distance minimale entre l'équipement et les bâtiments principaux ou secondaires est de trois mètres (3 m);
- d) le foyer, four et le barbecue fixe sont permis seulement dans la cour arrière;
- e) le foyer doit être muni d'un pare étincelle.

#### 5.4.15 GAZÉBO, PAVILLON



L'implantation d'un gazébo ou d'un pavillon doit respecter les exigences suivantes :

- a) un (1) seul gazébo ou pavillon est autorisé par terrain et doit être détaché du bâtiment principal;
- b) le gazébo ou pavillon doit être recouvert d'un matériau de revêtement extérieur autorisé par ce règlement;
- c) le gazébo ou pavillon doit posséder un toit et des côtés sans mur et être destiné à un usage accessoire à un usage résidentiel;
- d) la distance minimum entre un pavillon / gazébo et le bâtiment principal est de trois mètres (3 m);
- e) la hauteur maximale du gazébo/ pavillon est de quatre mètres (4 m);
- f) le gazébo / pavillon doit être à au moins deux mètres (2 m) de toute lignes de terrain.

### 5.4.16 MUR EN PORTE-À-FAUX

- a) Les murs en porte-à-faux sont permis dans toutes les cours;
- b) La projection maximale des murs en porte à faux est de 0,75 mètres.

### 5.4.17 PERGOLA

L'implantation d'une pergola doit respecter les exigences suivantes :

- a) La hauteur maximale d'une pergola est de quatre mètres (4 m);
- b) Une pergola doit être située à un minimum de un mètre (1 m) des lignes arrière et latérale du terrain et à un minimum de deux mètres (2 m) de la ligne avant du terrain.

### 5.4.18 PERRON, BALCON, GALERIE ET ESCALIER EXTÉRIEUR D'UNE HABITATION JUMELÉE OU CONTIGUË

Un perron, un balcon, une galerie et un escalier extérieur faisant corps avec une habitation dont la structure est jumelée ou contiguë peut être à moins de deux mètres (2 m) d'une seule ligne latérale de terrain s'il est adjacent à une ligne latérale constituant le prolongement imaginaire d'un mur mitoyen séparant deux (2) bâtiments principaux;

#### 5.4.19 PERRON, BALCON, GALERIE, PATIO, TERRASSE, TAMBOUR, PORCHES, AVANT-TOIS, GALERIE, PORTIQUES ET MARQUISES

Les dispositions suivantes s'appliquent dans les cours avants :

- Les perrons, balcons, avant-toits, galeries, portiques et marquises sont permis dans la cour avant pourvu que l'empiètement n'excède pas deux (2 m) mètres et qu'il respecte une distance minimale de un (1m) mètre de la ligne de rue;
- Les tambours et porches fermés ne doivent pas excéder un virgule cinq (1,5 m) mètre d'empiètement. La superficie maximale des tambours et porches fermés est de deux virgule cinq (2,5 m<sup>2</sup>) mètres carrés pour les zones d'habitation et cinq (5 m<sup>2</sup>) mètres carrés pour les autres zones;
- Les terrasses ou patios non couverts sont permis jusqu'à trois (3 m) mètres de la ligne de rue, pourvu qu'ils soient dégagés du sol de zéro virgule cinq (0,5 m) mètre maximum.

Les dispositions suivantes s'appliquent dans les cours latérales :

- Les perrons, balcons, galeries, patios, terrasse, porches fermés, portiques et marquises sont permis dans les cours latérales, qu'ils soient situés à une distance minimale d'un mètre cinquante (1,50 m) de toute ligne de lot ou d'au moins deux (2 m) mètres lorsque cette ligne est une ligne de rue.
- Les avant-toits ne peuvent dépasser un empiètement de zéro virgule six (0,6 m) mètre.

Les dispositions suivantes s'appliquent dans les cours arrières :

- Les perrons, balcons, avant-toits, galeries, patios, terrasse, porches fermés, portiques et marquises sont permis dans les cours arrières, pourvu qu'ils soient situés à une distance d'au moins deux (2 m) mètres de toute ligne de lot.

#### 5.4.20 ESCALIER

L'implantation d'escaliers extérieurs donnant accès au rez-de-chaussée ou au sous-sol, est autorisé dans les cours avant, latérale et arrière.

Les dispositions suivantes s'appliquent dans les cours avant :

- Les escaliers donnant accès au rez-de-chaussée ou au sous-sol peuvent empiéter dans les cours avant en respectant une distance minimale d'un virgule cinq (1,5 m) mètres de la ligne de rue;
- La superficie maximale des escaliers emmurés est de deux virgule cinq (2,5 m<sup>2</sup>) mètres carrés pour les zones d'habitation et cinq (5 m<sup>2</sup>) mètres carrés pour les autres zones.

Les dispositions suivantes s'appliquent dans les cours latérale et arrière :

- Superficie maximale de dix (10 m<sup>2</sup>) mètres carrés;
- Les escaliers doivent être à une distance de deux (2 m) mètres minimum de la ligne arrière et latérale du terrain

### 5.4.21 POTAGER

- a) Les potagers sont permis en cour arrière et latérale;
- b) L'implantation d'un potager doit respecter une distance minimale de un mètre (1 m) de toute ligne de lot.

### 5.4.22 RÉSERVOIR D'HUILE À CHAUFFAGE

Les réservoirs d'huile à chauffage sont permis sous réserve du respect des conditions suivantes :

- a) Les réservoirs d'huile à chauffage sont permis dans les cours arrières des bâtiments seulement;
- b) Le réservoir doit être à une distance minimale de un mètre (1 m) de toute ligne de terrain;
- c) Un réservoir peut être permis à l'intérieur d'une remise ou au sous-sol du bâtiment principal.

### 5.4.23 SERRE

Une serre doit respecter les exigences suivantes :

- a) Elle doit être construite sur une fondation de béton ou de blocs de béton **ou de blocs de bois**;
- b) Une seule serre est autorisée par terrain;
- c) La superficie de la serre est limitée à quinze mètres carrés (15 m<sup>2</sup>) en zone Habitation «H»;
- d) Les serres sont permises seulement dans la cour arrière **ou dans la cour latérale**;
- e) Elle doit être située à au moins un mètre (1 m) des lignes de lots en zone Habitation «H»;
- f) La serre doit être située à au moins trois mètres (3 m) du bâtiment principal;
- g) La hauteur maximale de la serre est de quatre mètres (4 m);

**Ajout règlement n° 2013-263 en vigueur le 22 août 2013.**

## **5.5 MARGE**

Les marges minimales sont prescrites pour chaque zone à la grille des usages et des normes. Toutefois, les dispositions des articles 5.5.1 à 5.5.5 inclusivement prévalent sur la grille des usages et des normes.

### *5.5.1 DISTANCE MINIMUM D'UN SENTIER PIÉTONNIER*

Sur tout terrain adjacent à un sentier piétonnier, le bâtiment principal doit respecter une marge minimum de deux mètres (2 m) du sentier.

### *5.5.2 MARGE ADJACENTE À UN COURS D'EAU*

La marge minimale adjacente à un cours d'eau est de quinze mètres (15 m).

### 5.5.3 TRIANGLE DE VISIBILITÉ

Un triangle de visibilité est un espace sur un terrain d'angle, délimité de la façon suivante :

- a) un segment d'une ligne de rue d'une longueur de sept virgule cinquante mètres (7,50 m), mesuré à partir du point d'intersection de la ligne de rue avec une autre ligne de rue ou du point d'intersection de leur prolongement;
- b) un segment de l'autre ligne de rue d'une longueur de sept virgule cinquante mètres (7,50 m), mesuré à partir du point d'intersection défini à l'alinéa précédent ;
- c) une ligne droite joignant les extrémités des deux segments de ligne de rue établis aux alinéas précédents.

Aucun obstacle, arbre, arbuste ou construction, de plus de zéro virgule soixante et quinze mètres (0,75 m) de hauteur, mesurée à partir du niveau le plus élevé d'une rue n'est autorisée à l'intérieur de ce triangle de visibilité.

### 5.5.4 MARGE AVANT OBLIGATOIRE POUR UN BÂTIMENT PRINCIPAL ADJACENT À UN OU PLUSIEURS BÂTIMENT(S) PRINCIPAL(AUX) EXISTANT(S)

#### 5.5.4.1 CAS OÙ UN (1) OU LES DEUX (2) BÂTIMENTS PRINCIPAUX ADJACENTS SONT IMPLANTÉS AU-DELÀ OU DE PART ET D'AUTRE DE LA MARGE AVANT MINIMALE PRESCRITE

Lorsqu'un (1) bâtiment où les deux (2) bâtiments principaux adjacents sont implantés au-delà de la marge avant minimale prescrite ou lorsque deux (2) bâtiments adjacents sont implantés de part et d'autre de la marge avant prescrite pour la zone à la grille des usages et des normes, une marge avant minimale s'applique selon la formule suivante :

$$R = \frac{r' + r''}{2}$$

où :

- a) R, est la marge avant minimale du bâtiment principal projeté;
- b) r', est la profondeur de la cour avant du terrain adjacent sur lequel un bâtiment principal est implanté au-delà de la marge avant minimale prescrite;

- c)  $r''$ , est :
- i) soit la profondeur de la cour avant du terrain adjacent sur lequel un bâtiment principal est implanté au-delà de la marge avant minimale prescrite;
  - ii) soit la profondeur de la cour avant de l'autre terrain adjacent sur lequel un bâtiment est implanté en deçà de la marge avant minimale prescrite;
  - iii) soit la marge avant minimale prescrite, s'il n'y a pas de bâtiment sur l'autre terrain adjacent ou si la profondeur de la cour avant sur le terrain adjacent est égale à la marge avant minimale prescrite.

Malgré cette règle particulière, en aucun cas la valeur de R ne peut dépasser trente pour cent (30 %) de la profondeur moyenne du terrain sur lequel est construit le bâtiment principal.

Dans tous les cas, le calcul s'effectue uniquement pour des bâtiments ayant une entrée principale donnant sur le même tronçon de rue. Dans le cas où la distance entre le bâtiment projeté et le bâtiment principal existant est supérieur à soixante-dix mètres (70 m), le présent article ne s'applique pas.

#### 5.5.4.2 CAS OÙ LES DEUX (2) BÂTIMENTS PRINCIPAUX SONT IMPLANTÉS EN DEÇÀ DE LA MARGE AVANT MINIMALE PRESCRITE

Lorsque les bâtiments principaux existants sur des terrains adjacents empiètent sur la marge avant minimale prescrite à la grille des usages et des normes, la marge avant minimale de toute nouvelle construction est établie comme suit :

$$R = \frac{r' + r''}{2}$$

où :

- a) R, est la marge avant minimale pour le bâtiment principal projeté;
- b)  $r'$  et  $r''$ , sont la profondeur de la cour avant de chacun des terrains adjacents.

Dans tous les cas, le calcul s'effectue uniquement pour des bâtiments ayant une entrée principale donnant sur le même tronçon de rue. Dans le cas où la distance entre le bâtiment projeté et le bâtiment principal existant est supérieur à soixante-dix mètres (70 m), le présent article ne s'applique pas.

**5.5.4.3 CAS OÙ SEULEMENT UN (1) BÂTIMENT PRINCIPAL EMPIÈTE DANS LA MARGE AVANT MINIMALE PRESCRITE SANS QU'UN BÂTIMENT PRINCIPAL NE SOIT IMPLANTÉ AU-DELÀ DE LA MARGE AVANT MINIMALE PRESCRITE**

Lorsqu'un seul des bâtiments principaux existants sur des terrains adjacents empiète dans la marge avant minimale prescrite à la grille des usages et des normes sans qu'un bâtiment principal existant sur un terrain adjacent ne soit implanté au-delà de la marge avant minimale prescrite, la marge avant minimale de toute nouvelle construction est établie comme suit :

$$R = \frac{r + R'}{2}$$

où :

- a) R, est la marge avant minimale pour le bâtiment projeté;
- b) r, est la profondeur de la cour avant du terrain sur lequel un bâtiment est implanté en deçà de la marge avant minimale prescrite;
- c) R', est la marge avant minimale prescrite à la grille des usages et des normes.

Dans tous les cas, le calcul s'effectue uniquement pour des bâtiments ayant une entrée principale donnant sur le même tronçon de rue. Dans le cas où la distance entre le bâtiment projeté et le bâtiment principal existant est supérieur à soixante-dix mètres (70 m), le présent article ne s'applique pas.

**5.5.5 MARGE DES ZONES RÉSIDENTIELLES CONTIGUË À UNE AUTRE ZONE**

La marge latérale apparaissant à la grille des usages et normes de tout terrain résidentiel contigu à une autre zone, doit être la plus grande des marges latérales prescrites.

## 5.6 STATIONNEMENT

### 5.6.1 ESPACE DE STATIONNEMENT

Tout usage doit être desservi par un espace de stationnement conforme aux dispositions de ce règlement. Les normes relatives au stationnement prévalent tant que l'usage desservi demeure.

### 5.6.2 MODE DE CALCUL

Les dispositions suivantes s'appliquent quant au calcul du nombre de cases de stationnement :

- a) lors du calcul du nombre minimum de cases de stationnement requis dans ce règlement, toute fraction de case supérieure ou égale à une demie doit être considérée comme une case additionnelle;
- b) lorsque le calcul du nombre de stationnement est établi en nombre de cases pour une superficie donnée, cette superficie est la superficie de plancher de l'usage desservi;
- c) lorsqu'un bâtiment est affecté de plusieurs usages, le nombre de cases de stationnement requis correspond à la somme des cases requises pour chacun des usages;
- d) lorsqu'une exigence est basée sur un nombre de sièges et que des bancs existent ou sont prévus au lieu des sièges individuels, chaque cinquante centimètres (50 cm) de banc doit être considéré comme l'équivalent d'un siège.

### 5.6.3 VÉHICULE POUR PERSONNE HANDICAPÉE

Un minimum d'une case de stationnement par tranche ou partie de tranche de vingt-cinq (25) cases requises doit être réservée aux véhicules utilisés par les personnes handicapées. Ces cases doivent être situées près de l'entrée principale de l'établissement et avoir une largeur minimum de trois mètres soixante-dix (3,70 m).



#### 5.6.4 *EMPLACEMENT*

Les dispositions suivantes s'appliquent quant à l'emplacement d'un espace de stationnement :

- a) toute case de stationnement et allée de circulation doivent être situées sur le même terrain que l'usage desservi;
- b) le stationnement n'est pas autorisé sur un trottoir, un espace gazonné ou tout autre endroit non aménagé à cette fin;
- c) malgré le paragraphe a) de cet article, une case de stationnement ou une allée de circulation peut être située sur un terrain adjacent ou sur un terrain distant de moins de cent mètres (100 m) de l'usage desservi, pourvu que cette case de stationnement fasse l'objet d'une servitude réelle publiée au Bureau de la publicité des droits;
- d) un espace de stationnement peut également être commun à plusieurs usages et ce, aux mêmes conditions qu'à l'alinéa c);
- e) il n'est permis de stationner un véhicule que sur l'espace prévu à cet effet.

#### 5.6.5 *STATIONNEMENT ET REMISAGE DE MATÉRIEL DE RÉCRÉATION*

L'entreposage ou le remisage de matériel de récréation tel que motoneige, remorque, roulotte, tente-roulotte, **véhicules récréatifs**, habitation motorisée, véhicule tout-terrain, bateau, etc., doit respecter les exigences suivantes : [Règ. 2014-270 ar.3 en vigueur le 19/02/2015](#)

- a) ce type d'entreposage ou de remisage est autorisé en cours latérales et arrières pour les terrains occupés par les habitations des classes d'usages h1, h2, h4 et h5;
- b) ce type d'entreposage ou de remisage est autorisé dans la cour avant seulement durant la saison estivale, du 15 avril au 15 octobre;
- c) le remisage doit être fait sur le terrain du propriétaire de l'équipement remisé;
- d) l'objet remisé ne doit pas empiéter dans l'espace de stationnement exigé en vertu de ce règlement;

- e) on ne peut entreposer un véhicule ou matériel de récréation dont les dimensions excèdent :
  - i) une hauteur de quatre mètres (4 m);
  - ii) une largeur de deux mètres cinquante (2,50 m);
  - iii) une longueur de huit mètres (8 m).
- f) les objets énumérés ci-haut ne peuvent en aucun temps être habités;
- g) une distance minimale de trois mètres (3 m) de toute ligne de lot doit être respectée.

#### 5.6.7 STATIONNEMENT PERMANENT DE VÉHICULES SUR BLOC

Le stationnement permanent de véhicules sur bloc autre que ceux énumérés à l'article 5.6.5 de ce règlement est interdit dans toutes les zones.

#### 5.6.8 NOMBRE DE CASE DE STATIONNEMENT REQUIS

Pour tout usage du groupe d'usages «Habitation (H)», un minimum d'une case de stationnement par logement est requis. Toutefois, le nombre de cases requis pour les usages bifamiliale (h2) et multifamiliale (h3) est de deux (2) cases par logement.

Malgré le paragraphe précédent, dans le cas d'un bâtiment occupé par un usage du groupe d'usages «Habitation (H)» réservé aux personnes âgées, un minimum d'une case de stationnement par logement est requis.

#### 5.6.9 DIMENSION D'UNE CASE DE STATIONNEMENT ET D'UNE ALLÉE DE CIRCULATION

##### 5.6.9.1 NORMES GÉNÉRALES D'AMÉNAGEMENT POUR TOUTES LES CATÉGORIES D'USAGES

Pour tout espace de stationnement desservant un usage du groupe d'usages «Habitation (H)», «Commerce (C)» «Industrie( I)» et « Communautaire (P) »les dimensions minimales des cases de stationnement et des allées de circulation donnant accès aux cases doivent être conformes aux données du tableau suivant, selon le cas :

Angle des cases par rapport au sens de la circulation	Largeur minimum de l'allée (mètres)	Largeur minimum de la case (mètres)	Longueur minimum de la case (mètres)
0°	3 sens unique 6,5 double sens	2,40	6,50
30°	3,3 sens unique 6,5 double sens	2,40	5,50
45°	4 sens unique 6,5 double sens	2,40	5,50
60°	5,5 sens unique 6,5 double sens	2,40	5,50
90°	6 sens unique 6,5 double sens	2,40	5,50

#### 5.6.10 AMÉNAGEMENT ET ENTRETIEN D'UN ESPACE DE STATIONNEMENT

##### Règlement n° 2024-453

Tout espace de stationnement doit être aménagé et entretenu selon les dispositions suivantes :

- a) dans tout espace de stationnement, il doit être prévu des allées pour accéder aux cases et pour en sortir sans être contraint de déplacer un autre véhicule;
- b) tout espace de stationnement comprenant plus de six (6) cases, doit être implanté de telle sorte que toute manœuvre puisse se faire à l'intérieur de l'espace de stationnement;
- c) tout espace de stationnement doit être situé sur le même terrain que l'usage desservi. L'espace de stationnement doit être entouré d'une bordure de béton ou d'asphalte, de brique ou de bois équarri traité au sol, de quinze à trente (15 à 30 cm) centimètres de hauteur.

La bordure doit être localisée à une distance minimum de deux mètres (2 m) de la ligne de lot avant et une distance minimum de soixante centimètres (60 cm) des lignes de lots latérales et arrière.

- d) les allées de circulation ne doivent pas servir au stationnement;
- e) un espace de stationnement ne peut occuper plus de trente pour cent (30 %) de la cour avant. De plus, il doit être localisé prioritairement ailleurs que devant la façade du bâtiment; cet alinéa ne s'applique toutefois pas à la partie de la façade du bâtiment occupée par un garage ou un abri d'auto permanent, ainsi qu'à un bâtiment ne possédant pas de cour latérale;
- f) tout espace de stationnement doit communiquer directement avec la rue, via une ruelle ou un passage privé conduisant à la rue;
- g) toute surface d'un espace de stationnement doit être recouverte de l'un des matériaux suivants :
1. gravier;
  2. pierre concassée;
  3. asphalte;
  4. béton, pavé de béton ou pavé uni de couleur pâle;
  5. pavé auto-blocant;
  6. matériau perméable (ex. béton poreux, pavé drainant);
  7. pavé alvéolé, pavé de gazon ou pavé perméable;
  8. matériau inerte, autre que le gravier et les cailloux, dont l'indice de réflectance solaire est d'au moins 29, attesté par les spécifications du fabricant ou par l'avis d'un professionnel (ex. pavé de granit et quartz);
  9. tout autre matériau de recouvrement similaire aux matériaux autorisés, au plus tard douze (12) mois après le parachèvement des travaux du bâtiment principal.
- h) pour tout espace de stationnement comprenant plus de quatre (4) cases de stationnement, la limite d'une case de stationnement doit être peinte sur la surface pavée;
- i) un espace doit être aménagé de façon à permettre l'enlèvement et le stockage de la neige sans empiéter sur les cases de stationnement aménagées en vertu des présentes dispositions;
- j) la limite latérale d'une case de stationnement doit être située à un minimum de vingt centimètres (20 cm) d'un mur ou d'une colonne;
- k) Les aires de stationnement de plus de 20 cases doivent être pourvues d'îlots de verdure. Un îlot de verdure doit être aménagé et entretenu selon les dispositions suivantes :
- Un îlot de verdure doit avoir d'une une largeur minimale de 2,5 m et une longueur minimale de 5,5 m;
  - Chaque groupe de 10 cases de stationnement doit comprendre à chaque extrémité un îlot de verdure;

### Exemple d'implantation des îlots de verdure

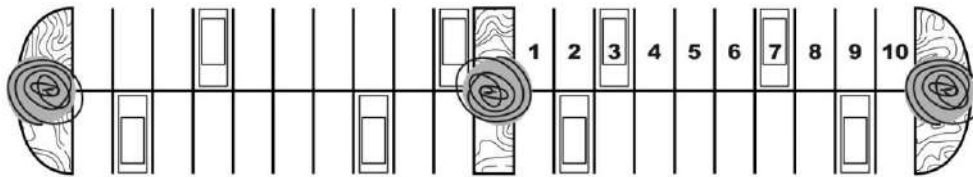

- Un îlot de verdure doit être entouré d'une bordure de béton coulé sur place d'une hauteur hors sol d'au moins 0,5 m. La bordure peut être discontinue afin de faciliter le ruissellement des eaux;
- Un îlot de verdure doit être composé, au minimum, d'une surface végétalisée et d'un arbre à moyen ou grand déploiement pour chaque tranche complète de 14 m<sup>2</sup>. L'arbre planté doit respecter les conditions suivantes :
  - Pour les feuillus, un diamètre minimal du tronc de 50 mm mesurés à 1,20 m au-dessus du niveau du sol adjacent.
  - Pour les conifères, une hauteur minimale de 2 m.
  - Les arbres plantés doivent résister à la sécheresse et au sel de déglacage.
- Pour les aires de stationnement de plus de 40 cases, les arbres plantés doivent être à canopée dense de telle sorte que 30 % de la surface minéralisée du stationnement soit ombragé à maturité de la plantation;
- Pour les aires de stationnement de plus de 40 cases, une bande végétalisée d'une largeur minimale de 3 m entre deux rangées de cases adossées doit être aménagée.

### Exemple d'implantation de la bande végétalisée entre deux rangées de cases adossées et des îlots de verdure

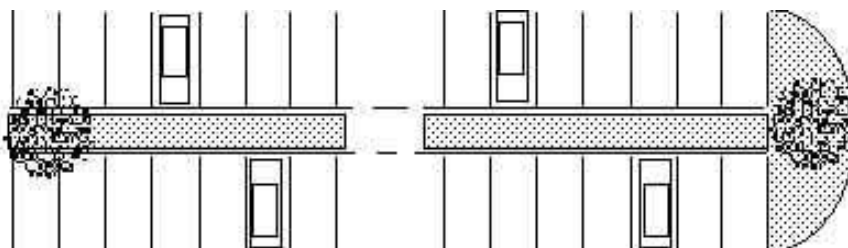

### 5.6.11 STATIONNEMENT COMMERCIAL

#### 5.6.11.1 AMÉNAGEMENT D'UN ESPACE COMMERCIAL

#### **Règlement n° 2024-453**

En plus des dispositions précédentes, ces normes s'appliquent à l'aménagement d'un espace de stationnement commercial :

- a) toute case de stationnement doit être implantée de telle sorte que toute manœuvre puisse se faire à l'intérieur de l'espace de stationnement;
- b) l'espace de stationnement doit être recouvert de l'un des matériaux suivants au moment de l'occupation des lieux :
  1. asphalte;
  2. béton, pavé de béton ou pavé uni de couleur pâle;
  3. pavé imbriqué;
  4. matériau perméable (ex. béton poreux, pavé drainant);
  5. pavé alvéolé, pavé de gazon ou pavé perméable;
  6. matériau inerte, autre que le gravier et les cailloux, dont l'indice de réflectance solaire est d'au moins 29, attesté par les spécifications du fabricant ou par l'avis d'un professionnel (ex. pavé de granit et quartz);
- c) la limite de toute case de stationnement doit être peinte et visible en tout temps.

5.6.11.2 NOMBRE DE CASES DE STATIONNEMENT REQUIS

Le nombre de cases de stationnement requis pour un usage occupant un terrain situé dans une zone dont l'affectation principale est «Commerce (C)» est établi au tableau suivant :

<b>Catégorie d'usages ou classes d'usages, excluant les exceptions</b>	<b>Exception à une catégorie d'usages ou à une classe d'usages</b>	<b>Nombre minimum de cases de stationnement requis</b>
Vente de produit alimentaire		1 par 20 m <sup>2</sup> de superficie de plancher
Vente de produit de consommation sèche		1 par 20 m <sup>2</sup> de superficie de plancher
Service professionnel		1 par 30 m <sup>2</sup> de superficie de plancher
Service d'administration et de gestion d'affaires et d'organisme		1 par 40 m <sup>2</sup> de superficie de plancher
Service personnel		1 par 30 m <sup>2</sup> de superficie de plancher
	Salon funéraire	1 par 10 m <sup>2</sup> de superficie de plancher accessible au public
	Salon de barbier, salon d'esthétique, salon de coiffure	1 par 15 m <sup>2</sup> de superficie de plancher
	Garderie	1 par 75 m <sup>2</sup> de superficie de plancher
	Stand de taxi	aucune case
Service financier		1 par 20 m <sup>2</sup> de superficie de plancher (avec client) 1 par 45 m <sup>2</sup> de superficie de plancher (sans client)
Vente, location et entretien de produit divers		1 par 60 m <sup>2</sup> de superficie de plancher
	Vente, location et entretien d'un meuble	1 par 75 m <sup>2</sup> de superficie de plancher
	Vente, location et entretien d'un appareil ménager	1 par 75 m <sup>2</sup> de superficie de plancher
Service médical et professionnel		1 par 20 m <sup>2</sup> de superficie de plancher

<b>Catégorie d'usages ou classes d'usages, excluant les exceptions</b>	<b>Exception à une catégorie d'usages ou à une classe d'usages</b>	<b>Nombre minimum de cases de stationnement requis</b>
Atelier artisanal		1 par 80 m <sup>2</sup> de superficie de plancher
Service de restauration		1 par 10 m <sup>2</sup> de superficie de plancher sans jamais être moindre que 10 cases
Vente et location de produit divers		1 par 30 m <sup>2</sup> de superficie de plancher
Service de divertissement		1 par 10 m <sup>2</sup> de superficie de plancher
	Cinéma, théâtre, bar-spectacle	1 par 8 sièges
Service d'hébergement		
	Hôtel	1 par chambre pour les 40 premières chambres et 1 par 2 chambres pour les autres
	Motel, pension, chambre d'hôte	1 par chambre
Récréation commerciale intensive		1 par 5 sièges ou 1 par 10 m <sup>2</sup> de superficie de plancher en l'absence de sièges
	Billard	2 par table
	Jeu de quilles et de curling	2 par allée
	Terrain de tennis intérieur	2 par court
	Terrain de squash	2 par terrain
	Terrain de golf miniature	1 par trou
	Terrain de racquet-ball	2 par terrain
Vente et location de produit divers		1 par 60 m <sup>2</sup>
Vente et location de véhicule léger domestique		1 par 40 m <sup>2</sup> de superficie de plancher
Usage commercial lié à l'agriculture		1 par 80 m <sup>2</sup>



<b>Catégorie d'usages ou classes d'usages, excluant les exceptions</b>	<b>Exception à une catégorie d'usages ou à une classe d'usages</b>	<b>Nombre minimum de cases de stationnement requis</b>
Service spécialisé de réparation et d'entretien de véhicule		1 par 40 m <sup>2</sup> de superficie de plancher
Service de métier spécialisé et service relié à la construction		1 par 80 m <sup>2</sup>
Service horticole		1 par 150 m <sup>2</sup>
École de conduite de véhicule lourd		1 par 40 m <sup>2</sup>
Service relié au transport par véhicule lourd		1 par 150 m <sup>2</sup>
Station-service		5
Débit d'essence		3
Lave-auto		3
Dépanneur autorisé comme usage complémentaire à un commerce pétrolier		1 par 30 m <sup>2</sup>
Clinique vétérinaire (avec pension)		1 par 30 m <sup>2</sup>
Centre commercial	1 par 25 m <sup>2</sup> de superficie de plancher	

#### 5.6.11.3 NOMBRE DE CASES DE STATIONNEMENT REQUIS POUR UN AGRANDISSEMENT

Lors de l'agrandissement d'un bâtiment, le calcul du nombre de cases de stationnement requis s'applique seulement à la partie du bâtiment faisant l'objet de l'agrandissement.

#### 5.6.12 STATIONNEMENT INDUSTRIEL

##### 5.6.12.1 NOMBRE DE CASES DE STATIONNEMENT REQUIS

Le nombre minimum de cases de stationnement requis pour un usage industriel situé dans une zone dont l'affectation principale est «Industrie (I)» est, de une (1) case par cinquante mètres carrés (50 m<sup>2</sup>) de superficie de plancher.

Pour toute partie de bâtiment utilisée à des fins de bureaux administratifs, le nombre minimum de cases de stationnement requis est de une (1) par vingt mètres carrés (20 m<sup>2</sup>).

##### 5.6.12.2 NOMBRE DE CASES DE STATIONNEMENT REQUIS POUR UN AGRANDISSEMENT

Lors de l'agrandissement d'un bâtiment, le calcul du nombre de cases de stationnement requis s'applique seulement à la partie du bâtiment faisant l'objet de l'agrandissement.

#### 5.6.13 STATIONNEMENT COMMUNAUTAIRE

##### 5.6.13.1 NOMBRE DE CASES DE STATIONNEMENT REQUIS

Le nombre minimum de cases de stationnement pour un usage du groupe d'usages «Communautaire (P)» occupant un terrain situé dans une zone dont l'affectation principale est «Communautaire (P)» est, selon le cas le suivant :

Catégorie d'usages ou classes d'usages, excluant les exceptions	Exception à une catégorie d'usages ou à une classe d'usages	Nombre minimum de cases de stationnement requis
église et lieu de culte		une (1) case par huit (8) places de banc
	couvent, monastère	une (1) case par trois (3) chambres
Hôpital		une (1) case par lit
		une (1) case par soixante mètres carrés (60 m <sup>2</sup> )
hôtel de ville, poste de police, caserne de pompier		une (1) case par soixante mètres carrés (60 m <sup>2</sup> )
centre d'accueil et autre usage similaire		une (1) case par trois (3) chambres
terminus d'autobus, gare		une (1) case par soixante mètres carrés (60 m <sup>2</sup> )
place d'assemblée (aréna, gymnase, centre communautaire, centre culturel, amphithéâtre, complexe récréatif, stade )		une (1) case par cinq (5) sièges ou une (1) case par quinze mètres carrés (15 m <sup>2</sup> ) pour les usages ne contenant pas de siège
bibliothèque, musée		une (1) case par quarante mètres carrés (40 m <sup>2</sup> ) de superficie de plancher
institution d'enseignement		une case et demie (1,5) par classe plus une (1) case par deux (2) employés
	institution d'enseignement collégial	cinq (5) cases par classe plus une (1) case par deux (2) employés

#### 5.6.14 STATIONNEMENT D'UN VÉHICULE COMMERCIAL EN ZONE RÉSIDENTIELLE

- 1) Dans les zones résidentielles, le stationnement ou le remisage d'un véhicule commercial est permis dans les cours latérales et arrière seulement;
- 2) Un seul véhicule commercial est permis par terrain;
- 3) Le stationnement d'un autobus scolaire est permis seulement dans les cours latérales et arrière.

#### 5.6.15 NOMBRE DE CASES DE STATIONNEMENT MAXIMUM

##### **Règlement n° 2024-453**

Le nombre maximal de cases de stationnement autorisées lors de la construction, de l'agrandissement d'un bâtiment ou d'une aire de stationnement ou du changement d'usage d'un bâtiment est équivalent à 150 % du nombre minimal de cases exigées par la présente section, à l'exception des usages Habitation unifamiliale (h-1) et Maison mobile (h-4) où il n'y a pas de nombre de cases maximum.

Toute case supplémentaire au nombre minimal requis doit être recouverte de l'un des matériaux suivants :

- 1) pavé perméable d'un IRS d'au moins 29;
- 2) pavé alvéolé comblé par des végétaux ou du gravier d'un IRS d'au moins 29;
- 3) recouvrement végétal, sous lequel doit être installée une grille ou une membrane constituant une base solide, avec ou sans bandes de roulement.

#### 5.6.16 STATIONNEMENT FAMILIAL

##### **Règlement n° 2024-453**

Pour tout bâtiment principal dont l'usage principal provient du groupe « Commerces et services » et pour une habitation multifamiliale (classes d'usage h-3), lorsque le règlement exige 25 cases de stationnement ou plus, un minimum d'une case de stationnement doit être réservé et aménagé pour le stationnement de véhicules dont l'usager ou le passager est une femme enceinte ou utilise une poussette avec jeunes enfants. Pour chaque tranche de 50 cases additionnelles requises par le règlement, une case additionnelle doit être réservée et aménagée. Cet article ne s'applique pas pour un stationnement qui dessert uniquement un usage résidentiel.

La case de stationnement doit respecter les conditions suivantes :

- 1) La case de stationnement doit être localisée à moins de 30 m de l'accès au bâtiment principal;
- 2) Elle doit avoir une largeur minimale de 3 m, quel que soit l'angle du stationnement par rapport à l'allée de circulation;

- 3) Elle doit être identifiée par le signe approprié posé sur une affiche à plus de 1,5 m du sol.

#### 5.6.17 STATIONNEMENT POUR VÉLOS

#### Règlement n° 2024-453

Un nombre minimal de cases de stationnement pour vélos (supports) doit être aménagé lors de la construction, l'agrandissement ou le changement d'usage d'un bâtiment conformément aux exigences suivantes.

Lorsque le calcul du nombre minimal de cases de stationnement pour vélo, prévu au tableau du présent article, donne un nombre fractionnaire, il doit être arrondi au nombre entier supérieur (ex. : 0,4 = 1 case).

**Tableau du nombre minimal de cases stationnement pour vélos :**

Usages	Nombre minimal de cases
Habitation h-1, h-2, h-4 et h-5	Aucune case
Habitation h-3	1 case par 4 logements
Groupe industriel	Aucune case
Autres usages	1 case par 10 cases de stationnement

Toute case de stationnement pour vélo doit être aménagée sur le terrain de l'usage qu'il dessert. Il doit être aménagé et entretenu selon les dispositions suivantes :

1. L'aménagement de toute unité de stationnement pour vélo doit être muni de supports à vélo, bornes de support, vélo-bornes ou tout autre équipement similaire fixé au sol ou à un bâtiment permettant d'y verrouiller le vélo;
2. Toute unité de stationnement pour vélo aménagée à l'intérieur doit :
  - a) Être accessible sans qu'il soit nécessaire de franchir un escalier. Dans le cas où il est impossible de ne pas franchir un escalier, un dispositif permettant l'accessibilité du vélo doit être installé;
  - b) Constituer un rangement collectif ou individuel fermé muni d'un dispositif de verrou;
  - c) Dans le cas d'un rangement collectif, être implanté au rez-de-chaussée ou au premier niveau de sous-sol.
3. Toute unité de stationnement pour vélo aménagée à l'extérieur doit :
  - a) Être située sur une portion de terrain recouverte de pavés à caractère écologique;
  - b) Être localisée le plus près possible de l'entrée ou des entrées du bâtiment;
  - c) Être reliée aux entrées du bâtiment par un sentier piétonnier d'au moins 1,5 m de largeur;
  - d) Être reliée au réseau cyclable par une voie d'une largeur minimale de 1,5 m, lorsqu'un tel réseau, existant ou planifié, borde le terrain.

### 5.6.18 BORNE DE RECHARGE POUR VÉHICULE ÉLECTRIQUE

#### **Règlement n° 2024-453**

Toute aire de stationnement desservant un nouveau bâtiment principal dont l'usage principal provient du groupe « Commerces et services », « Industrie », « Communautaire » ou du groupe « Habitation » comprenant trois logements et plus et lors de tous travaux de transformation ou de réaménagement affectant 25 cases ou plus d'une aire de stationnement existante doit être munie de bornes de recharge pour véhicules électriques, conformément aux exigences suivantes :

1. Un minimum de 1 borne de niveau 2 doit être installé sur un immeuble comprenant entre 10 et 19 cases de stationnement;
2. Un minimum de 2 bornes de niveau 2 doit être installé sur un immeuble comprenant 20 cases de stationnement et plus;
3. Les cases de stationnement munies de ces bornes doivent être identifiées à l'aide du symbole reproduit au sol et du panneau indiquant que l'espace de stationnement est réservé aux véhicules électriques, conformément à la signalisation du ministère des Transports du Québec.

La case de stationnement doit répondre aux conditions suivantes :

1. Elle doit être localisée à moins de 30 m de l'accès au bâtiment principal;
2. Elle doit être identifiée comme étant réservée aux véhicules électriques;

Dans un stationnement intérieur et souterrain, toute case de stationnement doit pouvoir être munie des installations électriques requises (filages, conduites, etc.) afin de recevoir une borne de recharge pour voiture électrique.

## 5.7 ESPACE DE CHARGEMENT

### 5.7.1 MODE DE CALCUL

Lors du calcul du nombre minimum d'espaces de chargement requis dans ce règlement, toute fraction d'espace de chargement supérieure ou égale à une demie doit être considérée comme un espace additionnel.

### 5.7.2 EMBLACEMENT

Tout espace de chargement ainsi que son tablier de manœuvre doit être situé sur le même terrain que l'usage desservi.

### 5.7.3 AMÉNAGEMENT ET ENTRETIEN

Tout espace de chargement doit être aménagé et entretenu selon les dispositions suivantes :

- a) la surface d'un espace de chargement doit être recouverte de gravier, de pierre concassée, d'asphalte, de béton, de pavé auto-blocant ou d'un matériau de recouvrement similaire aux matériaux autorisés dès le parachèvement des travaux du bâtiment; en cas d'impossibilité d'agir à cause du climat, un délai peut être accordé jusqu'au 15 juin suivant le parachèvement des travaux du bâtiment principal;
- b) toute manœuvre d'un véhicule accédant ou sortant d'un espace de chargement doit être exécutée hors rue ;
- c) un espace de chargement doit avoir accès à un tablier de manœuvre d'une superficie suffisante pour qu'un véhicule puisse y stationner et permettre au véhicule de changer complètement de direction sur le même terrain. Cet

espace servant au tablier de manœuvre doit être recouvert d'un des matériaux suivants :

- i) asphalte,
  - ii) béton,
  - iii) pavé auto-blocant ;
  - iv) pierre concassée ou gravier
- d) un espace de chargement doit être accessible en tout temps et à cette fin, laissé libre de tout objet (autre qu'un véhicule en attente de chargement) ou de neige;
- e) aucune opération de chargement ne doit se faire à partir d'une rue;
- f) une allée de circulation et un tablier de manœuvre commun desservant des espaces de chargement situés sur des terrains adjacents sont autorisés, pourvu que cette allée de circulation et ce tablier de manœuvre fassent l'objet d'une servitude réelle publiée au Bureau de la publicité des droits;
- g) lorsque l'espace de chargement est localisé dans la cour latérale, ou dans la cour arrière dans le cas d'un terrain transversal, il doit être dissimulé au moyen d'une haie dense ou d'une clôture opaque à quatre-vingts pour cent (80 %) ou d'un talus d'une hauteur minimum de deux mètres (2 m) entre l'espace de chargement et la rue;

### 5.7.4 NOMBRE D'ESPACE DE CHARGEMENT

L'aménagement d'espaces de chargement doit répondre aux conditions suivantes :

- a) Un minimum d'un (1) espace de chargement par bâtiment est requis pour tout usage du groupe d'usages «Industrie (I)»;
- b) Un minimum d'un (1) espace de chargement est requis pour un usage du groupe d'usages «Agricole (A)».

Aucun espace de chargement n'est requis pour un usage occupant un terrain situé dans une zone dont l'affectation principale est «Communautaire (P)».



## 5.8 ACCÈS À LA VOIE PUBLIQUE

Les dispositions des articles 5.8 à 5.8.3 s'appliquent à un accès à la voie publique.

Un accès à la voie publique doit être aménagé selon les dispositions suivantes :

- a) l'allée d'accès ne peut avoir une pente supérieure à dix pour cent (10%), ni commencer sa pente en deçà d'un mètre cinquante (1,50 m) de la ligne de rue;
- b) une allée d'accès et un accès ne peuvent être situés à moins de sept virgule cinq mètres (7,5 m) de l'intersection de deux lignes de rue ou leur prolongement;
- c) la distance minimale entre deux accès sur un même terrain doit être de sept virgule cinq mètres (7,5 m), sauf dans le cas où les accès sont jumelés;
- d) toute surface d'une allée d'accès doit être recouverte de gravier, de pierre concassée, d'asphalte, de béton, de pavé auto-blocant et d'un matériau similaire aux matériaux de recouvrement autorisés;
- e) un accès et une allée commune desservant des terrains contigus sont autorisés pourvu que l'allée d'accès fasse l'objet d'une servitude réelle publiée au Bureau de la publicité des droits;
- f) les accès se localisent seulement en cour avant.

### 5.8.1 GROUPE D'USAGE «HABITATION (H)»

Un accès à la voie publique, d'un terrain occupé par un usage du groupe d'usages «Habitation (H)», doit être aménagé selon les dispositions suivantes :

- a) un maximum d'un (1) accès par rue est autorisé, sauf pour les terrains dont la largeur excède trente mètres (30 m) et pour les terrains d'angle, pour lesquels ce maximum est de deux (2);
- b) un accès desservant un terrain occupé par un usage de la classe d'usages h1, h2, h4 ou h5 doit avoir une largeur minimale de trois mètres cinquante (3,50 m) et une largeur maximale de ~~six mètres (6 m)~~ huit mètres (8 m); Règ. 2014-270 ar.26 en vigueur le 19/02/2015
- c) un accès desservant un terrain occupé par un usage de la classe d'usages h3 doit avoir une largeur minimale de six mètres (6 m) et une largeur maximale de neuf mètres (9 m);

- d) dans le cas d'un accès à sens unique desservant un terrain occupé par un usage de la classe h3, la largeur minimum est de trois mètres cinquante (3,50 m).

#### 5.8.2 GROUPE D'USAGE «COMMERCE (C)», «INDUSTRIE (I)», «COMMUNAUTAIRE

Un accès à la voie publique d'un terrain faisant partie du groupe d'usage «Commerce (C)», «Industrie (I)» ou «Communautaire» doit être aménagé selon les dispositions suivantes :

- a) un maximum de deux (2) accès par terrain sont autorisés; le calcul étant fait de façon distincte sur chacune des rues bordant un terrain;
- b) un accès doit avoir une largeur minimale de quatre mètres (4 m) et trois mètres (3 m) pour un commerce pétrolier et une largeur maximale de ~~sept mètres cinquante (7,50 m)~~; **dix mètres (10 m)**; **Règ. 2014-270 ar.27 en vigueur le 19/02/2015.**
- c) les allées d'accès ne doivent pas être situées à moins de sept virgule cinq mètres (7,5 m) et huit mètres (8 m) pour un commerce pétrolier de l'intersection de deux lignes d'emprise de rue ou de leur prolongement.
- d) la distance minimale entre deux (2) accès d'un commerce pétrolier sur un terrain est de huit mètres (8 m) ;
- e) un accès d'un commerce pétrolier doit être situé à au moins trois mètres (3 m) d'une ligne latérale.

#### 5.8.3 GROUPE D'USAGE «AGRICOLE (A)»

Un accès à la voie publique d'un terrain situé dans une zone dont l'affectation principale est «Agricole (A)» doit être aménagé selon les dispositions suivantes :

- a) un maximum de deux (2) accès par rue sont autorisés pour les usages résidentiels. Pour les usages du groupe d'usages «Agricole (A)», aucun nombre maximum ne s'applique mais les accès doivent être distants d'au moins trente mètres (30 m) l'un de l'autre;
- b) un accès doit avoir une largeur minimale de trois mètres (3 m) et une largeur maximale de ~~neuf mètres (9 m)~~; **douze mètres (12 m)**; **Règ. 2014-270 ar.28 en vigueur le 19/02/2015.**

## **5.9 AMÉNAGEMENT D'UN TERRAIN**

### *5.9.1 ESPACE VERT*

Tout terrain doit être pourvu d'un espace vert aménagé conforme aux dispositions de ce règlement.

### *5.9.2 ESPACE LAISSÉ LIBRE*

À l'exclusion des terrains vagues, des terres agricoles et de la bande de protection riveraine, toute partie d'un terrain n'étant pas occupé par une construction, un usage, un stationnement, un trottoir, une allée d'accès ou de circulation, un espace de chargement, un patio, un boisé ou une plantation doit être recouverte de pelouse ou de plantes couvre-sol.

Dans le cas d'un usage industriel ou d'un service d'utilité publique, la présente disposition ne s'applique qu'à la cour avant.

### *5.9.3 DÉLAI*

Sauf sur des terres agricoles, un terrain occupé par un usage ou une construction doit être aménagé et les travaux terminés dans les douze (12) mois qui suivent le début de l'occupation de l'usage et de la construction; en cas d'impossibilité d'agir dû au climat, un délai peut être accordé jusqu'au 15 juin suivant.

### *5.9.4 ENTRETIEN D'UN TERRAIN*

Un terrain doit être maintenu en bon état, exempt de broussaille ou de mauvaise herbe et exempt de tout amas de débris, matériau, ferraille ou autre.

### *5.9.6 DISPOSITIONS RELATIVES À L'UTILISATION DE L'EMPRISE MUNICIPALE*

L'emprise municipale ou provinciale adjacente à un immeuble privé doit être gazonnée et entretenue par le propriétaire de cet immeuble.

Aucune utilisation de l'emprise municipale ou provinciale n'est autorisée sauf :

- a) pour l'aménagement d'une allée d'accès à une aire de stationnement, pourvu qu'elle soit perpendiculaire à la voie publique de circulation et aménagée conformément aux dispositions de ce règlement;
- b) pour l'engazonnement;
- c) pour l'installation d'équipements d'utilité publique;
- d) pour l'installation d'éléments de mobilier urbain ou pour la réalisation de tous autres travaux relevant de l'autorité municipale.

### 5.9.7 DISPOSITIONS RELATIVES AU REMBLAI ET AU DÉBLAI

Les dispositions suivantes s'appliquent quant aux travaux de remblai et de déblai d'un terrain :

- a) sous réserve de dispositions spécifiques prévues à ce règlement, seuls les travaux de remblai et de déblai ayant pour but de rendre constructibles des terrains, qui, dans leur configuration naturelle, ne le seraient pas et ceux requis pour la réalisation des rues et des infrastructures d'utilités publiques sont permis;
- b) tous les matériaux de remblai doivent être conformes à la Loi sur la qualité de l'environnement (L.R.Q. c., Q-2) et aux règlements édictés sous son empire;
- c) avant de procéder à des travaux de remblai, une couche minimale de cent cinquante millimètres (150 mm) de la terre végétale du terrain naturel doit être enlevée et servir à recouvrir le terrain une fois les travaux de remblai terminés;
- d) tous les travaux de remblai faits avec du matériel susceptible d'être déplacé par le vent (ex. : sable grossier, argile, silt ou autres) doivent être recouverts d'une couche de terre végétale;
- e) toute demande en vue d'ériger une construction ou un ouvrage sur un terrain dont l'épaisseur moyenne du remblai est de deux mètres (2 m) ou plus doit être accompagnée d'une étude réalisée et signée par un ingénieur démontrant la stabilité du terrain et la capacité d'y ériger en toute sécurité la construction ou l'ouvrage projeté.

## 5.10 AMÉNAGEMENT EXTÉRIEUR

### 5.10.1 ZONE RÉSIDENTIELLE

#### a) Cour avant :

La cour avant d'un terrain occupé par un usage du groupe d'usages «Habitation (H)» doit être agrémentée, sur au moins cinquante pour cent (50 %) de sa superficie, d'un ou plusieurs des éléments suivants :

- i) gazon;
- ii) arbre et arbuste;
- iii) fleur;
- iv) rocaille;

#### b) Autres espaces libres :

De plus, les autres espaces libres du terrain peuvent être aménagés de la même façon qu'à l'alinéa a) du présent article ou avec un ou plusieurs des matériaux suivants :

- i) dalles de patio;
- ii) brique ou pierre;
- iii) pavé auto-bloquant;
- iv) autre matériau de même nature;

### 5.10.2 ZONE COMMERCIALE

Pour tout usage du groupe d'usages «Commerce (C)», une bande de terrain d'une largeur minimale de deux mètres (2 m) «trois mètres (3 m) pour les commerces pétroliers», mesurée à partir de la ligne avant selon le cas, doit être aménagée dans la marge avant et dans la marge latérale sauf au accès et le long d'une ligne de terrain non adjacente à une rue. Cette bande doit être agrémentée d'un ou plusieurs des éléments suivants :

- a) gazon;
- b) arbre et arbuste;
- c) fleur;
- d) rocaille;
- e) pavage décoratif sur un maximum de cinquante pour cent (50 %) de la superficie de la bande.

De plus, tout mur d'un bâtiment d'une superficie de plancher supérieure à trois cents mètres carrés (300 m<sup>2</sup>) qui donne sur un stationnement ou un espace public doit être pourvu d'une bande de terrain adjacente, d'une largeur minimum de deux mètres (2 m) et aménagée avec un ou plusieurs des éléments mentionnés dans les alinéas a), b), c), d) et e) de cet article.

### 5.10.3 ZONE INDUSTRIELLE

Pour tout usage du groupe d'usages «Industrie (I)», une bande de terrain d'une largeur minimale de deux mètres (2 m), mesurée à partir de la ligne avant ou latérale selon le cas, entourée d'une bordure de béton ou de maçonnerie, d'au moins quinze centimètres (15 cm) de hauteur et de largeur, doit être aménagée dans la marge avant et dans la marge latérale sauf aux accès. Cette bande doit être agrémentée d'un ou plusieurs des éléments suivants :

- a) gazon;
- b) arbre et arbuste;
- c) fleur;
- d) rocaille;
- e) pavage décoratif sur un maximum de cinquante pour cent (50 %) de la superficie de la bande.

### 5.10.4 ZONE COMMUNAUTAIRE

Au moins quinze pour cent (15 %) de la superficie d'un terrain doit être agrémentée d'un ou plusieurs des éléments suivants ou laissée à l'état naturel s'il s'agit d'un terrain boisé :

- a) gazon;
- b) arbre et arbuste;
- c) fleur;
- d) rocaille;
- e) équipement récréatif.

## 5.11 NORMES RELATIVES AU DÉBOISEMENT

### 5.11.1 PLANTATION D'ARBRES EN ZONE RÉSIDENTRIELLE

- i) Dans le cas des classes d'usages h1 h4 et h5, un minimum d'un (1) arbre doit être planté par propriété dans la cour avant.
- ii) Dans le cas des classes d'usages h2 et h3, lorsque la cour avant est d'une profondeur de trois mètres (3 m) ou plus, un ou des arbres doivent être plantés dans cette cour à raison d'un arbre pour chaque sept mètres (7 m) de frontage le long de la voie publique.
- iii) Les arbres doivent être plantés à un minimum de trois mètres (3 m) et à un maximum de douze mètres (12 m) les uns des autres; ils doivent également être plantés à au moins trois mètres (3 m) de l'emprise de la voie publique.
- iv) Pour la plantation de feuillus et de conifères, le diamètre minimum à la plantation doit être de huit centimètres (8 cm) mesuré à trente centimètres (30 cm) du sol.
- v) L'aménagement paysager doit être complété à l'intérieur d'un délai de douze (12) mois suivant l'émission du permis.

**5.11.2 PROTECTION D'UNE ENTRÉE DE SERVICE ET D'UN LAMPADAIRE**

Sur un terrain privé, la plantation d'un arbre, à une distance de moins de cinq mètres (5 m) d'une entrée de service et d'un lampadaire de propriété publique est prohibée.

**5.11.3 PLANTATION D'ARBRE LE LONG D'UNE VOIE DE CIRCULATION**

Sur un terrain privé, la plantation d'un arbre est autorisée à une distance minimale de trois (3 m) mètre d'une ligne avant. Seul un arbre d'une essence ne risquant pas d'endommager une infrastructure peut y être planté.

Les peupliers de Lombardie ou du Canada, les saules pleureurs et les érables argentés sont prohibés à moins de neuf mètres (9 m) d'un système épurateur. Pour les autres espèces, ils sont prohibés à moins de cinq mètres (5 m) d'un système épurateur.

**5.11.4 PLANTATION D'ARBRES POUR UN USAGE AUTRE QUE RÉSIDENTIEL**

**Règlement n° 2024-453**

Pour tout usage autre que résidentiel, un minimum d'un (1) arbre à grand déploiement doit être planté en cours avant. Cependant, lorsque la cour à une profondeur inférieure à 5 m et que les constructions existantes empêchent la plantation, les arbres doivent être plantés ailleurs sur le terrain. Les arbres doivent être d'un diamètre minimal de 5 cm, mesurés à 0,25 m du sol à la plantation.

**5.11.5 PLANTATION D'ARBRES À PROXIMITÉ D'UN RÉSEAU ÉLECTRIQUE**

**Règlement n° 2024-453**

Un arbre planté à proximité d'un réseau d'électricité doit respecter les dispositions du tableau suivant :

**Tableau des distances minimales d'un réseau électrique selon la hauteur d'un arbre à maturité :**

<b>Distance entre la projection au sol du réseau électrique et le tronc de l'arbre</b>	<b>Hauteur maximale à maturité d'un arbre</b>
0 à 2 m	Aucun arbre
2,01 m à 5 m	3 m
5,01 m à 9 m	8 m
9,01 m à 20 m	20 m
20,01 m et plus	Aucune restriction

#### ~~5.11.4 CONDITIONS JUSTIFIANT L'ABATTAGE D'ARBRE~~

~~Sauf dans les zones d'exploitation et d'extraction, l'abattage des arbres ayant plus de dix (10 cm) centimètre de diamètre calculé à une hauteur de un (1m) mètre par rapport au niveau du terrain, est assujetti aux contraintes suivantes :~~

- ~~a) — l'arbre doit être mort ou atteint d'une maladie incurable; ou~~
- ~~b) — l'arbre doit être dangereux pour la sécurité des personnes; ou~~
- ~~c) — l'arbre doit causer des dommages à la propriété publique ou privée; ou~~
- ~~d) — l'arbre doit nuire ou rendre impossible l'exécution de travaux publics; ou~~
- ~~e) — l'arbre doit rendre impossible la réalisation d'un projet d'ouverture de rue, de construction ou d'aménagement paysager autorisé par la Municipalité ou ;~~

~~Abrogé règ. 2014-270 ar.29 en vigueur le 19/02/2015.~~

#### ~~5.11.5 NORMES GÉNÉRALES SUR LE DÉBOISEMENT~~

##### ~~5.11.5.1 TERRITOIRES VISÉS~~

~~Les articles 5.11.5.2 à 5.11.5.17 s'appliquent exclusivement aux territoires compris à l'intérieur des zones agricoles « A » identifiées au plan de zonage.~~



#### 5.11.5.2 RÈGLE GÉNÉRALE

~~À l'intérieur de la Municipalité de Saint-Samuel, tout déboisement effectué sur une superficie supérieure à 2 hectares d'un seul tenant est prohibé. Sont considérés d'un seul tenant, tous les sites de déboisement séparés par une distance inférieure à 100 mètres.~~

~~Les prélèvements forestiers conformes à l'article 5.11.5.4 sont autorisés dans la bande de 400 mètres.~~

#### 5.11.5.3 DÉBOISEMENT PROHIBÉ DANS UNE PLANTATION OU UN BOISÉ PARTICULIER

~~Tout déboisement est prohibé :~~

- ~~1° dans une plantation établie il y a moins de 30 ans;~~
- ~~2° dans une plantation établie il y a moins de 20 ans pour des essences à croissance rapide;~~
- ~~3° dans un boisé où il y a eu tout type de travail d'éclaircie précommerciale visant à favoriser la croissance des arbres en bas âge, si cette intervention a été réalisée il y a moins de 15 ans;~~
- ~~4° dans un boisé où il y a eu tout type de travail d'éclaircie commerciale visant à favoriser la croissance des arbres, si cette intervention a été réalisée, il y a moins de 10 ans.~~

~~Après ces délais, le présent règlement continue de s'appliquer intégralement.~~

#### 5.11.5.4 PRÉLÈVEMENT AUTORISÉ DANS LES BANDES OU ZONES DE PROTECTION

~~Seule la coupe forestière correspondant à un prélèvement inférieur à 40 % du volume de bois commercial, incluant les chemins de débardage, réparti uniformément par période de 10 ans, est autorisée dans les bandes ou zones de protection.~~

#### 5.11.5.5 PROTECTION DES BOISÉS VOISINS

~~Sous réserve de l'article 5.11.5.6, une bande boisée d'au moins 20 mètres doit être préservée le long de toute propriété foncière voisine qui est boisée. Les prélèvements forestiers conformes à l'article 5.11.5.4 sont autorisés à l'intérieur de cette bande boisée.~~

### 5.11.5.6 MAINTIEN D'UNE BANDE BOISÉE DANS UN FOND DE LOT

~~Dans un fond de lot, une bande boisée d'au moins 50 mètres doit être préservée le long du front d'un rang. Cependant, cette bande boisée devant être préservée le long du front d'un rang est portée à 100 mètres minimum lorsqu'un des côtés du front d'un rang est non boisé.~~

~~Les prélèvements forestiers conformes à l'article 5.11.5.4 sont autorisés à l'intérieur de ces bandes boisées.~~

### 5.11.5.7 PROTECTION DES CHEMINS PUBLICS

~~Une bande boisée d'au moins 30 mètres doit être préservée le long de l'emprise de tout chemin public. Les prélèvements forestiers conformes à l'article 5.11.5.4 sont autorisés à l'intérieur de cette bande de boisé.~~

### 5.11.5.8 PROTECTION DES PENTES FORTES

~~Lorsque la topographie du terrain présente une pente supérieure à 30 % (27 degrés), seuls les prélèvements forestiers conformes à l'article 5.11.5.4 sont autorisés.~~

### 5.11.5.9 PROTECTION DES LACS ET COURS D'EAU

~~Une bande boisée d'au moins 20 mètres, mesurée à partir du haut du talus ou de la ligne des hautes eaux de tout lac ou cours d'eau visé ci après, doit être préservée. Il s'agit des cours d'eau suivants:~~

- ~~• Rivière Bulstrode~~
- ~~• Rivière Nicolet~~

~~Pour tous les autres cours d'eau à débit permanent ou intermittent, une bande boisée d'au moins 10 mètres, mesurée à partir du haut du talus ou de la ligne des hautes eaux, doit être préservée.~~

~~Les prélèvements forestiers conformes à l'article 5.11.5.4 sont autorisés à l'intérieur de ces bandes boisées.~~

~~Aucune opération ayant recours à la machinerie n'est permise à moins de 10 mètres mesurés à partir du haut du talus ou de la ligne des hautes eaux d'un lac ou d'un cours d'eau.~~

~~Dans les cas d'opérations de déboisement aux fins de mise en culture du sol, la bande de protection est réduite à un minimum de 3 mètres mesurés à partir du haut du talus ou de la ligne des hautes eaux d'un lac ou d'un cours d'eau.~~

### 5.11.5.10 ÉCRAN PROTECTEUR ATOUR D'UN LIEU D'EXTRACTION DU SOL

~~Une bande boisée d'au moins 30 mètres doit être préservée le long d'un lieu d'extraction du sol. Les prélèvements forestiers conformes à l'article 5.11.5.4 sont autorisés à l'intérieur de cette bande boisée.~~

### 5.11.5.11 PROTECTION DES ÉRABLIÈRES

~~Une bande boisée d'au moins 20 mètres doit être préservée le long d'une érablière. Les prélèvements forestiers conformes à l'article 5.11.5.4 sont autorisés à l'intérieur de cette bande boisée.~~

### 5.11.5.12 PROTECTION DES PRISES D'EAU POTABLE MUNICIPALES

~~Malgré l'article 5.11.5.4, il est interdit de procéder à la coupe d'arbres dans un rayon de 30 mètres entourant toute prise d'eau potable municipale. En plus du rayon de protection précédent, une bande boisée supplémentaire de 120 mètres doit être préservée autour de ce premier rayon où seuls les prélèvements forestiers conformes à l'article 5.11.5.4 sont autorisés.~~

### 5.11.5.13 CAS D'EXCEPTIONS

~~Les situations suivantes font office d'exceptions, de sorte que les articles 5.11.5.2 à 5.11.5.12 ne s'appliquent pas :~~

- ~~1°—la récupération d'arbres dépérissant ou infestés;~~
- ~~2°—la récupération dans les secteurs ayant subi un chablis;~~
- ~~3°—le déboisement effectué sur un terrain afin d'y ériger des constructions ou ouvrages conformes à la réglementation municipale;~~
- ~~4°—la coupe d'arbres de Noël cultivés;~~
- ~~5°—le déboisement effectué sur les terres du domaine public;~~
- ~~6°—les travaux de coupe de conversion effectués dans le cadre de programmes gouvernementaux.~~

### 5.11.5.14 AUTRES CAS D'EXCEPTIONS

~~Les situations suivantes font office d'exceptions, de sorte que l'article 5.11.5.2 ne s'applique pas :~~

- ~~1°— le déboisement aux fins de dégager l'emprise requise pour le creusage d'un fossé de drainage forestier, laquelle emprise ne doit en aucun cas excéder une largeur de 6 mètres; lors d'un tel creusage, des mesures doivent être envisagées afin de prévenir tout problème d'érosion et de sédimentation en aval du lieu faisant l'objet du creusage;~~
- ~~2°— le déboisement aux fins de dégager l'emprise requise pour la construction d'un chemin forestier, laquelle emprise ne doit en aucun cas excéder une largeur de 15 mètres.~~

### 5.11.5.15 DÉBOISEMENT AUX FINS DE MISE EN CULTURE DU SOL

~~L'article 5.11.5.2 ne s'applique pas dans les cas d'opérations de déboisement effectué aux fins de mise en culture du sol. Toutefois, la culture du sol doit débuter à l'intérieur d'un délai de trois (3) ans suivant la fin des opérations de déboisement, ou à l'intérieur de tout autre délai précisé dans le plan agronomique, lequel est exigé dans le règlement sur l'émission des permis et certificats numéro 219.~~

### 5.11.5.16 CERTIFICAT D'AUTORISATION OBLIGATOIRE

~~Toute personne désirant effectuer une opération de déboisement sur une superficie supérieure à 2 hectares par unité d'évaluation foncière sur une période de 10 ans, doit préalablement obtenir un certificat d'autorisation exigé dans le règlement sur l'émission des permis et certificats numéro 219.~~

~~Toutefois, les travaux suivants ne sont pas assujettis à l'obligation d'obtenir un certificat d'autorisation :~~

- ~~1°— les opérations de déboisement d'un immeuble afin d'y ériger des constructions ou ouvrages conformes à la réglementation municipale;~~
- ~~2°— les travaux de coupe d'arbres de Noël cultivés;~~
- ~~3°— les opérations de déboisement effectuées sur les terres du domaine public;~~
- ~~4°— les travaux de coupe de conversion effectués dans le cadre de programmes gouvernementaux.~~

~~Abrogés règ. 2014-270 ar.30 en vigueur le 19/02/2015.~~

## 5.12 CLÔTURE ET MUR

Les dispositions des articles 5.12.1 à 5.13 exclusivement s'appliquent à une clôture, un mur de soutènement, un mur destiné à enclore un espace et un mur décoratif.

Toute clôture doit être propre, bien entretenue et ne doit présenter aucune pièce délabrée ou démantelée.

### 5.12.1 MATÉRIAUX AUTORISÉS POUR UNE CLÔTURE ET UN MUR

Une clôture, un mur de soutènement, un mur destiné à enclore un espace et un mur décoratif doivent être construits avec les matériaux autorisés à ce règlement et selon les conditions prescrites ci-après :

a) clôture de métal ornemental :

une clôture de métal doit être ornementale, de conception et de finition propres à éviter toute blessure; une clôture de métal, sujette à la rouille, doit être peinte au besoin;

b) clôture de bois :

une clôture de bois doit être fabriquée de bois qui soit plané et peint ou verni ou teinté; cependant, il est permis d'employer le bois à l'état naturel dans le cas d'une clôture rustique faite avec des perches de bois.

une clôture de bois doit être soutenue par une série de poteaux dont l'espacement est suffisant pour assurer la solidité de l'ouvrage;

c) clôture en résine de polychlorure de vinyle (PVC) :

une clôture en résine de polychlorure de vinyle (PVC) est autorisée;

d) clôture en maille de chaîne :

une clôture en maille de chaîne doit être galvanisée ou recouverte d'une matière plastifiée;

- e) un mur ou un muret :

un mur de soutènement, un mur destiné à enclore un espace et un muret décoratif doivent être constitués d'un assemblage de matériaux de maçonnerie (à l'exception du bloc de béton non architectural et du béton lisse) ou de bois traité contre le pourrissement.

### 5.12.2 MATÉRIAUX PROHIBÉS

Les matériaux suivants sont prohibés pour la construction d'une clôture :

- a) le fil de fer barbelé, sauf si autorisé ailleurs dans ce règlement;
- b) la broche à poulet;
- c) la tôle;
- d) les agglomérés de copeaux de bois;
- e) la fibre de verre ondulée;
- f) la corde ou la chaîne;
- g) tout autre matériau similaire.

### 5.12.3 CLÔTURE À NEIGE

L'installation d'une clôture à neige est prohibée, sauf dans le cas où l'on doit entourer un chantier de construction et dans le cas où l'on assure une protection contre la neige. Dans ce dernier cas, elle est autorisée du 1<sup>er</sup> novembre d'une année au 1<sup>er</sup> avril de l'année suivante.

## 5.13 CLÔTURE, MUR ET HAIE

### 5.13.1 DISPOSITIONS GÉNÉRALES

#### **Règlement n° 2024-453**

Sauf indication spécifique à une zone, les dispositions suivantes s'appliquent sur tout le territoire:

a) Hauteur d'une clôture, d'un mur et d'une haie

La hauteur d'une clôture, d'un mur de soutènement, d'un mur destiné à enclore un espace, d'un mur décoratif et d'une haie mesurée à partir du niveau du sol ne doit pas excéder :

- i) un mètre (1 m) dans la cour avant. Dans le cas d'un lot d'angle, la partie de la cour avant correspondant à l'espace entre le mur avant du bâtiment principal et la ligne de rue : un mètre (1 m) « voir schéma 1 ci-dessous »;
- ii) deux mètres (2 m) dans la cour latérale ou arrière pour une clôture ou un mur. Dans le cas d'un lot d'angle, la partie de la cour avant correspondant à l'espace entre le mur latéral du bâtiment principal et la ligne de rue : deux mètres (2 m) « voir schéma 1 ci-dessous »;
- iii) un mètre (1 m) dans la cour latérale ou arrière pour un muret;

**Schéma 1 : Hauteur des clôtures et haies dans la cour avant d'un lot d'angle**

Espace entre le mur avant du bâtiment principal et la ligne de rue : un mètre (1 m).

Espace entre le mur latéral du bâtiment principal et la ligne de rue : deux mètres (2 m).

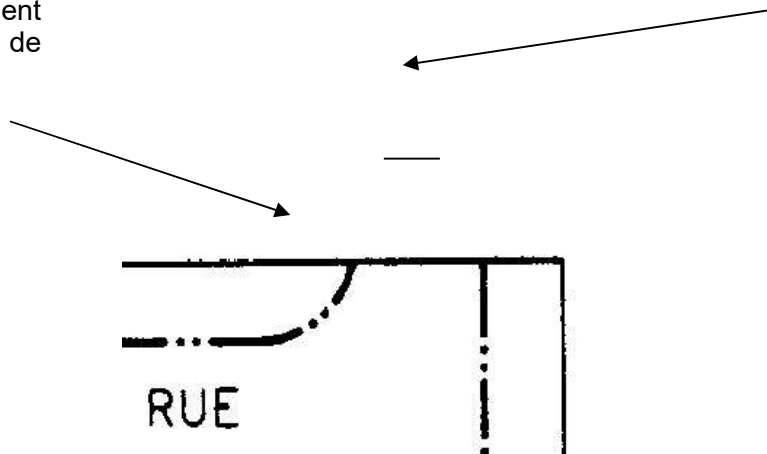

Toutefois, dans le cas d'un terrain en pente, une clôture constituée de sections peut comporter une extrémité de section qui excède de vingt pour cent (20 %) la hauteur maximum prescrite par le présent article. Toutefois, en aucun cas, l'espace entre la toiture et le sol ne doit pas excéder dix centimètres (10 cm).

b) Distance entre une clôture, un mur et une haie et toute emprise de voie publique

Une clôture, un mur et une haie ne peuvent être implantés à moins d'un mètre (1 m) de la ligne d'emprise de la voie publique.

c) Matériaux

Une clôture en maille de chaîne est interdite en cour avant des zones dont l'affectation principale est «Habitation (H)».

d) distance d'une borne-fontaine

Sur un terrain privé, le remblai de terrain, l'érection d'un mur, d'un muret, d'une clôture et la plantation d'une haie à une distance de moins de un mètre cinquante (1,50 m) d'une borne-fontaine, d'une entrée de service et d'un lampadaire de propriété publique sont interdites.

### 5.13.2 ZONE COMMERCIALE

a) Hauteur d'une clôture et d'un mur

La hauteur d'une clôture, d'un mur de soutènement, d'un mur destiné à enclore un espace et un mur décoratif, mesurée à partir du niveau du sol, ne doit pas excéder :

- i) un mètre cinquante (1,50 m) dans une cour avant ainsi que dans la marge latérale ou arrière adjacente à une ligne de rue;
- ii) deux mètres (2 m) dans une cour latérale ou arrière adjacente à une ligne de rue et qui n'est pas la marge latérale ou arrière adjacente à une ligne de rue;
- iii) trois mètres (3 m) dans une cour latérale ou arrière.

b) Distance entre une clôture, un mur et une haie et toute emprise de voie publique

Une clôture, un mur et une haie ne peuvent être implantés à moins d'un mètre (1 m) de l'emprise de la voie publique.



c) Obligation d'une clôture

L'installation d'une clôture est obligatoire dans les cas suivants :

- i) lorsqu'un terrain occupé par un usage du groupe d'usages «Commerce (C)» est adjacent à un terrain occupé par un usage du groupe d'usages «Habitation (H)» ;
- ii) pour enclore un espace d'entreposage extérieur; dans ce cas, une clôture opaque est exigée.

### 5.13.3 ZONE INDUSTRIELLE

a) La hauteur d'une clôture, d'un mur de soutènement, d'un mur servant à enclore un espace et d'un mur décoratif, mesurée à partir du niveau du sol, ne doit pas excéder :

- i) deux mètres (2 m) dans la cour avant et la marge avant et dans une cour arrière ou latérale adjacente à une ligne de rue;
- ii) trois mètres (3 m) dans une cour arrière et latérale.

La hauteur minimum d'une clôture dans une cour arrière ou latérale est de deux mètres (2 m).

b) L'installation d'une clôture est obligatoire dans les cas suivants :

- i) lorsqu'un terrain occupé par un usage du groupe d'usages «Commerce (C)» ou «Industrie (I)» est adjacent à un terrain occupé ou destiné à l'être par un usage du groupe d'usages «Habitation (H)»;
- ii) pour enclore un espace d'entreposage extérieur, dans ce cas, une clôture opaque est exigée.

c) Fil de fer barbelé

Pour un usage du groupe d'usages «Industrie (I)», l'installation de fil de fer barbelé au sommet d'une clôture est autorisée aux conditions :

- i) qu'il soit installé vers l'intérieur du terrain;

- ii) que sa hauteur n'excède pas un mètre (1 m) au-dessus de la clôture;
- iii) qu'il soit installé au sommet d'une clôture dont la hauteur n'est pas inférieure à deux mètres (2 m).

#### 5.13.4 ZONE COMMUNAUTAIRE

a) La hauteur d'une clôture et d'un mur, mesurée à partir du niveau du sol, ne doit pas excéder :

- i) un mètre cinquante (1,50 m) dans la cour avant et dans une cour latérale ou arrière adjacente à une ligne de rue;
- ii) deux mètres (2 m) dans une cour latérale et dans une cour arrière.

Malgré le paragraphe précédent, la hauteur maximale d'une clôture peut être de trois mètres (3 m) pourvu qu'elle soit à maille de chaîne et que le terrain soit occupé par un usage compris dans le groupe communautaire (P).

b) Distance entre une clôture, un mur et une haie et toute emprise d'une voie publique

Une clôture, un mur et une haie ne peuvent être implantés à moins d'un mètre (1 m) de l'emprise d'une voie publique.

c) Exception

Nonobstant ce qui précède, la hauteur des clôtures n'est pas limitée dans le cas d'un établissement correctionnel ou de détention.

#### 5.13.5 ZONE AGRICOLE

Tout type de clôture, incluant le fil de fer barbelé, est autorisé sur une terre en culture en zone «Agriculture (A)». L'électrification d'une clôture est également autorisée.

## **5.14 MATÉRIAUX DE REVÊTEMENT EXTÉRIEUR, ARCHITECTURE ET ENTRETIEN D'UN BÂTIMENT**

### *5.14.1 MATÉRIAUX DE REVÊTEMENT EXTÉRIEUR PROHIBÉS*

Est prohibé comme matériau de revêtement extérieur, tout matériau énuméré ci-après :

- a) le papier goudronné ou minéralisé et tout papier similaire;
- b) le papier imitant ou tendant à imiter la pierre, la brique, ou un autre matériau naturel, en paquet, en rouleau, en carton-planche et tout papier similaire;
- c) toute peinture imitant ou tendant à imiter un matériau naturel;
- d) la tôle non architecturale, la tôle galvanisée, la tôle non pré-peinte à l'usine;
- e) tout enduit de béton imitant ou tendant à imiter la pierre ou la brique sauf s'il est appliqué sur un fond de maçonnerie;
- f) tout bloc de béton non nervuré (sauf pour les bâtiments industriels);
- g) tout aggloméré non conçu pour l'extérieur, panneau-particule (press wood) et revêtement de planches murales ou autre matériau d'apparence non finie ou non architecturale;
- h) tout bardeau d'asphalte sur un mur;
- i) la fibre de verre;
- j) tout isolant;
- k) tout bardeau d'amiante.

Cet article ne s'applique pas aux bâtiments agricoles sur des terres en culture **et aux bâtiments publics de la zone P-2. Ajout règlement n°255 en vigueur le 29 novembre 2012.**

#### 5.14.2 MATÉRIAUX DE REVÊTEMENT EXTÉRIEUR AUTORISÉS

Pour toute nouvelle habitation des classes d'usages h1, h2, h3 et h5, seuls les matériaux de revêtement extérieur suivants sont autorisés :

a) classe I :

- i) la brique;
- ii) la pierre naturelle;
- iii) le bardeau de cèdre,
- iv) bois traité avec des produits hydrofuges;
- v) le béton architectural;
- vi) le bloc de béton texturé ou à nervure cannelé;
- vii) le stuc et les agrégats;

b) classe II :

- i) le parement métallique pré-émailé;
- ii) le vinyle;
- iii) le déclin d'aluminium.

De plus, les dispositions suivantes doivent être respectées :

- a) la superficie totale des murs extérieurs ne comprend pas les murs de fondation ainsi que les ouvertures et la toiture;
- b) pour les habitations de la classe d'usages h3, un des matériaux de classe I doit constituer cent pour cent (100 %) de la surface totale des murs extérieurs. En aucun cas, la planche de bois traité ne peut couvrir plus de vingt-cinq pour cent (25 %) de la surface totale des murs extérieurs.

#### 5.14.3 NOMBRE DE MATÉRIAUX DE REVÊTEMENT EXTÉRIEUR AUTORISÉ

Un maximum de quatre (4) matériaux est permis pour le revêtement extérieur d'un bâtiment résidentiel.

#### 5.14.4 MATÉRIAUX DE RECOUVREMENT DES TOITURES

##### **Règlement n° 2024-453**

À moins d'indication contraire, les seuls matériaux de recouvrement de toiture autorisés sont :

- a) les bardeaux d'asphalte et de cèdre;
- b) les revêtements multicouches;
- c) les métaux pré-émaillés;
- d) le gravier et l'asphalte;
- d) les tuiles;
- e) tôle pré-peint;
- f) l'ardoise.

Spécifiquement pour une toiture d'une superficie minimale de 200 m<sup>2</sup>, seuls les matériaux suivants sont autorisés, à l'exception d'une partie du toit occupé par un équipement mécanique ou une terrasse :

- a) Toit vert (végétalisé);
- b) Matériau blanc, un matériau peint en blanc ou recouvert d'un enduit réfléchissant ou d'un ballast (granulat) blanc;
- c) Matériau dont l'indice de réflectance solaire (IRS) est égal ou supérieur à 78.
- d) Une combinaison de revêtement identifiée aux paragraphes a) à c).

Lors du remplacement du revêtement d'une toiture ou d'une partie d'un toit plat, les matériaux doivent être conformes aux normes de l'alinéa précédent.

#### 5.14.5 *QUALITÉ, HARMONISATION ET ENTRETIEN D'UN MATÉRIAU DE REVÊTEMENT EXTÉRIEUR*

##### 5.14.5.1 BÂTIMENT

Tout matériau de revêtement extérieur d'un bâtiment doit être entretenu de façon à lui conserver sa qualité originale.

Toute surface extérieure en bois d'un bâtiment doit être protégée contre les intempéries par de la peinture, du vernis, de l'huile ou toute autre protection reconnue et autorisée par ce règlement. Cette prescription ne s'applique pas au bois de cèdre qui peut être laissé à l'état naturel.

##### 5.14.6 *ENTRETIEN D'UN BÂTIMENT*

Tout bâtiment doit être maintenu en bon état de conservation et de propreté.

5.14.7 ARCHITECTURE D'UN BÂTIMENT

5.14.7.1 APPAREIL DE MÉCANIQUE

Aucun appareil de mécanique ne doit être visible des voies publiques.

5.14.7.2 FORME DE BÂTIMENT PROHIBÉE

~~Aucun bâtiment ne doit être construit ou modifié en entier ou en partie ayant la forme d'être humain, d'animal, de fruit, de légume, de réservoir ou autre objet usuel similaire.~~

~~L'emploi comme bâtiment, de wagon de chemin de fer, de tramway, d'autobus ou autre véhicule de même nature est aussi prohibé. De plus l'usage de partie de véhicule routier comme bâtiment accessoire est prohibé.~~

~~À moins d'indication contraire ailleurs dans ce règlement, toute construction et tout bâtiment à revêtement métallique émaillé, plastifié ou non, ondulé ou non, préfabriqué ou non, ayant la forme de dôme ou d'arche est prohibé sur tout le territoire de la Municipalité, à l'exception des zones d'affectation principale agricole et communautaire service public (p3).  
-Ajout modification règlement n° 253 en vigueur le 23 août 2012.~~

~~Aucun bâtiment ne doit être construit ou modifié en entier ou en partie ayant la forme d'être humain, d'animal, de fruit, de légume, de réservoir ou autre objet usuel similaire.~~

~~Partout sur le territoire de la Municipalité, l'usage de remorques, d'autobus, de wagons, d'automobiles, de véhicules, sur roues ou non, de parties de ces véhicules est interdit comme bâtiment ou partie de bâtiment, principal ou accessoire.~~

~~L'utilisation des ou parties de conteneurs comme bâtiment ou partie de bâtiment est prohibé sauf sur un terrain dont l'usage principal est industriel, agricole ou sylvicole.~~

~~Les bâtiments en forme de demi-cylindre, d'arche, de dôme ou d'archidôme sont autorisés dans la zone agricole permanente. Nonobstant la dernière phrase, les bâtiments en forme de demi-cylindre, d'arche, de dôme ou d'archidôme sont interdits en zone agricole permanente pour des usages habitations, services personnels, services professionnels et commerces de vente au détail, à l'exception des serres. Règ.2014-270 ar.4 en vigueur le 19/02/2015~~

### 5.14.7.3 HAUTEUR D'UNE FONDATION

Pour tout bâtiment, la hauteur des fondations ne doit pas être inférieure au niveau de la couronne de la rue ni être supérieure à un mètre cinquante (1,50 m) au-dessus du niveau de la couronne de la rue.

### 5.14.8 FINITION DE CRÉPI DE BÉTON POUR MURS DE FONDATION

Les murs de fondation visibles des voies de circulation doivent être recouverts d'un crépi de béton et avoir une hauteur maximum d'un mètre (1 m), mesurée à partir du sol adjacent.

### 5.14.9 MATÉRIAUX DE REVÊTEMENT EXTÉRIEUR ET ARCHITECTURE D'UN BÂTIMENT AGRICOLE SUR UNE TERRE EN CULTURE

### 5.14.9.1 Tôle galvanisée

En plus des matériaux de revêtement extérieur autorisés à ce règlement, la tôle galvanisée est également autorisée comme matériau de revêtement extérieur pour un bâtiment agricole sur une terre en culture.

### 5.14.9.2 Forme de bâtiment autorisée

En plus des formes de bâtiment autorisées ailleurs dans ce règlement, toute construction et tout bâtiment à revêtement métallique émaillé, plastifié ou non, préfabriqué ou non, ayant la forme de dôme ou d'arche sont autorisées pour un bâtiment agricole sur une terre en culture.

## 5.15 ÉCLAIRAGE

Tout éclairage direct ou indirect qui illumine un terrain adjacent est prohibé. Il est également interdit d'installer une source lumineuse créant un quelconque éblouissement pour le conducteur d'un véhicule circulant sur la voie publique.

Toute source d'éclairage localisée à l'intérieur des limites d'un terrain doit être alimentée par un fil souterrain.

Tout projecteur doit être installé de façon à limiter l'éclairage au terrain sur lequel l'usage est situé.

## 5.16 CONTENEUR À DÉCHETS

En tout temps, la capacité et le volume des conteneurs à déchets doivent être suffisants pour recevoir tout le volume de déchets de l'usage desservi, sans qu'aucune quantité excédentaire de déchets ne soit placée hors des conteneurs.

Un conteneur à déchets en aluminium ou en métal, dont le volume excède un mètre cube (1 m<sup>3</sup>), doit être dissimulé par un écran opaque fabriqué d'un ou plusieurs des éléments suivants :

- a) un matériau s'harmonisant aux matériaux de recouvrement extérieur du bâtiment principal; ou
- b) un matériau autorisé pour une clôture et un mur destiné à enclore un espace.

Ce conteneur ne doit pas être situé sur la façade du bâtiment;



L'espace destiné à cacher le conteneur doit respecter les dispositions concernant les marges et cours.

### *5.16.1 ZONE RÉSIDENTIELLE*

Le conteneur doit respecter les dispositions suivantes :

- i) Il doit être situé dans les cours latérales ou arrière des bâtiments;
- ii) Il doit être caché par un écran opaque;
- iii) La hauteur minimale de l'écran opaque est de un mètre huit (1,8 m).

### *5.16.2 ZONE COMMERCIALE, INDUSTRIELLE, COMMUNAUTAIRE, AGRICOLE*

Le conteneur doit respecter les dispositions suivantes :

- i) l'écran opaque dissimulant le conteneur doit se situer à une distance minimale de soixante-quinze centimètres (75 cm) du conteneur;
- ii) l'écran opaque doit être conçu de façon à cacher le conteneur;
- iii) les lieux doivent être aménagés de façon à y permettre l'accès en tout temps et en toute saison pour vider mécaniquement le conteneur;
- iv) le conteneur doit être toujours maintenu en bon état de fonctionnement, propre et nettoyé aux besoins afin d'éliminer les odeurs nauséabondes ou désagréables;
- v) pour un commerce pétrolier, les déchets destinés à l'enlèvement doivent être placés dans un conteneur à déchets d'une capacité minimale d'un mètre cube (1 m<sup>3</sup>).

## **5.17 LA PROTECTION DU MILIEU NATUREL**

### *5.17.1 AMÉNAGEMENT DANS L'HABITAT RIVERAIN*

Les aménagements et ouvrages dans l'habitat riverain doivent être conçus et réalisés de façon à respecter l'état et l'aspect naturels des lieux et de façon à ne pas nuire à l'écoulement naturel des eaux ni créer de foyer de pollution.

Ces aménagements et ouvrages doivent être réalisés sans avoir recours à l'excavations, au dragage, au nivellement, au remblayage ou autres travaux de même genre qui auraient comme conséquence de modifier ou altérer l'état et l'aspect naturels des lieux.

Nonobstant les deux premiers paragraphes, des ouvrages pour fins municipales, industrielle, publiques ou autres ou pour fins d'accès publics peuvent être autorisées sur les rives et le littoral des lacs et cours d'eau s'ils ont été approuvés par le ministère de l'Environnement.

### *5.17.2 DISTANCE ENTRE UNE ROUTE, UNE RUE, UNE VOIE DE COMMUNICATION ET LES RIVIÈRES BULSTRODE ET NICOLET*

La distance entre une route, une rue, une voie de communication et les rivières Bulstrode et Nicolet doit être d'au moins soixante-quinze mètres (75 m) sauf si cette rue, route ou voie de communication constitue une voie publique de circulation conduisant à un débarcadère ou permettant la traversée d'un cours d'eau et pour la réfection et la correction apportées à une rue existante.

Cette distance peut être diminuée à quarante-cinq mètres (45 m) dans le cas où la route, la rue ou la voie de communication est située en bordure d'un terrain desservi.

Ces dispositions ne s'appliquent pas aux rues existantes lors de l'entrée en vigueur du présent règlement, ainsi qu'aux voies publiques conduisant à des débarcadères ou permettant la traversée des rivières Bulstrode et Nicolet.

Malgré les paragraphes précédents, lorsque l'assiette d'une rue cadastrée construite ou appartenant à la Municipalité, est située à une distance moindre que celles des cas prévus dans les paragraphes précédents, la construction ou la mise en forme de cette rue peut être effectuée, soit à l'endroit prévu ou soit à une distance plus grande des rivières Bulstrode et Nicolet que ne le prévoyait le tracé original.

### *5.17.3 DISPOSITIONS APPLICABLES À LA LOCALISATION D'UN PUIITS PUBLIC ET COMMUNAUTAIRE*

Tout puits public et communautaire doit être localisé selon les règles suivantes :

- a) il doit être situé hors de toute source de contamination connue ou potentielle;
- b) il doit être hors d'atteinte des inondations;
- c) dans tous les cas où des eaux de surface sont susceptibles d'atteindre le puits, un drainage adéquat doit être prévu pour éliminer ce danger;
- d) dans le cas d'un puits alimenté par une source d'eau de surface (rivière, lac, étang artificiel), la distance entre le puits et la source doit être suffisante pour éviter que la qualité de l'eau du puits ne soit affectée par l'eau de surface, dépendant du type de formation à travers laquelle l'eau percole;
- e) il doit être à une distance minimale d'un kilomètre (1 km) de toute carrière, gravière ou sablière, afin que sa capacité ne soit pas affectée et afin d'éviter une contamination de l'eau du puits par des déversements d'huile, d'essence ou autres

matières polluantes. Cette distance peut cependant être diminuée si une étude hydrogéologique démontre que l'exploitation de la carrière ne porte pas atteinte au rendement du puits ou à la qualité de l'eau captée;

- f) il doit être à une distance minimale de cinq cents mètres (500 m) d'un ancien dépotoir ou d'une terre servant à l'épandage des boues à moins qu'une étude hydrogéologique ne prouve qu'une distance différente puisse être acceptée;
- g) il doit être à une distance minimale de trois cents mètres (300 m) d'un lieu d'enfouissement sanitaire, d'un lieu d'entreposage, d'un bâtiment ou d'un réservoir destiné à l'élimination, au traitement et à l'entreposage de déchets liquides, solides et dangereux, s'il sert à l'alimentation d'un réseau de distribution;
- h) il doit être entouré d'une zone de protection minimale de trente mètres (30 m) au moyen d'une clôture d'une hauteur minimale d'un mètre quatre-vingts (1,80 m). Toute barrière d'accès au puits doit être cadenassée.

### 5.17.4 DISPOSITIONS APPLICABLES À LA RIVE DES COURS D'EAU

#### 5.17.4.1 Constructions, ouvrages et travaux interdits

Toutes les constructions, tous les ouvrages et tous les travaux sont interdits à l'intérieur de la rive, à l'exception des constructions, ouvrages et travaux décrits aux articles 5.17.4.2 à 5.17.4.5 ci-après.

#### 5.17.4.2 Les ouvrages et les travaux suivants :

Les ouvrages et les travaux suivants sont autorisés à l'intérieur de la rive, si leur réalisation est compatible avec d'autres mesures de protection préconisées pour les plaines inondables :

- a) l'entretien, la réparation et la démolition des constructions et ouvrages existants, utilisés à des fins autres que municipales, commerciales, industrielles, publiques ou pour des fins d'accès publics;
- b) les constructions, les ouvrages et les travaux à des fins municipales, commerciales, industrielles, publiques ou pour des fins d'accès public, y compris leur entretien, leur réparation et leur démolition, s'ils sont assujettis à l'obtention d'une autorisation en vertu de la Loi sur la qualité de l'Environnement;
- c) la construction ou l'agrandissement d'un bâtiment principal à des fins autres que municipales, commerciales, industrielles, publiques ou pour des fins d'accès public aux conditions suivantes :
  - i. les dimensions du lot ne permettent plus la construction ou l'agrandissement de ce bâtiment principal à la suite de la création de la bande de protection de la rive et il ne peut raisonnablement être réalisé ailleurs sur le terrain;

- ii. le lotissement a été réalisé avant l'entrée en vigueur du premier règlement municipal applicable interdisant la construction dans la rive;
  - iii. le lot n'est pas situé dans une zone à forts risques d'érosion ou de glissement de terrain identifiée au schéma d'aménagement et de développement, deuxième génération;
  - iv. une bande minimale de protection de cinq (5) mètres doit obligatoirement être conservée dans son état actuel ou préférablement retournée à l'état naturel si elle ne l'est déjà;
- d) la construction ou l'érection d'un bâtiment auxiliaire ou accessoire de type garage, cabanon ou piscine, est possible seulement sur la partie d'une rive qui n'est plus à l'état naturel et aux conditions suivantes :
- i. les dimensions du lot ne permettent plus la construction ou l'érection de ce bâtiment auxiliaire ou accessoire, à la suite de la création de la bande de protection de la rive;
  - ii. le lotissement a été réalisé avant l'entrée en vigueur du premier règlement municipal applicable interdisant la construction dans la rive;
  - iii. une bande minimale de protection de cinq (5) mètres doit obligatoirement être conservée dans son état naturel si elle ne l'est déjà;
  - iv. le bâtiment auxiliaire ou accessoire doit reposer sur le terrain sans excavation ni remblayage.

### 5.17.4.3 Ouvrage et travaux relatifs à la végétation

Les ouvrages et les travaux suivants relatifs à la végétation sont autorisés à l'intérieur de la rive, si leur réalisation est compatible avec d'autres mesures de protection préconisées pour les plaines inondables :

- a) les activités d'aménagement forestier dont la réalisation est assujettie à la *Loi sur les forêts* et à ses règlements d'application;
- b) la coupe d'assainissement;
- c) la récolte d'arbres dont cinquante pour cent (50 %) des tiges de dix (10) centimètres et plus de diamètre, à la condition de préserver un couvert forestier d'au moins cinquante pour cent (50 %) dans les boisés privés utilisés à des fins d'exploitation forestière ou agricole;
- d) la coupe nécessaire à l'implantation d'une construction ou d'un ouvrage autorisé;
- e) la coupe nécessaire à l'aménagement d'une ouverture de cinq (5) mètres de largeur donnant accès au plan d'eau, lorsque la pente de la rive est inférieure à trente pour cent (30 %);
- f) l'élagage et l'émondage nécessaires à l'aménagement d'une fenêtre de cinq (5) mètres de largeur, lorsque la pente de la rive est supérieure à trente pour cent (30 %), ainsi qu'un sentier ou un escalier qui donne accès au plan d'eau;
- g) les semis et la plantation d'espèces végétales, d'arbres ou d'arbustes et les travaux visant à rétablir un couvert végétal permanent et durable;
- h) les divers modes de récolte de la végétation herbacée lorsque la pente de la rive est inférieure à trente pour cent (30 %) et uniquement sur le haut du talus lorsque la pente est supérieure à trente pour cent (30 %).

### 5.17.4.4 Culture du sol

La culture du sol à des fins d'exploitation agricole est autorisée à l'intérieur de la rive. Cependant, une bande minimale de trois (3) mètres s'étendant vers l'intérieur des terres à partir de la ligne des hautes eaux doit être conservée. De plus, s'il y a un talus et que le haut de celui-ci se situe à une distance inférieure à trois (3) mètres mesurés à partir de la ligne des hautes eaux, cette bande de protection doit inclure un minimum d'un (1) mètre sur le haut du talus.

### 5.17.4.5 Autres constructions, ouvrages et travaux autorisés

Les constructions, les ouvrages et les travaux suivants sont autorisés à l'intérieur de la rive :

- a) l'installation de clôtures;
- b) l'implantation ou la réalisation d'exutoires de réseaux de drainage souterrain ou de surface et les stations de pompage;
- c) l'aménagement de traverses de cours d'eau relatif aux passages à gué, aux ponceaux et ponts ainsi que les chemins y donnant accès;
- d) les équipements nécessaires à l'aquaculture;
- e) lorsque la pente, la nature du sol et les conditions de terrain ne permettent pas de rétablir la couverture végétale et le caractère naturel de la rive, les ouvrages et les travaux de stabilisation à l'aide d'un perré, de gabions ou finalement à l'aide d'un mur de soutènement, en accordant la priorité à la technique la plus susceptible de faciliter l'implantation éventuelle de végétation naturelle;
- f) les puits individuels;
- g) la reconstruction ou l'élargissement d'une route existante incluant les chemins de ferme et les chemins forestiers;
- h) les ouvrages et travaux nécessaires à la réalisation des constructions, ouvrages et travaux autorisés à l'intérieur du littoral conformément à l'article 5.17.4.3 du présent document;
- i) les constructions, les ouvrages et les travaux à fins municipales, commerciales, industrielles, publiques ou pour fins d'accès public, y compris leur entretien, leur réparation et leur démolition, s'il sont assujettis à l'obtention d'une autorisation en vertu de la *Loi sur la qualité de l'environnement*;
- j) les activités d'aménagement forestier dont la réalisation est assujettie à la *Loi sur les forêts* et au règlement sur les normes d'intervention dans les forêts du domaine public.
- k) Toute installation septique conforme à la réglementation sur l'évacuation et le traitement des eaux usées des résidences isolées en vertu de la *Loi sur la qualité de l'environnement*.

5.17.5 DISPOSITIONS APPLICABLES À LA PROTECTION DU LITTORAL ET COURS D'EAU

5.17.5.1 Zones visées

Les articles 5.17.5.2 et 5.17.5.3 s'appliquent à l'intérieur du littoral de tous les lacs et cours d'eau, à débit régulier ou intermittent, à l'exception des fossés.

5.17.5.2 Constructions, ouvrages et travaux interdits

Toutes les constructions, tous les ouvrages et tous les travaux sont interdits à l'intérieur du littoral, à l'exception des constructions, ouvrages et travaux décrits à l'article 5.17.5.3 ci-après.

5.17.5.3 Constructions, ouvrages et travaux autorisés

Les constructions, les ouvrages et les travaux suivants sont autorisés à l'intérieur du littoral, si leur réalisation est compatible avec d'autres mesures de protection recommandées pour les plaines inondables :

- a) les quais, abris ou débarcadères sur pilotis, sur pieux ou encoffrements ou fabriqués de plates-formes flottantes;
- b) l'aménagement de traverses de cours d'eau relatif aux passages à gué, aux ponceaux et ponts;
- c) les équipements nécessaires à l'aquaculture;
- d) les prises d'eau;
- e) l'empiétement sur le littoral nécessaire à la réalisation des travaux autorisés à l'intérieur de la rive;
- f) les travaux de nettoyage et d'entretien, sans déblaiements, à réaliser par la MRC d'Arthabaska et les municipalités locales dans les cours d'eau selon les pouvoirs et devoirs qui leur sont conférés par le *Code municipal* et la *Loi sur les cités et villes*;
- g) les constructions, les ouvrages et les travaux à fins municipales, commerciales, industrielles, publiques ou pour fins d'accès public, y compris leur entretien, leur réparation et leur démolition, s'il sont assujettis à l'obtention d'une autorisation en vertu de la *Loi sur la qualité de l'environnement*, la *Loi sur la conservation de la Faune*, la *Loi sur le régime des eaux* ou toutes autres lois. Toute activité, travail ou ouvrage qui perturbe la couverture végétale doit être suivi par une restauration de celle-ci.
- h) l'aménagement, à des fins agricoles, de canaux d'amenée ou de dérivation pour les prélèvements d'eau dans le cas où l'aménagement de ces canaux est assujetti à l'obtention d'une autorisation en vertu de la *Loi sur la qualité de l'environnement*;

- i) L'entretien, la réparation et la démolition de constructions et d'ouvrages existants qui ne sont pas utilisés à des fins municipales, industrielles, commerciales, publiques ou d'accès public.

### 5.18 LA PROTECTION DES PLAINES INONDABLES

#### 5.18.1 ZONES D'INONDATIONS

Les articles 5.18.1.1 à 5.18.1.4 s'appliquent à l'intérieur des zones d'inondations identifiées au plan de zonage.

##### 5.18.1.1 Constructions, interdites et cas d'exception

Toutes les constructions, tous les ouvrages et les travaux sont interdits à l'intérieur d'une zone de grand courant (~~réurrence 0-20 ans~~) (réurrence 0-20 ans ou 0-100 ans) à l'exception des constructions, ouvrages et travaux suivants, si leur réalisation est compatible avec les mesures de protection applicables pour les rives et le littoral: [Règ. 2014-270 ar.5 en vigueur le 19/02/2015](#).

1. Les travaux destinés à maintenir les terrains en bon état, les travaux destinés à entretenir, réparer, moderniser ou démolir les constructions et ouvrages existants, à la condition que ces travaux n'augmentent pas la superficie de la propriété exposée aux inondations. Cependant, lors de travaux de modernisation ou reconstruction d'une infrastructure liée à une voie de circulation publique, la superficie de l'ouvrage exposée aux inondations peut être augmentée de 25 % pour des raisons de sécurité publique ou pour rendre telle infrastructure conforme aux normes applicables. Dans tous les cas, les travaux majeurs relatifs à une construction ou un ouvrage doivent entraîner l'immunisation complète de cette construction ou de cet ouvrage.
2. Les installations entreprises par les gouvernements, les ministères et organismes qui sont nécessaires aux activités de trafic maritime, notamment les quais, les brise-lames, les canaux, les écluses et les aides fixes à la navigation. Des mesures d'immunisation appropriées devront s'appliquer aux parties des ouvrages situées sous le niveau d'inondation de la crue de réurrence de 100 ans.
3. Les installations souterraines linéaires de services d'utilité publique telles que les pipelines, les lignes électriques et téléphoniques ainsi que l'installation de

conduites d'aqueduc et d'égout ne comportant aucune entrée de service pour des constructions ou ouvrages situés dans la zone inondable de grand courant.

4. La construction de réseaux d'aqueduc ou d'égout souterrains dans les secteurs déjà construits mais non pourvus de ces services, afin de raccorder uniquement les constructions et ouvrages déjà existants à la date d'entrée en vigueur du premier règlement municipal interdisant les nouvelles implantations.
5. Les travaux de drainage des terres.
6. Une installation septique destinée à des constructions et des ouvrages existants. L'installation prévue doit être conforme à la réglementation sur l'évacuation et le traitement des eaux usées des résidences isolées édictée en vertu de la *Loi sur la qualité de l'environnement*.
7. L'amélioration ou le remplacement d'un puits d'une résidence ou d'un établissement existant par un puits tubulaire, construit de façon à éliminer les risques de contamination par le scellement de l'espace annulaire en utilisant des matériaux étanches et durables, afin d'éviter la submersion.
8. La reconstruction lorsqu'un ouvrage ou une construction a été détruit par une catastrophe autre qu'une inondation. La reconstruction doit être effectuée en respectant les règles d'immunisation à l'article 5.18.1.4
9. Les aménagements fauniques ne nécessitant pas de remblai et ceux qui en nécessitent, mais dans ce dernier cas, seulement s'ils sont assujettis à l'obtention d'une autorisation en vertu de la *Loi sur la qualité de l'Environnement*;
10. Les activités d'aménagement forestier réalisées sans remblai ni déblai, dont la réalisation est assujettie à la *Loi sur les forêts* et à ses règlements;
11. Les activités agricoles réalisées sans remblai ni déblai;
12. Un ouvrage à aire ouverte utilisé à des fins récréatives, autre qu'un terrain de golf, réalisable sans remblai ni déblai.
- 13) les piscines et constructions accessoires, sans mesure d'immunisation, aux conditions suivantes :
  - a) La superficie cumulative maximale de ces bâtiments ne soit pas excédée 30 m<sup>2</sup>, les piscines ne sont pas comptabilisées dans ce maximum;
  - b) L'implantations ne doit pas donner lieu à des déblais ou à des remblais, même si un régalaige mineur peut être effectué pour l'installation d'une piscine hors-terre



et à l'exception des déblais inhérents à l'implantation d'une piscine creusée. Dans ce dernier cas, les matériaux d'excavation doivent être éliminés hors de la zone inondable. Il est aussi possible d'enlever la couche supérieure de sol et de la remplacer par un matériel ayant une meilleure capacité portante, tel du gravier, en demeurant toutefois au niveau initial. Le régalage consiste à aplanir une surface sans y effectuer d'ajout de matériaux;

- c) Les bâtiment (garage, remise, serre, cabanon, etc) et les constructions (patio, terrasse, pergola, thermopompe, etc) doivent être simplement déposés sur le sol, c'est-à-dire sans fondation ni ancrage pouvant les retenir lors d'inondations et créer ainsi un obstacle à l'écoulement des eaux. Ils peuvent reposer sur des dalles de béton (ex : dalles de patio), des blocs de béton ou des madriers de bois afin que le plancher ne touche pas directement au sol, pour une question de stabilité.

Ajout au règlement n°2018-298 article 5 en vigueur le 20 septembre 2018.

### « 5.18.1.1 Construction autorisé

## 14. PONT ENJAMBANT LA RIVIÈRE BULSTRODE

En vertu d'une dérogation au schéma d'aménagement de la MRC d'Arthabaska sur une partie du lot numéro 5 446 935 du cadastre du Québec, dans la Municipalité de Saint-Samuel, est permis de construire un pont enjambant la rivière Bulstrode pour le passage des motoneiges.»

Règlement 2020-323

- 5.18.1.2 Reconstruction d'un bâtiment détruit, devenu dangereux ou ayant perdu au moins la moitié de sa valeur par suite d'une inondation

À l'intérieur d'une zone de grand courant (~~réurrence 0-20 ans~~), (réurrence 0-20 ans ou 0-100 ans) la reconstruction d'un bâtiment détruit, devenu dangereux ou ayant perdu au moins la moitié de sa valeur par suite ~~d'un incendie ou de quelque autre cause~~ d'une inondation est interdite

Règlement n° 2013-263 en vigueur le 22 août 2013 et règ. 2014-270 ar.6 en vigueur le 19/02/2015.

- 5.18.1.3 Constructions, ouvrages et travaux interdits

Sont interdits à l'intérieur d'une zone de faible courant (réurrence-20-100 ans) :

- toutes les constructions et tous les ouvrages non immunisés;
- les travaux de remblai autres que ceux requis pour l'immunisation des constructions et ouvrages autorisés.

Cependant, à l'intérieur d'une zone de faible courant, peuvent être autorisés des constructions, des ouvrages et des travaux bénéficiant de mesures d'immunisation différentes de celles prévues à l'article 5.18.1.4 et jugées suffisantes dans le cadre d'une dérogation adoptée conformément aux dispositions de la Loi sur l'aménagement et l'urbanisme à par la MRC d'Arthabaska.

### 5.18.1.4 Mesures d'immunisations applicables aux constructions, ouvrages et travaux réalisés dans une plaine inondable

Les constructions, ouvrages et travaux autorisés doivent être réalisés en respectant les règles d'immunisations suivantes, en les adaptant au contexte de l'infrastructure visée :

1. qu'aucune ouverture (fenêtre, soupirail, porte d'accès, garage, etc.) ne peut être atteinte par la crue de récurrence de 100 ans;
2. qu'aucun plancher de rez-de-chaussée ne peut être atteint par la crue à récurrence de 100 ans;
3. que les drains d'évacuation sont munis de clapets de retenue;
4. que pour toute structure ou partie de structure sise sous le niveau de la crue à récurrence de 100 ans, une étude soit produite démontrant la capacité des structures à résister à cette crue, en y intégrant les calculs relatifs à :
  - l'imperméabilisation;
  - la stabilité des structures;
  - l'armature nécessaire;
  - la capacité de pompage pour évacuer les eaux d'infiltration; et
  - la résistance du béton à la compression et à la tension;
5. le remblayage du terrain devrait se limiter à la protection immédiate autour de la construction ou de l'ouvrage visé et non à l'ensemble du terrain sur lequel il est prévu. La pente moyenne, du sommet du remblai adjacent à la construction ou à l'ouvrage projeté, jusqu'à son pied, ne devrait pas être inférieur à 33 <sup>1</sup>/<sub>3</sub> % (rapport 1 vertical : 3 horizontal).

Dans l'application des mesures d'immunisation, dans le cas où la plaine inondable montrée sur une carte aurait été déterminée sans qu'ait été établie la cote de récurrence d'une crue de cent (100) ans, cette cote de cent (100) ans sera remplacée par la cote du plus haut niveau atteint par les eaux de la crue ayant servi de référence pour la détermination des limites de la plaine inondable auquel, pour des fins de sécurité, il sera ajouté trente centimètres (30 cm).

### 5.18.1.5 Agrandissement d'un bâtiment

L'agrandissement d'un bâtiment existant, principal ou secondaire est autorisé à l'intérieur d'une zone de faible courant (récurrence 20-100 ans). Les travaux d'agrandissement doivent respecter les règles d'immunisation visées à l'article 5.18.1.4.

### 5.19 BÂTIMENT JUMELÉ OU CONTIGU : CONSTRUCTION SIMULTANÉE

La construction de tout bâtiment jumelé ou contigu doit être réalisée simultanément avec la construction du bâtiment qui lui est adjacent et la demande de permis doit être faite en même temps.

Les dispositions du paragraphe précédent ne s'appliquent pas dans le cas où une construction est juxtaposée à une construction existante.

### 5.20 USAGE AUTORISÉ DANS TOUTES LES ZONES

À moins d'indication contraire ailleurs dans ce règlement, une station de pompage, une station de contrôle pour l'évacuation des eaux usées sont autorisés dans toutes les zones.

### 5.21 ÉQUIPEMENTS DE TÉLÉCOMMUNICATION

Les tours de télécommunication, antennes, coupoles paraboliques ou tout autre dispositif de réception ou d'émission d'ondes électromagnétiques ou de téléphone cellulaire ne sont autorisés que dans les zones dont l'affectation principale est "AGRICOLE (A)", sans pour autant qu'il s'agisse d'un usage accessoire. De plus, dans le cas des tours de télécommunications plus d'un bâtiment principal est permis sur le lot conformément à l'article 5.1 de ce règlement.

### 5.22 ENTREPOSAGE EXTÉRIEUR

Lorsqu'un type d'entreposage extérieur est indiqué à la grille des usages et des normes, les normes d'entreposage extérieur suivantes doivent être respectées :

- a) Classification des types d'entreposage :
  - i) **type 1** : entreposage extérieur de matériel roulant en bon état, de machinerie, de véhicules automobiles, de roulettes, d'embarcations, de véhicules récréatifs et de maisons mobiles destinés à la vente,
  - ii) **type 2** : entreposage de type 1, ainsi que l'entreposage extérieur de produits finis ou semi-finis. Hauteur maximum de l'entreposage : deux mètres (2 m),
  - iii) **type 3** : entreposage de type 1, ainsi que l'entreposage extérieur de produits finis ou semi-finis, de pièces d'équipement et de matériaux de construction. Hauteur maximum de l'entreposage : trois mètres (3 m),

- iv) **type 4** : entreposage de type 3 ainsi que l'entreposage extérieur de produits ou de matériaux en vrac; silos, réservoirs (y compris les citernes et les gazomètres). Hauteur maximum de l'entreposage : trois mètres (3 m),
  - v) **type 5** : entreposage pour fins agricoles, y compris des silos. Hauteur illimitée.
  - vi) **type 6** : entreposage de matériaux en vrac. Hauteur illimitée.
- b) Dans les zones dont l'affectation principale est **commerciale**, l'entreposage extérieur n'est permis que dans la cour arrière et dans les cours latérales. Dans le cas de l'entreposage extérieur de type 1, celui-ci peut occuper jusqu'à cinquante pour cent (50 %) de la cour avant, à condition que la partie de la cour avant non occupée par cet entreposage soit située vis-à-vis le bâtiment principal. Dans le cas des commerces de vente de véhicules automobiles et de machinerie, l'entreposage extérieur est permis dans la cour avant.

La superficie d'entreposage extérieur ne peut excéder soixante-quinze pour cent (75 %) de la superficie totale des cours latérales et arrière.

Pour un **commerce pétrolier** :

Aucun dépôt ou entreposage, même temporaire, de matériaux quelconques ou pièces de véhicules moteurs n'est permis à l'air libre.

L'entreposage ou le stationnement de véhicules, n'est permis que dans les cours arrière. Ce type d'entreposage doit être clôturé conformément aux dispositions du présent règlement. L'air d'entreposage ne peut dépasser la superficie d'occupation du sol du bâtiment principal. Les véhicules entreposés doivent être licenciés et ont une période d'entreposage de six mois (6 mois) maximum.

- c) Dans les zones dont l'affectation principale est **communautaire**, l'entreposage extérieur n'est permis que dans la cour arrière et dans les cours latérales.
- L'aire d'entreposage extérieur doit respecter toutes les marges de recul exigées pour tout bâtiment principal dans la zone.
- d) Aucun entreposage extérieur ne peut s'effectuer à moins d'un mètre (1 m) d'une ligne de terrain.
- e) Dans les zones dont l'affectation principale est **industrielle**, l'entreposage extérieur n'est permis que dans la cour arrière et dans les cours latérales.

La superficie d'entreposage extérieur ne peut excéder soixante-quinze pour cent (75 %) de la superficie totale des cours latérales et arrière.

- f) Une aire d'entreposage extérieur doit être dissimulée au moyen d'un écran visuel d'une hauteur minimum de deux mètres (2 m) et d'une opacité supérieure à quatre-vingts pour cent (80 %). Cet écran peut être composé d'une clôture, d'une haie dense de conifères, d'un boisé, d'une butte ou d'une combinaison de ces éléments.

Le premier paragraphe du présent alinéa ne s'applique pas aux exploitations agricoles ou forestières.

Pour l'entreposage de type 1, il n'est pas nécessaire d'aménager un écran visuel à l'avant du terrain.

### **5.23 ÉTALAGE EXTÉRIEUR**

Tout étalage dans une portion de la cour avant pour fins de vente doit être à caractère temporaire. L'étalage extérieur pour fin de vente est autorisé aux conditions suivantes :

- Être situé sur le même terrain d'une ferme ou d'un établissement commercial existant et être exploité par le propriétaire ou l'exploitant de cet établissement ou de cette ferme;
- Être situé à une distance minimum de deux mètres (2 m) de la ligne avant;
- L'étalage doit avoir une hauteur maximum de deux mètres (2 m);
- Les produits étalés et vendus font partie intégrante des opérations normales de l'établissement et sont déjà mis en vente par cet établissement;
- Aucun kiosque de vente ou tout autre type de bâtiment n'est autorisé dans la marge avant;
- Ne s'applique pas à la vente de véhicules motorisés.

## 5.24 DISPOSITIONS RELATIVES À UN SITE D'EXTRACTION

### 5.24.1 NOUVEAU SITE D'EXTRACTION OU AGRANDISSEMENT D'UN SITE

#### Règlement n° 2024-453

Tout nouveau site d'extraction ou agrandissement d'un site, ne pourra être réalisé que si les critères suivants sont respectés :

- a) qu'une étude d'impacts soit réalisée, tant au niveau de l'exploitation elle-même qu'au niveau de la circulation générée par ce genre d'activité;
- b) que les résultats de l'étude d'impacts démontrent que l'exploitation ne puisse en aucun temps porter atteinte à la qualité de vie des propriétés avoisinantes;
- c) que l'exploitation envisagée soit un usage compatible avec l'affectation du territoire où elle est prévue;
- d) que la zone tampon requise à l'alinéa f) fasse partie intégrante de la propriété visée par l'exploitation;
- e) qu'un plan de réaménagement du site, conforme à l'affectation du territoire, soit présenté;
- f) qu'une aire tampon de dix mètres (10 m) soit établie autour de l'aire d'extraction des carrières et sablières, où toute construction et coupe forestière, extraction et ouvrage, à l'exception d'une voie d'accès, est prohibée.
- g) que l'on favorise la restauration du site après la cessation d'une exploitation existante ou suite à un agrandissement en s'inspirant du Règlement sur les carrières et sablières du Ministère de l'environnement (Q-2, 2, 2), et conformément aux usages autorisés par la grille des usages et des normes de ce règlement.
- h) elle doit être située à au moins mille mètres (1 000 m) d'une source d'eau potable publique ou communautaire;
- i) toute voie d'accès menant à une carrière ou sablière doit être située à une distance minimale de vingt-cinq mètres (25 m) de tout terrain occupé par une construction principale;
- j) un écran végétal d'au moins trente-cinq mètres (35 m) de profondeur doit être maintenu entre la sablière ou la gravière et une rue.

#### 5.24.2 PROTECTION DE LA NAPPE PHRÉATIQUE

Lorsqu'une sablière ou une gravière est située à une distance moindre que cent cinquante mètres (150 m) d'une habitation s'approvisionnant en eau potable à l'aide d'un puits de surface, la partie de cette sablière ou gravière située à moins de cent cinquante mètres (150 m) ne peut s'extensionner, sauf si l'exploitant de la sablière ou de la gravière soumet une étude hydrogéologique attestant que le projet d'expansion de l'exploitation n'est pas susceptible de porter atteinte au rendement des puits existants et à la qualité de l'eau potable. La firme qui effectuera cette étude hydrogéologique sera choisie par la Municipalité mais les frais seront assumés par le propriétaire.

#### 5.25 DISPOSITION QUANT AUX CONSTRUCTIONS ET USAGES INTERDITS

Les constructions et les usages spécifiquement reliés à l'exploitation d'un lieu d'élimination de déchets domestiques et de matériaux secs ainsi que les lieux d'entreposage de véhicules routiers mis au rebut et de ferrailles sont interdits sur tout le territoire de la Municipalité de Saint-Samuel.

#### ~~5.26 SÉCURITÉ À L'INTÉRIEUR DES ZONES DE MOUVEMENT DE TERRAIN~~ *SECURITÉ PUBLIQUE EN PRESENCE DE ZONES DE MOUVEMENT DE TERRAIN.*

##### ~~5.26.1 Zones visées~~

~~Les articles 5.26.2 à 5.26.5 s'appliquent à l'intérieur des zones de mouvement de terrain identifiées sur le plan de zonage faisant partie intégrante du règlement de zonage.~~

##### ~~5.26.2 Constructions, ouvrages et travaux interdits~~

~~À l'intérieur d'une zone de mouvement de terrain, toutes les constructions et tous les ouvrages sont interdits :~~

- ~~a) sur la pente du talus;~~
- ~~b) sur le sommet du talus, à l'intérieur d'une bande possédant une largeur égale à deux (2) fois la hauteur du talus; cette largeur est mesurée à partir du haut du talus vers l'intérieur des terres;~~
- ~~c) au pied du talus, à l'intérieur d'une bande possédant une largeur égale deux (2) fois la hauteur du talus; cette largeur est mesurée à partir du bas du talus vers le centre du plan d'eau.~~

### 5.26.3 — Remblais et déblais interdits sur la pente et au sommet du talus

~~À l'intérieur d'une zone de mouvement de terrain, les travaux de remblai et de déblai sont interdits sur la pente du talus de même qu'à l'intérieur de la bande visée au point b) du premier de l'article 5.26.2.~~

### 5.26.4 — Déblais interdits au pied du talus

~~Les travaux de déblai sont interdits à l'intérieur de la bande visée au point c) de l'article 5.25.2.~~

~~Les travaux de déblai sont interdits à l'intérieur de la bande visée au point c) de l'article 5.26.2.~~  
~~Règlement n° 243-2011 en vigueur le 21 avril 2011.~~

### 5.26.5 — Ouvrages et travaux de stabilisation autorisés

~~Les ouvrages et les travaux de stabilisation d'un talus sont autorisés à l'intérieur d'une zone de mouvement de terrain. Lorsque le talus est situé à l'intérieur de la rive d'un lac ou d'un cours d'eau, les ouvrages et les travaux de stabilisation doivent respecter les règles d'aménagement visées au point e) de l'article 5.17.4.5. e).~~

#### 5.26.1 Zones visées

Les articles 5.26.1 à 5.26.5 s'appliquent en présence de zones de mouvement de terrain. Les zones de mouvement de terrain sont identifiées sur le plan de zonage faisant partie intégrante du règlement de zonage. Les bandes de protection et les talus n'apparaissent pas sur le plan de zonage.

#### 5.26.2 Types de normes

Le tableau suivant identifie deux classes de normes (classe 1 et classe 2) applicables. Ces classes de normes ont pour utilité de déterminer les bandes de protection localisées au sommet ou à la base du talus.

<b>Normes Classe 1</b>	<b>Normes Classe 2</b>
<i>Talus :</i> Inclinaison 14° et plus avec un cours d'eau à la base	<i>Talus :</i> Inclinaison entre 14° et 20° sans cours d'eau à la base
<i>Talus :</i> Inclinaison supérieure à 20° sans cours d'eau à la base	-----

#### 5.26.3 Types d'interventions régies

Toutes les constructions ainsi que tous les travaux et ouvrages susceptibles de modifier la stabilité du sol, de modifier le couvert végétal ou de mettre en péril la sécurité des personnes et des biens sont interdits dans le talus et dans les bandes de protection identifiée au tableau 5.26.3.1 du présent article.



Tableau 5.26.3.1 : Dispositions relatives aux interventions autorisées et non autorisées en présence de contraintes relatives aux mouvements de terrains

Type d'intervention projetée	Normes classe 1	Norme classe 2
<p>Toutes les interventions énumérées ci-dessous</p> <p>1. Construction d'un bâtiment principal (sauf un bâtiment agricole)</p> <p>2. Agrandissement d'un bâtiment principal supérieur à 50 % de la superficie au sol (sauf un bâtiment agricole)</p> <p>3. Reconstruction d'un bâtiment principal à la suite d'un mouvement de terrain (sauf un bâtiment agricole)</p> <p>4. Relocalisation d'un bâtiment principal (sauf un bâtiment agricole)</p> <p>5. Construction d'un bâtiment accessoire (sauf un bâtiment accessoire à l'usage résidentiel ou agricole)</p> <p>6. Agrandissement d'un bâtiment accessoire (sauf un bâtiment accessoire à l'usage résidentiel ou accessoire)</p>	<p>Interdites dans le talus</p> <p>Interdit :</p> <ul style="list-style-type: none"> <li>• Au sommet du talus, dans une bande de protection dont la largeur est égale à deux fois la hauteur du talus jusqu'à concurrence de 40 mètres;</li> <li>• À la base d'un talus d'une hauteur égale ou inférieure à 40 mètres, dans une bande de protection dont la largeur est égale à deux fois la hauteur du talus jusqu'à concurrence de 40 mètres;</li> <li>• À la base d'un talus d'une hauteur supérieure à 40 mètres, dans une bande de protection dont la largeur est égale à une fois la hauteur du talus jusqu'à concurrence de 60 mètres;</li> </ul>	<p>Interdites dans le talus</p> <p>Interdit :</p> <ul style="list-style-type: none"> <li>• Au sommet du talus, dans une bande de protection dont la largeur est de 10 mètres;</li> <li>• À la base du talus, dans une bande de protection dont la largeur est de 10 mètres;</li> </ul>

Type d'intervention projetée	Normes classe 1	Norme classe 2
Toutes les interventions énumérées ci-dessous	Interdites dans le talus	Interdites dans le talus
<p><b>7. Reconstruction d'un bâtiment principal à la suite d'un sinistre autre qu'un mouvement de terrain (sauf un bâtiment agricole)</b></p>	<p>Interdit :</p> <ul style="list-style-type: none"> <li>À la base d'un talus d'une hauteur égale ou inférieure à <b>40 mètres</b>, dans une bande de protection dont la largeur est égale à <b>deux fois</b> la hauteur du talus jusqu'à concurrence de <b>40 mètres</b>;</li> <li>À la base d'un talus d'une hauteur supérieure à <b>40 mètres</b>, dans une bande de protection dont la largeur est égale à <b>une fois</b> et demie la hauteur du talus jusqu'à concurrence de <b>60 mètres</b>;</li> </ul>	<p>Interdit :</p> <ul style="list-style-type: none"> <li>À la base du talus, dans une bande de protection dont la largeur est de <b>10 mètres</b>;</li> </ul>
<p><b>8. Agrandissement d'un bâtiment principal inférieur à 50 % de la superficie au sol qui s'approche du talus (sauf un bâtiment agricole)</b> (La distance entre le sommet du talus et l'agrandissement est plus petite que la distance actuelle entre le sommet du talus et le bâtiment)</p>	<p>Interdit :</p> <ul style="list-style-type: none"> <li>Au <b>sommet</b> du talus, dans une bande de protection dont la largeur est égale à <b>une fois et demie</b> la hauteur du talus jusqu'à concurrence de <b>20 mètres</b>;</li> <li>À la <b>base</b> d'un talus d'une hauteur égale ou inférieure à <b>40 mètres</b>, dans une bande de protection dont la largeur est égale à <b>deux fois</b> la hauteur du talus jusqu'à concurrence de <b>40 mètres</b>;</li> <li>À la <b>base</b> d'un talus d'une hauteur supérieure à <b>40 mètres</b>, dans une bande de protection dont la largeur est égale à <b>une fois</b> la hauteur du talus jusqu'à concurrence de <b>60 mètres</b>;</li> </ul>	<p>Interdit :</p> <ul style="list-style-type: none"> <li>Au <b>sommet</b> du talus, dans une bande de protection dont la largeur est de <b>5 mètres</b>;</li> <li>À la <b>base</b> du talus, dans une bande de protection dont la largeur est de <b>10 mètres</b>;</li> </ul>

Type d'intervention projetée	Normes classe 1	Norme classe 2
<p>Toutes les interventions énumérées ci-dessous</p> <p><b>9. Agrandissement d'un bâtiment principal inférieur à 50 % de la superficie au sol qui s'éloigne du talus</b> (sauf un bâtiment agricole)</p> <p>(La distance entre le sommet du talus et l'agrandissement est plus grande que la distance actuelle entre le sommet du talus et le bâtiment)</p>	<p>Interdites dans le talus</p> <p>Interdit :</p> <ul style="list-style-type: none"> <li>À la base d'un talus d'une hauteur égale ou inférieure à <b>40 mètres</b>, dans une bande de protection dont la largeur est égale à <b>deux fois</b> la hauteur du talus jusqu'à concurrence de <b>40 mètres</b>;</li> <li>À la base d'un talus d'une hauteur supérieure à <b>40 mètres</b>, dans une bande de protection dont la largeur est égale à <b>une fois</b> et demie la hauteur du talus jusqu'à concurrence de <b>60 mètres</b>;</li> </ul>	<p>Interdites dans le talus</p> <p>Aucune norme</p>
<p><b>10. Agrandissement d'un bâtiment principal dont la largeur mesurée perpendiculairement à la fondation du bâtiment est égale ou inférieure à 3 mètres et qui s'approche du talus<sup>1</sup></b> (sauf un bâtiment agricole)</p> <p>(La distance entre le sommet du talus et l'agrandissement est plus petite que la distance actuelle entre le sommet et le bâtiment)</p>	<p>Interdit :</p> <ul style="list-style-type: none"> <li>Au sommet du talus, dans une bande de protection dont la largeur est égale à <b>5 mètres</b>;</li> <li>À la base d'un talus d'une hauteur égale ou inférieure à <b>40 mètres</b>, dans une bande de protection dont la largeur est égale à <b>deux fois</b> la hauteur du talus jusqu'à concurrence de <b>40 mètres</b>;</li> <li>À la base d'un talus d'une hauteur supérieure à <b>40 mètres</b>, dans une bande de protection dont la largeur est égale à <b>une fois</b> la hauteur du talus jusqu'à concurrence de <b>60 mètres</b>;</li> </ul>	<p>Interdit :</p> <ul style="list-style-type: none"> <li>À la base du talus, dans une bande de protection dont la largeur est de <b>5 mètres</b>;</li> </ul>

<sup>1</sup> Les agrandissements dont la largeur est mesurée perpendiculairement à la fondation du bâtiment est égale ou inférieure à 3 mètre et qui s'éloignent du talus sont permis.



Type d'intervention projetée	Normes classe 1	Norme classe 2
Toutes les interventions énumérées ci-dessous	Interdites dans le talus	Interdites dans le talus
<b>11. Agrandissement d'un bâtiment principal par l'ajout d'un 2e étage</b> (sauf un bâtiment agricole)	<p>Interdit :</p> <ul style="list-style-type: none"> <li>Au <b>sommet</b> du talus, dans une bande de protection dont la largeur est égale à <b>10 mètres</b>;</li> </ul>	<p>Interdit :</p> <ul style="list-style-type: none"> <li>Au <b>sommet</b> du talus, dans une bande de protection dont la largeur est égale à <b>5 mètres</b>;</li> </ul>
<b>12. Agrandissement d'un bâtiment principal en porte-à-faux dont la largeur mesurée perpendiculairement à la fondation du bâtiment est supérieure à 1 mètre<sup>2</sup></b> (sauf un bâtiment agricole)	<p>Interdit :</p> <ul style="list-style-type: none"> <li>À la base d'un talus d'une hauteur égale ou inférieure à <b>40 mètres</b>, dans une bande de protection dont la largeur est égale à <b>une fois</b> la hauteur du talus jusqu'à concurrence de <b>40 mètres</b>;</li> </ul>	<p>Aucune norme</p>
<b>13. Construction ou agrandissement d'un bâtiment accessoire à l'usage résidentiel<sup>3</sup></b> (garage, remise, cabanon, etc.)	<p>Interdit :</p> <ul style="list-style-type: none"> <li>Au <b>sommet</b> du talus, dans une bande de protection dont la largeur est de <b>10 mètres</b>;</li> <li>À la base du talus, dans une bande de protection dont la largeur est égale à <b>une demie fois</b> la hauteur du talus, d'<b>au minimum 5 mètres</b> jusqu'à concurrence de <b>15 mètres</b>;</li> </ul>	<p>Interdit :</p> <ul style="list-style-type: none"> <li>Au <b>sommet</b> du talus, dans une bande de protection dont la largeur est de <b>5 mètres</b>;</li> <li>À la base du talus, dans une bande de protection dont la largeur est égale à <b>une demie fois</b> la hauteur du talus, d'<b>au minimum 5 mètres</b> jusqu'à concurrence de <b>10 mètres</b>;</li> </ul>

<sup>2</sup> Un agrandissement en porte-à-faux dont la largeur mesurée perpendiculairement à la fondation du bâtiment est égale ou inférieure à 1 mètre est permis.

<sup>3</sup> Les garages, les remises et les cabanons d'une superficie de moins de 15 mètres carrés ne nécessitant aucun remblai au sommet du talus ou aucun déblai ou excavation dans le talus sont permis.

Type d'intervention projetée	Normes classe 1	Norme classe 2
<p>Toutes les interventions énumérées ci-dessous</p>	<p>Interdites dans le talus</p>	<p>Interdites dans le talus</p>
<p>14. Construction accessoire à l'usage résidentiel (piscine hors terre, bain à remous de plus de 2 000 litres, tonnelle, etc.)</p>	<p>Interdit :</p> <ul style="list-style-type: none"> <li>• Au sommet du talus, dans une bande de protection dont la largeur est de <b>10 mètres</b>;</li> </ul>	<p>Interdit :</p> <ul style="list-style-type: none"> <li>• Au sommet du talus, dans une bande de protection dont la largeur est de <b>3 mètres</b>;</li> </ul>
<p>15. Construction d'un bâtiment agricole (bâtiment principal, bâtiment accessoire ou secondaire, silo à grain ou à fourrage, etc.) ou d'un ouvrage agricole (ouvrage d'entreposage de déjections animales, etc.)</p>	<p>Interdit :</p> <ul style="list-style-type: none"> <li>• Au sommet du talus dans une bande de protection dont la largeur est égale à <b>une fois</b> la hauteur du talus jusqu'à concurrence de <b>40 mètres</b>;</li> <li>• À la base du talus, dans une bande de protection dont la largeur est égale à <b>une demie fois</b> la hauteur du talus, d'un minimum <b>5 mètres</b> jusqu'à concurrence de <b>15 mètres</b>;</li> </ul>	<p>Interdit :</p> <ul style="list-style-type: none"> <li>• Au sommet du talus, dans une bande de protection dont la largeur est égale à <b>une fois</b> la hauteur du talus jusqu'à concurrence de <b>20 mètres</b>;</li> <li>• À la base du talus, dans une bande de protection dont la largeur est égale à <b>une demie fois</b> la hauteur du talus, d'un minimum <b>5 mètres</b> jusqu'à concurrence de <b>10 mètres</b>;</li> </ul>
<p>16. Agrandissement d'un bâtiment agricole (bâtiment principal, bâtiment accessoire ou secondaire, silo à grain ou à fourrage, etc.) ou d'un ouvrage agricole (ouvrage d'entreposage de déjections animales, etc.)</p>		
<p>17. Reconstruction d'un bâtiment agricole (bâtiment principal, bâtiment accessoire ou secondaire, silo à grain ou à fourrage, etc.) ou d'un ouvrage agricole (ouvrage d'entreposage de déjections animales, etc.)</p>		
<p>18. Relocalisation d'un bâtiment agricole (bâtiment principal, bâtiment accessoire ou secondaire, silo à grain ou à fourrage, etc.) ou d'un ouvrage agricole (ouvrage d'entreposage de déjections animales, etc.)</p>		

Type d'intervention projetée	Normes classe 1	Norme classe 2
Toutes les interventions énumérées ci-dessous	Interdites dans le talus	Interdites dans le talus
<p>19. Implantation d'une infrastructure (rue, aqueduc, égout, pont, etc.) d'un ouvrage (mur de soutènement, ouvrage de captage d'eau, etc.) ou d'un équipement fixe (réservoir, etc.)</p> <p>20. Réfection d'une infrastructure (rue, aqueduc, égout, pont, etc.), d'un ouvrage (mur de soutènement, ouvrage de captage d'eau, etc.) ou d'un équipement fixe (réservoir, etc.)</p> <p>21. Raccordement d'un bâtiment existant à une infrastructure</p>	<p>Interdit :</p> <ul style="list-style-type: none"> <li>• Au sommet du talus dans une bande de protection dont la largeur est égale à deux fois la hauteur du talus jusqu'à concurrence de 40 mètres;</li> <li>• À la base du talus, dans une bande de protection dont la largeur est égale à une demie fois la hauteur du talus, d'au minimum 5 mètres jusqu'à concurrence de 15 mètres;</li> </ul>	<p>Interdit :</p> <ul style="list-style-type: none"> <li>• Au sommet du talus, dans une bande de protection dont la largeur est égale à une fois la hauteur du talus jusqu'à concurrence de 20 mètres;</li> <li>• À la base du talus, dans une bande de protection dont la largeur est égale à une demie fois la hauteur du talus, d'au minimum 5 mètres jusqu'à concurrence de 10 mètres;</li> </ul>
<p>22. Champ d'épuration, élément épurateur, champ de polissage, filtre à sable, puits absorbant, puits d'évacuation, champ d'évacuation</p>	<p>Interdit :</p> <ul style="list-style-type: none"> <li>• Au sommet du talus dans une bande de protection dont la largeur est égale à une fois la hauteur du talus jusqu'à concurrence de 20 mètres;</li> <li>• À la base du talus, dans une bande de protection dont la largeur est égale à une demie fois la hauteur du talus, d'au minimum 5 mètres jusqu'à concurrence de 15 mètres.</li> </ul>	<p>Interdit :</p> <ul style="list-style-type: none"> <li>• Au sommet du talus, dans une bande de protection dont la largeur est égale à une fois la hauteur du talus jusqu'à concurrence de 10 mètres;</li> <li>• À la base du talus, dans une bande de protection dont la largeur est égale à une demie fois la hauteur du talus, d'au minimum 5 mètres jusqu'à concurrence de 10 mètres.</li> </ul>



Type d'intervention projetée	Normes classe 1	Norme classe 2
<b>Toutes les interventions énumérées ci-dessous</b>		
<b>23. Travaux de remblai<sup>4</sup> (permanent ou temporaire)</b>	Interdites dans le talus  Interdit :	Interdites dans le talus  Interdit :
<b>24. Usage commercial, industriel ou public sans bâtiment et non ouvert au public</b> (entrepôtage, lieu d'élimination de neige, bassin de rétention, concentration d'eau, lieu d'enfouissement sanitaire, sortie de réseau de drainage agricole, etc.)	• Au <b>sommet</b> du talus, dans une bande de protection dont la largeur est égale à <b>une fois</b> la hauteur du talus; jusqu'à concurrence de <b>40 mètres</b> ;	• Au <b>sommet</b> du talus, dans une bande de protection dont la largeur est égale à <b>une fois</b> la hauteur du talus jusqu'à concurrence de <b>20 mètres</b> ;
<b>25. Travaux de déblai ou d'excavations<sup>5</sup> (permanent ou temporaire) et piscine creusée</b>	Interdit :  • A la base du talus, dans une bande de protection dont la largeur est égale à <b>une demie fois</b> la hauteur du talus, d' <b>au minimum 5 mètres</b> jusqu'à concurrence de <b>15 mètres</b> ;	Interdit :  • A la base du talus, dans une bande de protection dont la largeur est égale à <b>une demie fois</b> la hauteur du talus, d' <b>au minimum 5 mètres</b> jusqu'à concurrence de <b>10 mètres</b> ;
<b>26. Implantation et agrandissement d'usage sans bâtiment ouvert au public</b> (terrain de camping ou de caravanage, etc.)	Interdit :  • Au <b>sommet</b> du talus, dans une bande de protection dont la largeur est égale à <b>deux fois</b> la hauteur du talus jusqu'à concurrence de <b>40 mètres</b> ;	Aucune norme
<b>27. Lotissement destiné à recevoir un bâtiment principal ou un usage sans bâtiment ouvert au public</b> (terrain de camping ou de caravanage, etc.) <b>localisé dans une zone de mouvement de terrain</b>	• À la base d'un talus d'une hauteur égale ou inférieure à <b>40 mètres</b> , dans une bande de protection dont la largeur est égale à <b>deux fois</b> la hauteur du talus jusqu'à concurrence de <b>40 mètres</b> ;	

<sup>4</sup> Les remblais dont l'épaisseur est de moins de 30 centimètres suivant le profil naturel du terrain sont permis dans le talus et/ou la bande de protection au sommet du talus. Les remblais peuvent être mis en couche successives à condition que l'épaisseur n'exécède pas 30 centimètres.

<sup>5</sup> Les excavations dont la profondeur est de moins de 50 centimètres ou d'une superficie de moins de 5 mètres carrés sont permises dans le talus et dans la bande de protection ou la marge de précaution à la base du talus [exemple d'intervention visées par cette exception : les excavations pour préamur les constructions du gel à l'aide de pieux vissés ou de tubes à béton (sonotubes)].

Type d'intervention projetée	Normes classe 1	Norme classe 2
Toutes les interventions énumérées ci-dessous	Interdites dans le talus	Interdites dans le talus
27 (suite). Lotissement destiné à recevoir un bâtiment principal ou un usage sans bâtiment ouvert au public (terrain de camping ou de caravanage, etc.) localisé dans une zone de mouvement de terrain	<ul style="list-style-type: none"> <li>À la base d'un talus d'une hauteur supérieure à 40 mètres, dans une bande de protection dont la largeur est égale à une fois la hauteur du talus jusqu'à concurrence de 60 mètres;</li> </ul>	
28. Abattage d'arbres <sup>6</sup> (sauf coupes d'assainissement et de contrôle de la végétation sans essouchement)	Interdit : <ul style="list-style-type: none"> <li>Au sommet du talus dans une bande de protection dont la largeur est de 5 mètres.</li> </ul>	Aucune norme

<sup>6</sup> À l'extérieur des périmètres urbains si aucun bâtiment ou rue n'est situé dans la bande de protection à la base du talus, l'abattage d'arbre est permis.



### 5.26.4 Cas d'exception

Nonobstant l'article 5.26.3, l'implantation de tout type de réseau électrique n'est pas visée par le présent cadre normatif relatif aux zones de mouvement de terrain. Cependant, si ces interventions nécessitent des travaux de remblai, de déblai ou d'excavation, les normes pour les travaux de remblai, de déblai et d'excavation doivent être appliquées. Les infrastructures ne nécessitant aucun travaux de remblai, de déblai ou d'excavation sont permis (par exemple : les conduites en surface du sol). Dans le cas des travaux réalisés par Hydro-Québec (incluant les travaux de remblai, de déblai et d'excavation), ceux-ci ne sont pas assujettis au présent cadre normatif relatif aux zones de mouvement de terrain.

Les travaux d'entretien et de conservation du réseau routier du ministère Transport du Québec sont également exclus de l'application du cadre normatif relatif aux zones de mouvement de terrain.

### 5.26.5 Expertise géotechnique

Chacune des interventions interdites en présence de zones de mouvements de terrain peut être permise à la condition qu'une expertise géotechnique soit produite. Malgré ce qui précède, l'interdiction ne peut être levée dans le talus.

Cette expertise doit conclure sur la stabilité actuelle du site et/ou sur l'influence de l'intervention projetée sur celle-ci. De plus, elle doit contenir, au besoin, des recommandations sur les travaux requis pour assurer la stabilité du site et les mesures préventives pour la maintenir.

Toute expertise géotechnique doit être préparée par un ingénieur, telle que définie au présent règlement. ».

Modification au règlement n°2016-283 articles 3 et 4 en vigueur le 22 septembre 2016

## ~~5.27 DISPOSITION QUANT À L'INTERDICTION DE CONSTRUCTION SUR LES LOTS SOUMIS AUX CONTRAINTES PARTICULIÈRES TELLES QUE INONDATION, ÉROSION ET GLISSEMENT DE TERRAIN~~

~~Tout terrain ou lot, construit ou non, ayant fait l'objet d'un avis de décision du ministère de la Sécurité publique du Québec relativement à une allocation de départ pour fins de dommages causés par une inondation, ou tout terrain ou lot, construit ou non, identifié au plan d'urbanisme comme faisant partie d'un secteur où l'occupation du sol est soumise à des contraintes particulières telles que les zones d'érosion et de glissement de terrain ne peut recevoir, en tout temps, de bâtiment principal ou accessoire. Règlement n° 243-2011 en vigueur le 21 avril 2011.~~

## 5.28 DISPOSITION APPLICABLE À UNE MAISON INTERGÉNÉRATIONNELLE

Pour tout bâtiment de la classe d'usages « habitation unifamiliale (h1) » de type isolé, il est permis d'aménager un (1) logement supplémentaire de type intergénérationnel dans l'habitation aux conditions spécifiques suivantes :

- Le logement supplémentaire doit être occupé exclusivement par de personnes qui ont elles-mêmes ou par l'intermédiaire d'un conjoint de fait, un lien de parenté ou d'alliance avec le propriétaire occupant du logement ou son(sa) conjoint(e);

À cette fin, le propriétaire occupant doit s'engager formellement à fournir à la municipalité, à chaque année, une preuve d'identité du ou des occupants qui permet d'établir le lien de parenté avec ce ou ces derniers;

- Le logement supplémentaire doit contenir au minimum une cuisine, une salle de bain et une chambre à coucher;
- Le logement supplémentaire peut occuper au maximum soixante pour cent (60 %) de la superficie d'implantation au sol du logement principal;
- Lorsqu'un logement supplémentaire est aménagé au sous-sol (en partie ou en totalité), ce dernier doit respecter les dispositions prévues pour les logements dans les sous-sols;
- Le logement supplémentaire doit avoir la même entrée de service pour l'aqueduc, les égouts, l'électricité ou le gaz naturel que celle du logement principal;
- Le logement supplémentaire doit avoir la même adresse civique que le logement principal;
- Le logement supplémentaire vacant depuis plus de un (1) an, suite au départ du ou des occupants, doit être réaménagé de façon à être intégré au logement principal selon le plan soumis, ou toute autre façon conforme à la réglementation municipale et permettant de respecter, une fois les travaux complétés, les caractéristiques d'une habitation unifamiliale isolé. Les travaux visant à intégrer le logement supplémentaire au logement principal devront être complétés à l'intérieur d'un délai de six (6) mois à compter de l'émission d'un certificat d'autorisation.
- L'apparence extérieure de la résidence doit être celle d'une habitation unifamiliale isolée dont on ne peut distinguer la présence d'un logement supplémentaire;
- Une seule entrée doit servir pour l'habitation et le logement si cette dernière est située en façade avant de la résidence. **Règ. 2014-270 ar.7 en vigueur le 19/02/2015**

### 5.29 ROULOTTES ET VÉHICULES RÉCRÉATIFS

~~Les roulottes sont permises sur le territoire de la municipalité en autant qu'elles soient installées, sur une base permanente ou temporaire, sur un terrain de camping ou dans un centre de villégiature.~~

Les roulottes, les tentes-roulottes et les véhicules récréatifs sont prohibés comme usage ou bâtiment principal sur l'ensemble du territoire à l'exception de ceux situés sur des terrains de camping ou dans des centres de villégiature. **Règ.2014-270 ar.8 en vigueur le 19/02/2015.**

### 5.30 ISOLATION DES SOURCES DE POLLUTION VISUELLE

Les sources de pollution visuelle doivent être isolées visuellement des routes appartenant au gouvernement du Québec et des rues publiques et privées, en utilisant un des moyens suivants :

- ◆ La plantation d'arbres;
- ◆ La plantation d'une haie de cèdres, de pins ou d'épinettes;
- ◆ L'installation d'une clôture non ajourée, celle-ci doit toujours être maintenue en bon état.

## **CHAPITRE 6 : DISPOSITIONS SPÉCIFIQUES AUX ZONES**

---

Les dispositions spécifiques aux usages additionnels, s'ajoutent aux dispositions applicables dans toutes les zones.

### **6.1 DISPOSITIONS SPÉCIFIQUES AUX USAGES DU GROUPE D'USAGES «HABITATION (H)»**

Les dispositions des articles 6.1.1 à 6.1.3 s'appliquent, selon le cas, dans les zones dont un usage du groupe d'usages «Habitation (H)» est autorisé, sous réserve des dispositions spéciales applicables à certains usages et à certaines zones.

#### **6.1.1 USAGE ADDITIONNEL POUR UN USAGE DES CLASSES D'USAGES h1 ET h2**

Seuls les usages suivants sont autorisés comme usage additionnel à un usage des classes d'usages h1 et h2 :

- a) la location de chambre;
- b) un des usages suivants :
  - i) un service professionnel (usage 4.2.1.1);
  - ii) service de photographie (4.2.1.1 (6220));
  - vi) service de garderie (4.2.1.1);
  - vii) atelier artisanal (4.2.1.1 (5933));
  - viii) récupération et vente de vêtements usagés (4.2.11);
  - ix) service de réparation de vêtements (4.2.1.1);
  - x) service de décoration intérieure (4.2.1.1);
  - xi) un service personnel (usage 4.2.1.1);
- c) une famille ou résidence d'accueil;
- d) un service de garde en milieu familial;
- e) un service de garde fourni par une personne qui détient un permis permettant un centre d'accueil appartenant à la classe de centres de garderie, délivré par le ministère de la Santé et des Services sociaux avant le 29 novembre 1979;
- f) vente de garage;
- g) fleuriste; ajout règl. 2017-292 article 5 en vigueur le 19 octobre 2017

#### **6.1.2 EXIGENCES APPLICABLES À UN USAGE ADDITIONNEL**

- a) Un usage additionnel doit être exercé exclusivement au premier étage ou au sous-sol d'un bâtiment.
- b) Un **usage additionnel autorisé à l'article 6.1.1**, à l'exception de la location de chambre, d'une famille ou résidence d'accueil et d'un service de garde doit respecter les exigences suivantes :
  - i) un seul usage additionnel est autorisé par usage principal;

- ii) l'usage additionnel doit être exercé par l'occupant du logement et pas plus d'une personne résidant ailleurs ne peut être employée à cet usage;
  - iii) aucun produit ne doit être vendu sur place, sauf pour la fabrication d'objets d'artisanat et la récupération et la vente de vêtements usagés;
  - iv) aucune modification de l'architecture du bâtiment ne doit être visible de l'extérieur;
  - v) l'usage additionnel doit être exercé à l'intérieur du bâtiment et ne doit donner lieu à aucun entreposage intérieur et extérieur, ni comporter aucune vitrine, fenêtre de montre ou étalage visible de l'extérieur;
  - vi) l'usage ne comporte pas l'utilisation de camions d'une capacité de plus de trois mille kilogrammes (3 000 kg) de masse totale en charge;
  - vii) moins de vingt-cinq pour cent (25 %) de la superficie de plancher du logement doit servir à l'usage additionnel, sans excéder trente mètres carrés (30 m<sup>2</sup>) s'il est situé au rez-de-chaussée ou cent pour cent (100%) de la superficie du sous-sol;
  - viii) une seule enseigne d'identification est autorisée à la condition d'être fixée au bâtiment et d'avoir une superficie maximum de cinq dixièmes de mètre carré (0,5 m<sup>2</sup>).
- c) Un usage additionnel **location de chambre** doit respecter les exigences suivantes :
- i) au plus deux (2) chambres peut être louée;
  - ii) toute chambre doit être située à l'intérieur du bâtiment principal et être accessible par l'entrée principale;
  - iii) aucun équipement servant à la cuisson des aliments n'est autorisé à l'intérieur d'une chambre.
- d) Un usage additionnel **famille ou résidence d'accueil et service de garde** est autorisé à la condition qu'aucune modification de l'architecture du bâtiment ne soit visible de l'extérieur.
- ~~e) Un usage **vente de garage** ne peut avoir lieu que dans la période comprise entre les deux (2) dernières fins de semaine de juin et les deux (2) premières fins de semaine de juillet, et ce, entre huit (8) heures et vingt (20) heures, aux conditions suivantes :~~
- ~~i) la durée maximale d'une vente de garage est de deux (2) jours consécutifs suivants les heures d'activités autorisées ;~~
  - ~~ii) un maximum de deux (2) ventes de garage par année est autorisé pour un même logement.~~

Un usage **vente de garage** peut avoir lieu à tout moment de l'année, aux conditions suivantes :

- i) la durée maximale d'une vente de garage est de deux (2) jours consécutifs suivants les heures d'activités autorisées ;
- ii) un maximum de deux (2) ventes de garage par année est autorisé pour un même logement. Règlement n° 242 en vigueur le 21 octobre 2010

### 6.1.3 DISPOSITION APPLICABLE À UN USAGE DU GROUPE D'USAGES "HABITATION (H)" AUTORISÉ DANS UNE ZONE DONT L'AFFECTATION PRINCIPALE EST «AGRICOLE (A)»

Les dispositions suivantes s'appliquent à une habitation pour laquelle une autorisation a été accordée par la Commission de la protection du territoire agricole et non située sur une terre agricole :

#### 6.1.3.1 USAGE ADDITIONNEL AUTORISÉ

Nonobstant l'article 6.1.1 seuls les usages suivants sont autorisés comme usage additionnel à un usage du groupe d'usages "Habitation (H)" autorisé dans une zone dont l'affectation principale est « Agricole (A) »:

- a) la location de chambre;
- b) un des usages suivants :
  - i) un service professionnel (usage 4.2.1.1),
  - ii) atelier artisanal (4.2.1.1 (5933));
  - iii) un service personnel (usage 4.2.1.1).
- c) une famille ou résidence d'accueil;
- d) un service de garde en milieu familial;
- e) un service de garde fourni par une personne qui détient un permis permettant un centre d'accueil appartenant à la classe de centres de garderie, délivré par le ministère de la Santé et des Services sociaux avant le 29 novembre 1979;
- f) table champêtre;
- g) gîte touristique;
- h) résidence de tourisme;
- i) l'élevage d'animaux dans un bâtiment accessoire aux conditions suivantes :
  - Le bâtiment doit être accessoire à l'usage principal « Habitation »;
  - Un seul bâtiment est autorisé;
  - La superficie maximale au sol du bâtiment est de 200 m<sup>2</sup>;
  - Le bâtiment doit être implanté dans la cour arrière;
  - Le bâtiment doit être distant d'un minimum de 5 m de toute ligne de lot arrière et latérale et de tout bâtiment principal;
  - Le bâtiment doit être distant d'un minimum de 25 m de toute ligne de rue;
  - Le bâtiment n'est pas comptabilisé dans le calcul du nombre total de bâtiments accessoire set de la superficie totale des bâtiments accessoires;
  - Cet article ne s'applique pas à la résidence d'un producteur agricole, à un producteur agricole enregistré ou à une exploitation agricole.  
Règ. 2014-270 ar.9 en vigueur le 19/02/2015

## 6.2 DISPOSITIONS SPÉCIFIQUES AUX USAGES DU GROUPE D'USAGES "COMMERCE (C)"

Les dispositions des articles 6.2.1 à 6.2.2 s'appliquent, selon le cas, dans les zones dont un usage du groupe d'usages "Commerce (C)" est autorisé, sous réserve des dispositions applicables à certains usages et à certaines zones.

### 6.2.1 USAGE ADDITIONNEL AUTORISÉ

Seuls les usages suivants sont autorisés comme usage additionnel à un usage du groupe d'usages "Commerce (C)" :

- a) pour un usage de la classe d'usages c1, tout autre usage autorisé faisant partie de la classe d'usages c1;
- b) pour un usage de la classe d'usages c2, tout autre usage autorisé faisant partie de la classe d'usages c2 et tout usage autorisé faisant partie de la classe d'usages c1 si cet usage est autorisé dans la zone concernée;
- c) pour un usage de la classe d'usages c3, tout autre usage autorisé faisant partie de la classe d'usages c3 et tout usage autorisé faisant partie des classes d'usages c2 et c1 si ceux-ci sont autorisés dans la zone concernée;
- d) pour un usage commercial de la classe d'usages c5, tout usage autorisé faisant partie des classes d'usages c1 et c2 si celui-ci est autorisé dans la zone concernée;
- e) pour un usage résidentiel de la classe d'usages c5, tout usage autorisé à l'article 6.1.1.

Lorsqu'un usage est spécifiquement exclus d'une classe d'usages à la grille des usages et normes, il ne peut être autorisé comme usage additionnel à un usage de cette classe d'usages dans la zone concernée.

#### 6.2.1.1 SUPERFICIE OCCUPÉE PAR UN USAGE ADDITIONNEL

Un usage additionnel autorisé à l'article 6.2.1 doit occuper une superficie de plancher inférieure à celle occupée par l'usage principal.

### 6.2.2 *USAGES ET BÂTIMENTS TEMPORAIRES PERMIS DANS LES ZONES DONT LES USAGES DU GROUPE D'USAGES «COMMERCE (C)» SONT AUTORISÉS*

Les usages et bâtiments temporaires suivants sont permis dans les zones dont les usages du groupe d'usages «Commerce (C)» sont autorisés:

- a) les roulottes, maisons mobiles, remorques, tentes et chapiteaux utilisés pour l'**éducation**, la **promotion** ou pour l'**exposition de produits commerciaux**, pour une période n'excédant pas trente (30) jours aux conditions :
  - i) qu'aucune vente ne soit effectuée à l'intérieur de l'installation,
  - ii) de respecter les marges de recul prescrites,
  - iii) de ne pas réduire le nombre de cases de stationnement hors-rue prévu à ce règlement,
  - iv) de ne pas empiéter à l'intérieur du triangle de visibilité;

- b) les **cirques, carnivals et autres usages temporaires de récréation commerciale** pour une période n'excédant pas quinze (15) jours à la condition :
- i) que des toilettes soient accessibles au public sur le terrain où est exercé l'usage,
  - ii) de ne pas réduire le nombre de cases de stationnement requis,
  - iii) qu'ils ne nuisent pas à la circulation des véhicules sur le terrain,
  - iv) de respecter les marges de recul prescrites,
  - v) de ne pas empiéter à l'intérieur du triangle de visibilité;
- c) **l'exposition et la vente de produits à l'extérieur** pour les établissements de **vente au détail**, pour une période n'excédant pas quatre-vingt-dix (90) jours, aux conditions :
- i) que la nature et la variété des produits soient similaires à ceux déjà vendus à l'intérieur du bâtiment commercial,
  - ii) la vente à l'extérieur se fasse aux mêmes heures d'opération que celles de l'établissement commercial concerné,
  - iii) qu'hors des heures d'ouverture, ces installations et les produits de vente extérieure soient remisés à l'intérieur du bâtiment commercial,
  - iv) que les installations (étagères, tables, supports, comptoirs, panneaux, etc.) nécessaires pour la vente à l'extérieur soient en bon état, maintenues propres et qu'elles soient amovibles,
  - v) que la superficie occupée pour la vente à l'extérieur ne puisse servir en aucun temps comme aire d'entreposage,
  - vi) que les éléments nécessaires à la promotion de la vente ainsi que tous les comptoirs, clôtures et panneaux soient enlevés dans les quinze (15) jours suivant la fin des activités commerciales,
  - vii) que les marchandises mises en vente, soient entreposées de façon à ne pas nuire à la circulation piétonnière et automobile,
  - viii) que cet usage ne puisse être renouvelé quant à l'occupation d'un terrain spécifique avant qu'une période de huit (8) mois ne soit écoulée;
  - ix) de ne pas réduire le nombre de cases de stationnement requis.
- d) la **vente occasionnelle de fleurs et de plantes** pour les commerces locaux seulement lors d'**événements spéciaux tels que la Fête des Mères, la Fête des Pères, Pâques**, aux conditions :
- i) que la vente ne débute pas avant cinq (5) jours précédant le jour de l'événement et qu'elle ne se prolonge pas le lendemain,
  - ii) que la vente se fasse sur un terrain occupé par un établissement commercial,
  - iii) que la superficie au sol de cet usage n'excède pas dix mètres carrés (10 m<sup>2</sup>),
  - iv) que les installations (tables, étagères, supports, etc.) nécessaires à la vente de ces produits soient en bon état et maintenues propres,



- v) qu'aucune installation et aucun produit ne demeure sur le site en dehors des heures d'ouverture,
  - vi) que l'installation respecte une distance minimale d'un mètre (1 m) par rapport à une ligne de rue,
  - vii) que l'aire d'occupation n'empiète pas dans le triangle de visibilité,
  - viii) que le nombre de cases de stationnement hors-rue requis par ce règlement ne soit pas réduit ;
- e) la **vente à l'extérieur d'arbres de Noël** du 15 novembre au 26 décembre de la même année, aux conditions :
- i) que le terrain utilisé soit entièrement dégagé et nettoyé à la fin des opérations,
  - ii) de respecter une distance minimale de trois mètres (3 m) par rapport à une ligne avant de terrain,
  - iii) que le nombre de cases de stationnement requis par ce règlement ne soit pas réduit,
  - iv) de ne pas empiéter dans le triangle de visibilité.

**F) l'exposition et la vente de produits à l'extérieur** pour un site ou l'usage est « service d'horticulture » pour une période n'excédant pas quatre-vingt-dix (90) jours, aux conditions :

- i) que la nature et la variété des produits soient similaires à ceux produit sur le site,
  - ii) la vente à l'extérieur se fasse aux mêmes heures d'opération que celles de l'établissement commercial concerné,
  - iii) que les installations (étagères, tables, supports, comptoirs, panneaux, etc.) nécessaires pour la vente à l'extérieur soient en bon état, maintenues propres et qu'elles soient amovibles,
  - iv) que la superficie occupée pour la vente à l'extérieur ne puisse servir en aucun temps comme aire d'entreposage,
  - v) que les éléments nécessaires à la promotion de la vente ainsi que tous les comptoirs, clôtures et panneaux soient enlevés dans les quinze (15) jours suivant la fin des activités commerciales,
  - vi) que les marchandises mises en vente, soient entreposées de façon à ne pas nuire à la circulation piétonnière et automobile,
  - vii) que cet usage ne puisse être renouvelé quant à l'occupation d'un terrain spécifique avant qu'une période de huit (8) mois ne soit écoulée;
  - viii) de ne pas réduire le nombre de cases de stationnement requis.
- Règlement 2020-323

### 6.3 DISPOSITIONS SPÉCIFIQUES AUX USAGES DU GROUPE D'USAGES "INDUSTRIE (I)"

Les dispositions des articles 6.3.1 à 6.3.1.1 exclusivement s'appliquent, selon le cas, dans les zones dont un usage du groupe d'usages "Industrie (I)" est autorisé, sous réserve des dispositions applicables à certains usages et à certaines zones.

### 6.3.1 USAGE ADDITIONNEL

Ces usages peuvent être exercés dans le même établissement ou le même bâtiment que l'usage principal.

Seuls les usages suivants sont autorisés comme usage additionnel à un usage du groupe d'usage "Industrie (I)" :

- a) pour un usage de la classe d'usages i1, tout autre usage autorisé faisant partie de la classe d'usages i1;
- b) une cafétéria pour un usage du groupe d'usages "Industrie (I)";
- c) un service administratif pour un usage du groupe d'usages "Industrie (I)";
- d) une garderie pour un usage du groupe d'usages "Industrie (I)";
- e) un usage vente au détail et grossiste d'une marchandise reliée à l'usage industriel exercé sur un terrain pour un usage de la classe d'usages i1 pourvu que la superficie de l'espace de vente n'excède pas vingt pour cent (20 %) de la superficie de plancher du bâtiment;
- f) un usage salle de montre pour un usage du groupe d'usage "Industrie (I)".

Malgré le paragraphe précédent, lorsqu'un usage est spécifiquement exclu d'une classe d'usages à la grille des usages et normes, il ne peut être autorisé comme usage additionnel à un usage de cette classe d'usages dans la zone concernée.

De même, lorsqu'un usage est spécifiquement permis pour une classe d'usages à la grille des usages et normes, seul cet usage peut être autorisé comme usage additionnel à un usage de cette classe d'usages dans la zone concernée.

#### 6.3.1.1.1 Superficie occupée par un usage additionnel

Un usage additionnel autorisé à l'article 6.3.1 doit occuper une superficie de plancher inférieure à celle occupée par l'usage principal.

## 6.4 DISPOSITIONS SPÉCIFIQUES AUX USAGES DU GROUPE D'USAGES "COMMUNAUTAIRE (P)"

Les dispositions des articles 6.4.1 à 6.4.1.1 s'applique dans une zone dont l'usage du groupe d'usages "Communautaire (P)" est autorisé, sous réserve des dispositions applicables à certains usages et à certaines zones.

### 6.4.1 USAGE ADDITIONNEL AUTORISÉ

Seuls les usages suivants sont autorisés comme usage additionnel à un usage du groupe d'usages "Communautaire (P)" :

- a) un presbytère pour une église;
- b) un chalet sportif pour un parc;
- c) un parc, un équipement de jeux pour un usage du groupe d'usages "Communautaire (P)";
- d) un bâtiment d'entreposage de l'équipement d'entretien et un bâtiment de service pour un parc;
- e) une buanderie, une cafétéria, une résidence de gardien et un bâtiment de service pour un hôpital;
- f) un service de location et d'entretien d'équipement et un service de restauration pour un aréna et un complexe récréatif;
- g) une cafétéria, une résidence pour le personnel et les étudiants pour un service d'enseignement;
- h) un kiosque pour un terrain de stationnement;
- i) une garderie pour un usage du groupe d'usages "Communautaire (P)".

#### 6.4.1.1 Superficie occupée par un usage additionnel

Un usage additionnel autorisé à l'article 6.4.1 doit occuper une superficie de plancher inférieure à celle occupée par l'usage principal.

### **6.5 DISPOSITIONS SPÉCIFIQUES AUX USAGES DU GROUPE D'USAGES «AGRICOLE (A)»**

Les dispositions des articles 6.5.1 à 6.5.1.1 s'appliquent, selon le cas, dans les zones dont un usage du groupe d'usages «Agricole (A)» est autorisé, sous réserve des dispositions spéciales applicables à certains usages et à certaines zones.

#### 6.5.1 *USAGE ADDITIONNEL*

Les dispositions sont autorisées comme usage additionnel à un usage du groupe d'usages «Agricole (A)»:

- a) cabane à sucre pour une érablière;
- b) bâtiment temporaire de vente de produit de la ferme;
- c) entreposage extérieur de produits reliés à la ferme;
- d) pompe à carburant pour véhicules de ferme;

- e) machinerie, outil et équipement requis pour l'exercice d'un usage agricole;
- f) entreposage et stationnement extérieur d'un véhicule commercial ou d'un équipement tel que : tracteur, rétro-excavateur, autobus, machinerie lourde, tracteur-chargeur, rouleau à asphalte, niveleuse ou autre véhicule semblable;
- g) Entreprise industrielle de type artisanal

#### 6.5.1.1 EXIGENCES APPLICABLES À CERTAINS USAGES ADDITIONNELS

- a) Un usage additionnel **entreprise industrielle de type artisanal** doit respecter les exigences suivantes :
  - i) L'activité artisanale doit être exercée par un travailleur autonome, oeuvrant seul dans son entreprise et demeurant dans la résidence établie sur les lieux;
  - ii) L'activité artisanale n'est autorisée qu'en tant qu'usage additionnel, complémentaire à un usage résidentiel, et exercé dans un bâtiment existant;
  - iii) L'entreposage dans un bâtiment agricole désaffecté existant est également permis, mais uniquement pour les fins de l'entreprise industrielle de type artisanal autorisé et dans un seul de ces bâtiments;
  - iv) L'entreprise artisanale ne doit pas être plus importante que l'usage résidentiel sur le terrain;
  - v) Toutes les activités reliées à l'usage additionnel doivent se dérouler à l'intérieur du bâtiment et aucun entreposage extérieur n'est autorisé;
  - vi) Aucun agrandissement des bâtiments utilisés à des fins industrielles de type artisanal n'est autorisé;
  - vii) Une seule enseigne d'une superficie maximale de 0,2 m<sup>2</sup> est autorisée, et doit être apposée à plat sur le bâtiment utilisé à des fins industrielles ou d'entreposage.

## **CHAPITRE 7 : DISPOSITIONS RELATIVES À L’AFFICHAGE**

### **7.1. ENDROITS OÙ LA POSE D’ENSEIGNES EST INTERDITE**

**Sur tout le territoire:** aucune enseigne ou structure d'enseigne ne doit être installée sur un bâtiment accessoire, sur un toit, ni bloquer, masquer ou dissimuler une galerie, un balcon, un escalier de secours, une clôture, un véhicule stationné, un arbre, une fenêtre ou une porte.

De plus, aucune enseigne ne peut être placée sur les arbres ou sur des structures qui n'ont pas été érigées exclusivement à cette fin.

**Propriété publique:** il est interdit d'installer des enseignes ou parties d'enseignes qui empiètent sur l'emprise d'une voie publique.

**Triangle de visibilité:** sur un lot d'angle, aucune enseigne ne peut être implantée à l'intérieur du triangle de visibilité.

### **7.2 ENTRETIEN D’UNE ENSEIGNE**

Toute enseigne doit être entretenue et maintenue en bon état de façon à ne pas constituer un danger pour la sécurité publique.

### **7.3 ÉCLAIRAGE D’UNE ENSEIGNE**

#### **7.3.1 ÉCLAIRAGE PAR RÉFLEXION**

Toute enseigne peut être éclairée par réflexion, soit illuminée par une source de lumière non reliée à l'enseigne ou éloignée d'elle, à condition que les rayons lumineux de cette source de lumière ne soient pas visibles d'une voie de circulation et ne projettent directement ou indirectement aucun rayon lumineux hors du terrain sur lequel l'enseigne est située.

La source lumineuse doit être constante et l'alimentation électrique doit être souterraine; aucun fil aérien n'est autorisé.

#### **7.3.2 ENSEIGNE LUMINEUSE**

Toute enseigne peut être lumineuse, soit illuminée par une source lumineuse placée à l'intérieur de l'enseigne. La source lumineuse doit être dissimulée par des matériaux opaques ou translucides mais non transparents.

La source lumineuse doit être constante et l'alimentation électrique doit être souterraine; aucun fil aérien n'est autorisé.

### *7.3.3 ENSEIGNE LUMINEUSE AU NÉON*

Toute enseigne peut être fabriquée de filigrane au néon.

La source lumineuse doit être constante et l'alimentation électrique doit être souterraine; aucun fil aérien n'est autorisé.

## **7.4 CALCUL DU NOMBRE D'ENSEIGNES**

### *7.4.1 RATTACHÉE À UN BÂTIMENT*

Le nombre d'enseignes autorisées est fixé à un maximum de deux (2) par bâtiment, à l'exception des zones résidentielles où le nombre maximum est d'une (1) enseigne.

Toute partie d'enseigne située sur une façade distincte d'un bâtiment est considérée comme une enseigne distincte. Cependant, sur une marquise, un auvent ou dans un décroché sur une façade d'un bâtiment, l'ensemble des inscriptions qui y est apposé peut être considéré comme une (1) seule enseigne.

### *7.4.2 DÉTACHÉE D'UN BÂTIMENT*

Pour un lot intérieur, le nombre d'enseignes détachées du bâtiment est fixé à une (1) par lot. Dans le cas d'un lot d'angle ou transversal, une (1) enseigne détachée du bâtiment peut être autorisée sur chacune des rues en autant que la plus courte des lignes de rues mesure au moins trente (30 m) mètres.

Ces dispositions s'appliquent pour toutes les zones, sauf pour les zones résidentielles.

Les enseignes autorisées sans certificat d'autorisation et les enseignes temporaires ne doivent pas être comptabilisées dans le calcul du nombre d'enseignes.

## **7.5 CALCUL DE LA SUPERFICIE D'UNE ENSEIGNE**

### *7.5.1 POUR TOUTE ENSEIGNE*

Pour une enseigne de forme irrégulière ou composée de lettres individuelles ou de plusieurs éléments, la superficie considérée est celle du plus petit rectangle dans lequel peut s'inscrire l'enseigne prise dans sa totalité, y compris toute matière servant à dégager cette enseigne d'un arrière-plan, mais à l'exclusion des supports, attaches ou montants.

### 7.5.2 PARTICULARITÉ

Lorsqu'une enseigne lisible sur deux côtés est identique sur chacune de ses faces, la superficie de l'enseigne est celle d'un des côtés seulement, pourvu que la distance moyenne entre les faces ne dépasse pas soixante (60 cm) centimètres ou si l'enseigne est lisible sur plus de deux côtés identiques, la superficie de l'enseigne est la somme de la superficie de deux (2) de ses côtés.

Dans le cas d'une enseigne pivotante ou rotative, la mesure de la superficie de l'enseigne est égale à cent cinquante (150 %) pour cent de la superficie de la face la plus grande.

### 7.5.3 TERRAIN D'ANGLE ET/OU TRANSVERSAL

Lorsque plus d'une enseigne détachée du bâtiment est autorisée sur un même terrain parce qu'il s'agit d'un lot d'angle ou d'un lot transversal, la superficie maximale totale autorisée pour toutes les enseignes détachées du bâtiment, est fixée dans ce cas à cent cinquante pour cent (150 %) du maximum normalement permis, conformément à la présente section.

## 7.6 FORME D'ENSEIGNES

Toute enseigne est limitée à une forme géométrique régulière, en plan et en volume, à l'exception des logos corporatifs, emblèmes ou sigles d'identification de l'entreprise qui peuvent être de forme irrégulière.

## 7.7 DÉLAI D'ENLÈVEMENT D'UNE ENSEIGNE

Toute enseigne d'un établissement qui cesse ses opérations de façon définitive doit être enlevée dans un délai de douze (12) mois à compter de la date de cessation des activités de l'établissement.

## 7.8 ENSEIGNE AUTORISÉE DANS TOUTES LES ZONES SANS CERTIFICAT

Les enseignes suivantes ci-après sont autorisées dans toutes les zones :

- a) une enseigne permanente ou temporaire émanant d'une **autorité publique** municipale, régionale, provinciale ou fédérale;
- b) une enseigne, un drapeau, un emblème ou une banderole d'un **organisme sans but lucratif** annonçant une **campagne**, un **événement** ou une **activité** d'un tel organisme pourvu :

- i) qu'elle soit installée dans les trente (30) jours précédant la date de l'événement,
  - ii) qu'elle soit enlevée au plus tard sept (7) jours après la date de la tenue de l'événement ;
- c) une enseigne **prescrite par une loi** ou un **règlement** ;
- d) un **emblème** d'un **organisme politique, civique, philanthropique, éducationnel ou religieux** pourvu :
  - i) qu'il soit apposé à plat sur le mur d'un bâtiment ou sur le terrain où s'exerce l'usage;
  - ii) que sa superficie d'affichage n'excède pas un mètre carré (1 m<sup>2</sup>) ;
- e) une enseigne se rapportant à la **circulation** pour l'**orientation et la commodité du public**, y compris une enseigne indiquant un danger ou identifiant un téléphone public, un cabinet d'aisance, une entrée de livraison et autre chose similaire, pourvu :
  - i) que sa superficie d'affichage n'excède pas cinq dixièmes de mètre carré (0,5 m<sup>2</sup>);
  - ii) qu'elle soit placée sur le même terrain que l'usage auquel elle réfère, à au moins trois dixièmes de mètre (0,3 m) d'une ligne de rue;
  - iii) qu'elle soit sur poteau ou apposée à plat sur le mur d'un bâtiment;
  - iv) que sa hauteur n'excède pas un mètre cinquante (1,50 m)
- f) une enseigne annonçant la **mise en location d'un seul logement**, d'une seule chambre ou d'une partie de bâtiment pourvu :
  - i) qu'elle soit non lumineuse;
  - ii) qu'elle soit apposée à plat sur le mur du bâtiment où le logement, la chambre ou la partie de bâtiment est en location;
  - iii) que sa superficie d'affichage n'excède pas six dixièmes de mètre carré (0,6 m<sup>2</sup>);
  - iv) qu'une seule enseigne soit apposée sur un bâtiment ;
- g) une enseigne se rapportant à une **élection** ou à une **consultation populaire** tenue en vertu d'une loi de la Législature, pourvu qu'elle soit enlevée dans les cinq (5) jours suivant la date du scrutin ;
- h) une enseigne indiquant le **numéro civique** d'un bâtiment ou d'une partie de bâtiment pourvu :
  - i) qu'il n'y ait qu'une seule enseigne indiquant un même numéro civique,



- ii) qu'elle ait une longueur maximale de soixante centimètres (60 cm) et une hauteur maximale de trente centimètres (30 cm) ;
- i) une enseigne **à vendre** ou **à louer** pour un terrain ou un bâtiment pourvu :
  - i) que sa superficie d'affichage n'excède pas quatre mètres carrés (4 m<sup>2</sup>);
  - ii) qu'une seule enseigne soit érigée par terrain ou par bâtiment;
  - iii) qu'elle soit apposée sur le bâtiment ou installée sur le terrain faisant l'objet de la vente ou de la location et à une distance minimale d'un mètre (1 m) de la ligne de rue;
  - iv) que sa hauteur n'excède pas trois mètres (3 m) ;
- j) une enseigne identifiant le **promoteur**, l'**architecte**, l'**ingénieur**, l'**entrepreneur** et le **sous-entrepreneur** d'une construction pourvu :
  - i) qu'elle soit non lumineuse,
  - ii) qu'elle soit érigée sur le terrain où est érigée la construction à une distance minimale de deux mètres (2 m) de toute ligne de propriété,
  - iii) qu'une seule enseigne soit érigée par terrain;
  - iv) que sa superficie d'affichage n'excède pas quatre mètres carrés (4 m<sup>2</sup>);
  - v) qu'elle soit enlevée au plus tard dans les quinze (15) jours suivant la fin de la construction;
  - vi) que sa hauteur n'excède pas trois mètres (3 m) ;
- k) une seule enseigne **identifiant un bâtiment** et indiquant le nom et l'adresse de son exploitant pourvu :
  - i) qu'elle ait une superficie d'affichage maximale d'un mètre carré (1 m<sup>2</sup>);
  - ii) qu'elle soit apposée à plat sur le mur d'un bâtiment;
  - iii) qu'elle fasse saillie du mur sur lequel elle est apposée de quinze centimètres (15 cm) au maximum;
  - iv) qu'elle soit non lumineuse ;
- l) une enseigne indiquant les **heures des offices et les activités religieuses**, placée sur le terrain d'un édifice destiné au culte pourvu :
  - i) que sa superficie d'affichage n'excède pas un mètre carré (1 m<sup>2</sup>);
  - ii) qu'elle soit sur poteau;
  - iii) que sa hauteur n'excède pas trois mètres (3 m);
  - iv) qu'elle soit implantée à au moins un mètre (1 m) de toute ligne de terrain ;
- m) un panneau d'affichage placé à la **porte d'un cinéma**, d'un **théâtre** ou d'une **salle de spectacles**, servant à annoncer les spectacles ou représentations, pourvu :

- i) qu'il n'y en ait pas plus de deux (2) par établissement;
  - ii) que la superficie d'affichage d'un (1) panneau n'excède pas un mètre cinquante carré (1,50 m<sup>2</sup>);
  - iii) qu'il soit apposé à plat sur le mur d'un bâtiment ou sur une marquise;
  - iv) qu'il soit vitré s'il est apposé à plat sur le mur d'un bâtiment;
  - v) qu'il fasse saillie du mur sur lequel il est apposé de quinze centimètres maximum (15 cm) ;
- n) un panneau d'affichage annonçant un **menu de restaurant** pourvu :
- i) qu'il soit installé dans un panneau fermé et éclairé localisé à l'extérieur de l'établissement;
  - ii) qu'il soit apposé sur le mur de l'établissement;
  - iii) que sa hauteur n'excède pas deux mètres (2 m);
  - iv) que la superficie d'affichage du panneau n'excède pas un mètre carré (1 m<sup>2</sup>);
- o) une enseigne annonçant une **activité temporaire**, aux conditions:
- i) qu'une seule enseigne attachée ou détachée du bâtiment soit installée;
  - ii) que cette enseigne soit installée seulement sur le terrain où l'activité doit avoir lieu;
  - iii) que sa superficie d'affichage n'excède pas trois mètres carrés (3 m<sup>2</sup>);
  - iv) qu'elle soit installée au plus tôt un (1) jour avant le début des activités et qu'elle soit enlevée le jour même où prend fin l'activité;
- p) une enseigne identifiant un projet de lotissement, de construction ou de développement domiciliaire pourvu :
- i) que son nombre soit limité à deux (2) par projet;
  - ii) qu'elle soit sur poteau;
  - iii) qu'elle soit située sur une portion de terrain située à l'intérieur des limites du projet et l'autre soit située ailleurs sur le territoire de la Municipalité;
  - iv) qu'elle soit située à au moins deux mètres (2 m) de toute emprise de rue et à au moins trois mètres (3 m) de tout terrain contigu;
  - v) que sa hauteur n'excède pas six mètres (6 m);
  - vi) que sa superficie d'affichage n'excède pas huit mètres carrés (8 m<sup>2</sup>) pour une enseigne;
  - vii) qu'elle soit enlevée dans un délai de trente (30) jours suivant la finalisation du projet;
- q) une enseigne identifiant une **maison modèle** pourvu :

- i) que son nombre soit limité à une (1) par maison modèle;
  - ii) que sa hauteur n'excède pas un mètre cinquante (1,50 m);
  - iii) que sa superficie n'excède pas deux mètres carrés (2 m<sup>2</sup>);
  - iv) qu'elle soit illuminée par réflexion;
  - v) qu'elle soit peinte et bien entretenue;
- r) les affiches d'une **organisation automobile** ou d'une **compagnie de crédit** pourvu:
- i) qu'elles soient apposées et regroupées sur une surface prévue à cet effet;
  - ii) que leurs superficies cumulatives n'excèdent pas cinq dixièmes de mètre carré (0,5 m<sup>2</sup>).

## 7.9 ENSEIGNE PROHIBÉE

À moins d'une disposition contraire de ce règlement, les enseignes suivantes sont prohibées dans toutes les zones :

- a) une enseigne susceptible de créer la confusion ou de faire obstruction à la signalisation routière installée par l'autorité compétente sur la voie publique;
- b) une enseigne pivotante et rotative;
- c) une enseigne à éclat, une enseigne dont l'éclairage est clignotant et une enseigne animée, à l'exclusion d'une enseigne indiquant l'heure et la température dont la dimension ne peut excéder quatre mètres carrés (4 m<sup>2</sup>) et dont la hauteur de toute lettre, sigle, chiffre ou symbole ne peut excéder soixante-quinze centimètres (75 cm);
- d) une enseigne dont le contour a la forme d'un objet usuel, d'un humain, d'un animal ou qui rappelle un panneau de signalisation approuvé internationalement;
- e) une enseigne peinte sur une partie de bâtiment tel que mur, toit ou marquise ou sur une clôture;
- f) une enseigne en papier ou en carton;
- g) une enseigne ayant la forme de bannière ou banderole faite de tissu ou autre matériel non rigide, sauf dans le cas d'une enseigne d'un organisme sans but lucratif annonçant une campagne, un événement ou une activité d'un tel organisme et dans le cas d'une enseigne se rapportant à une élection ou à une consultation populaire tenue en vertu d'une loi;
- h) un ballon ou dispositif en suspension dans les airs et toute enseigne sur ballon, structure gonflable ou autre dispositif en suspension dans les airs ou relié au sol ou au bâtiment de quelque façon que ce soit sauf pour une activité temporaire d'une

durée maximale de trois (3) jours, dans ce cas, la structure doit être solidement fixée au sol;

- i) une enseigne peinte ou apposée sur un véhicule ou une remorque stationnée de manière continue;
- j) une enseigne portative de type «sandwich» sauf pour les activités ou événements temporaires à caractère commercial;
- k) une enseigne sur laquelle sont peints des illustrations, dessins ou graphiques de produits alimentaires sauf s'il s'agit d'un sigle ou d'un logo;
- l) une enseigne annonçant un établissement, un produit, une place d'affaires, une activité ou une entreprise qui n'opère plus.

### 7.10 ENSEIGNES TEMPORAIRES

Dans le cas de nouvelles constructions, certaines enseignes peuvent être autorisées à titre d'usage provisoire pour une période limitée, pourvu qu'elles soient conformes à toutes les autres dispositions réglementaires pertinentes et qu'un certificat d'autorisation d'affichage soit émis au préalable, à savoir:

- a) une (1) enseigne annonçant la construction d'un projet dans une zone commerciale, publique ou industrielle; la superficie maximale de l'enseigne s'établit comme suit :

Terrain de 5 000 m <sup>2</sup> et moins	6 m <sup>2</sup>
Terrain de plus de 5 000 m <sup>2</sup>	8 m <sup>2</sup>

Une telle enseigne peut également annoncer un développement résidentiel dans une zone résidentielle sur un ensemble de lot totalisant une superficie minimum de 5000 m<sup>2</sup>. Dans le cas d'un tel développement résidentiel, la superficie maximale de l'enseigne est de six (6 m<sup>2</sup>) mètres carrés.

- b) une (1) enseigne annonçant la location de logements dans une habitation multifamiliale en construction de huit (8) logements ou plus, pourvu que sa superficie n'excède pas deux (2 m<sup>2</sup>) mètres carrés. Dans les autres cas, une telle enseigne ne doit pas excéder un (1 m<sup>2</sup>) mètre carré.

Le certificat est émis pour la période de construction du projet. Une fois ce délai expiré, une telle enseigne devient illégale et doit être enlevée.

### 7.11 ENSEIGNES PORTATIVES

En plus des enseignes autorisées par le présent règlement, une enseigne portative peut être installée temporairement sur le terrain où est situé un commerce ou une industrie lorsque les conditions suivantes sont respectées :

- le nombre maximal est limité à une enseigne portative par terrain ou usage, en tout temps;
- l'enseigne doit uniquement servir soit à annoncer l'ouverture d'un nouveau commerce ou industrie ou soit informer les passants d'une promotion sur certains articles en vente;
- les enseignes portatives pour annoncer l'ouverture d'un nouveau commerce ou industrie peuvent être installées une seule fois durant une période s'étendant sur quinze (15) jours maximum. Dans le cas des promotions sur des articles en vente, l'affichage temporaire est autorisé pendant quinze (15) jours maximum, une fois par saison;
- un dépôt de cent dollars (100 \$) est exigé. Si à la fin de la période prévue par le présent article, l'enseigne temporaire est enlevée, le dépôt est remis au requérant. Dans les autres cas, le dépôt constitue une amende et n'est pas recouvrable par le requérant.
- les dimensions maximales à respecter sont les suivantes :

hauteur :	2,43 mètres (incluant la structure du support)
largeur :	3.00 mètres
superficie :	3.00 mètres carrés.

### **7.12 ENSEIGNES RATTACHÉES AU BÂTIMENT**

Les types d'affichage qui suivent sont considérés comme rattachés au bâtiment. Ces enseignes doivent être installées en façade principale d'un bâtiment ou sur toute façade du bâtiment ayant front sur une voie de circulation ou une voie d'accès privée.

#### *7.12.1 ENSEIGNE MURALE À PLAT ET SUR BANDEAU D'AFFICHAGE*

Les enseignes murales et sur bandeau d'affichage doivent respecter les conditions suivantes:

- a) l'enseigne murale doit être posée à plat sur un mur du bâtiment alors que le bandeau d'affichage doit être intégré au mur du bâtiment ou à une marquise;
- b) la face de l'enseigne peut être parallèle ou oblique au mur du bâtiment sans excéder un angle de 20°;
- c) les enseignes murales ne doivent pas outrepasser en hauteur le plafond du rez-de-chaussée;

- d) l'enseigne à plat peut faire saillie de trente (30 cm) centimètres maximum;
- e) l'enseigne murale en trois (3) dimensions apposée sur le mur d'un bâtiment est autorisée pourvu qu'elle fasse saillie d'au plus un (1 m) mètre et que la projection horizontale soit distante d'au moins un virgule cinq (1,5 m) mètre de l'emprise d'une voie de circulation;
- f) les matériaux autorisés sont le métal, le bois, le plexiglass et le filigrane au néon et/ou à l'argon.

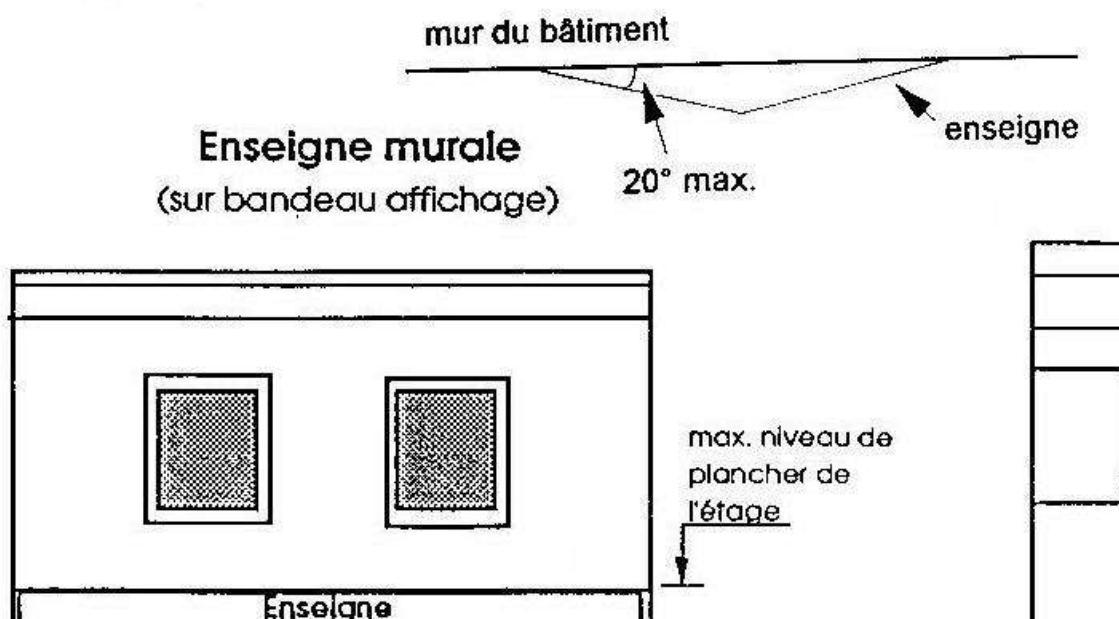

#### 7.12.2 ENSEIGNE SUR MARQUISE

Une enseigne sur marquise doit respecter les conditions suivantes :

- a) l'enseigne doit être posée à plat sur les faces de la marquise;
- b) la façade de l'enseigne doit être parallèle aux faces de la marquise sur laquelle elle est installée;
- c) l'enseigne ne doit pas dépasser les limites de la marquise sur laquelle elle est installée;
- d) l'enseigne peut faire saillie de trente (30 cm) centimètres maximum;
- e) la hauteur maximale d'une enseigne sur marquise, mesurée à partir du niveau moyen du sol jusqu'à la partie la plus haute de l'enseigne, est de six (6 m) mètres;

- f) les matériaux autorisés sont le métal, le bois, le plexiglass et le filigrane au néon et/ou à l'argon.

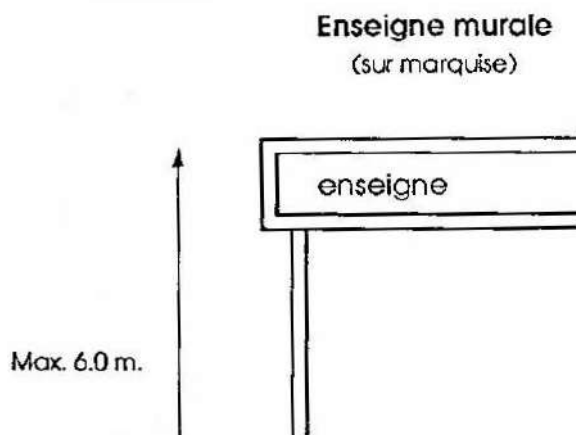

### 7.12.3 ENSEIGNE SUR AUVENT

L'enseigne sur auvent doit respecter les conditions suivantes :

- l'affichage doit être à plat sur les faces de l'auvent;
- toute composante ou partie de l'auvent doit être située à une hauteur de deux virgule quatre (2,4 m) mètres au-dessus de l'emprise d'une voie de circulation et de deux virgule deux (2,2 m) mètres au-dessus du niveau moyen du sol;
- l'auvent ne doit pas excéder de plus d'un (1 m) mètre les limites du rez-de-chaussée;
- les matériaux autorisés sont la toile, les lettres autocollantes ou imprimées et le filigrane au néon et/ou à l'argon.

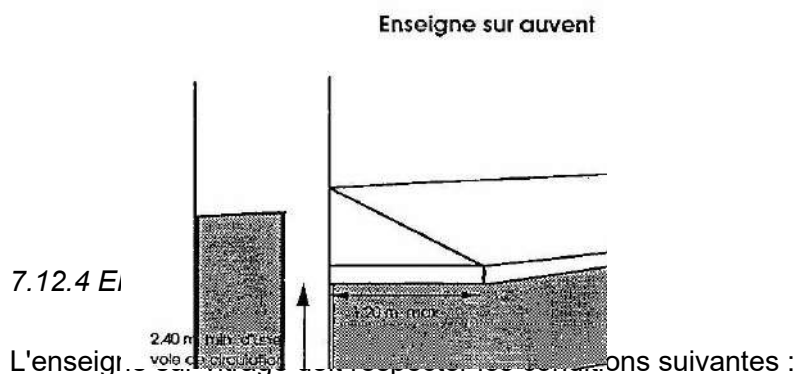

- elle doit être apposée sur une fenêtre vitrée;

- b) elle doit être parallèle à la surface vitrée où elle est installée;
- c) elle ne peut faire saillie de plus cinq (5 cm) centimètres de la surface vitrée;
- d) la superficie de l'enseigne ne doit pas excéder vingt (20 %) pour cent de la surface vitrée;
- e) elle ne peut être éclairée par réflexion;
- f) les matériaux autorisés sont le métal, le plexiglass, le bois, les lettres autocollantes ou peintes, les jets de sable sur vitre et le filigrane au néon et/ou à l'argon.

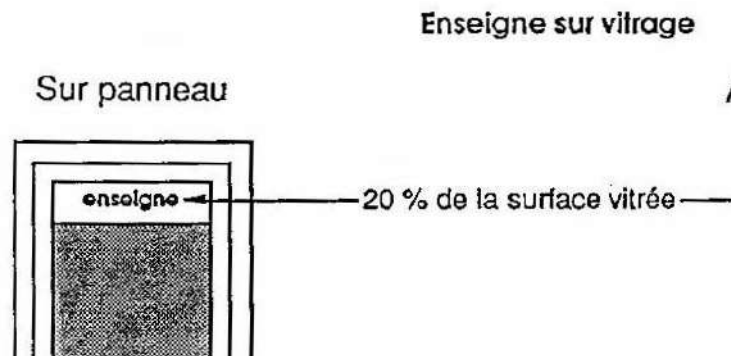

#### 7.12.5 ENSEIGNE PROJETANTE

L'enseigne projetante doit respecter les conditions suivantes :

- a) l'enseigne doit être installée perpendiculairement ou obliquement au mur du bâtiment où elle est fixée sans excéder un angle de 20° avec la perpendiculaire;
- b) la projection horizontale de l'enseigne ne peut excéder un virgule cinq (1,5 m) mètre;
- c) l'enseigne projetante doit être à une hauteur de dégagement minimale de deux virgule quarante (2,40 m) mètres au-dessus du niveau moyen du sol sans excéder la hauteur du bâtiment;
- d) le haut de l'enseigne ne peut excéder de plus d'un mètre (1 m) la limite du rez-de-chaussée;
- e) l'enseigne peut avoir une épaisseur maximale de trente (30 cm) centimètres;



- f) les matériaux autorisés sont le métal, le bois, le plexiglass et le filigrane au néon et/ou à l'argon.

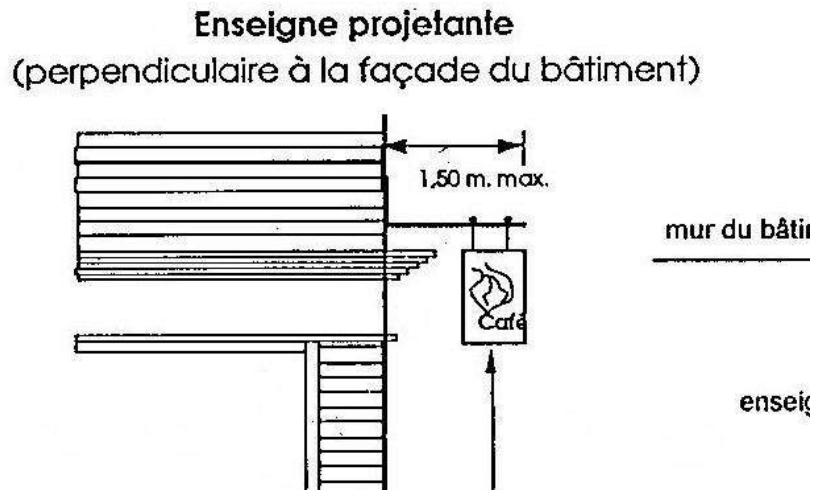

#### 7.12.6 ENSEIGNE SUSPENDUE

L'enseigne suspendue doit respecter les conditions suivantes :

- a) l'enseigne doit être fixée à une galerie, un balcon, un avant-toit ou toute autre structure semblable;
- b) le haut de l'enseigne ne doit pas excéder les limites du rez-de-chaussée;
- c) l'enseigne peut être parallèle ou perpendiculaire au mur le plus près du bâtiment visé;
- d) l'enseigne peut avoir une épaisseur maximale de trente (30 cm) centimètres;
- e) l'enseigne suspendue doit être à une hauteur minimale de deux virgule quarante (2,40 m) mètres au-dessus du niveau moyen du plancher, sans excéder la hauteur du bâtiment;
- f) les matériaux autorisés sont le métal, le bois, le plexiglass et le filigrane au néon et/ou à l'argon.

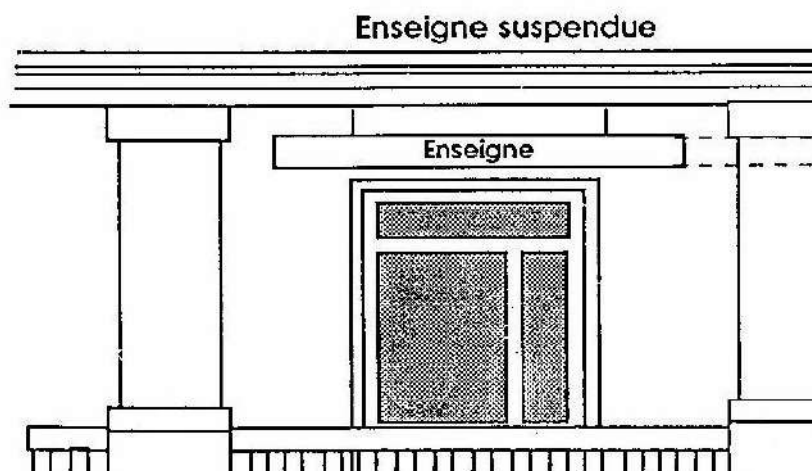

### 7.13 ENSEIGNES DÉTACHÉES D'UN BÂTIMENT

Les types d'affichage qui suivent sont considérés comme détachés d'un bâtiment et ne peuvent être installés que s'il y a un bâtiment principal. De plus, l'enseigne doit être localisé uniquement sur le ou les lot (s) où l'activité relative à sa fonction est située.

#### 7.13.1 ENSEIGNE SUR POTEAU

L'enseigne sur poteau doit respecter les conditions suivantes :

- a) pour qu'une enseigne soit considérée sur poteau plutôt que sur socle ou muret, la largeur totale du (des) poteau (x) ne doit pas représenter plus de cinquante (50 %) pour cent de la largeur totale de l'enseigne; ces largeurs étant mesurées dans un même axe;
- b) l'enseigne peut être perpendiculaire ou parallèle à la ligne d'emprise de la voie de circulation ou être oblique en formant un angle maximal de 20° avec la perpendiculaire;
- c) toute partie de l'enseigne incluant sa structure doit respecter une distance minimale de un virgule cinq (1,5 m) mètres de toute ligne de lot limitant le terrain;
- d) toute enseigne éclairée doit respecter une distance minimale de trois (3 m) mètres de toute limite de terrain qui coïncide avec la limite d'une zone résidentielle;
- e) toute composante ou partie de l'enseigne doit être à une hauteur minimale de deux virgule quatre (2,4 m) mètres au-dessus de l'emprise de toute voie de circulation adjacente et deux virgule deux (2,2 m) mètres au-dessus du niveau moyen du sol;
- f) l'enseigne sur poteau peut être pivotante ou rotative;

- g) les matériaux autorisés sont le métal, la pierre, la maçonnerie, le bois, le plexiglass et le filigrane au néon et/ou à l'argon.

**Enseigne sur poteau**

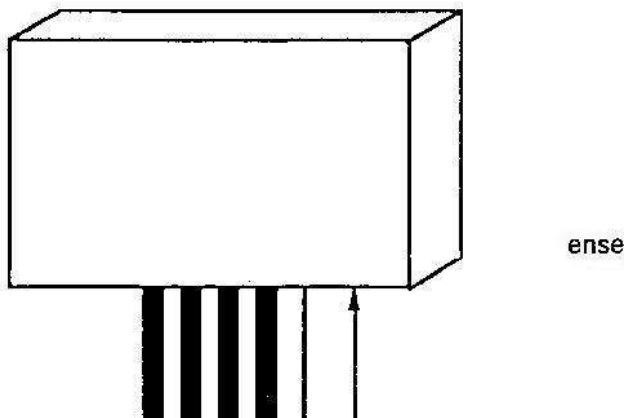

**7.13.2 ENSEIGNE SUR SOCLE OU MURET**

L'enseigne sur socle ou muret doit respecter les normes suivantes :

- a) l'enseigne peut être perpendiculaire ou parallèle à la ligne d'emprise de la voie de circulation ou être oblique en formant un angle maximal de 20° avec le perpendiculaire;
- b) toute partie de l'enseigne incluant sa structure doit respecter une distance minimale de deux virgule six (2,6 m) mètres de toute ligne de lot limitant le terrain;
- c) les matériaux autorisés sont le métal, le bois, le plexiglass, la maçonnerie, la pierre, le béton et le filigrane au néon et/ou à l'argon.

**Enseigne sur socle**

**7.13.3 ENSEIGNE**

L'enseigne rotative

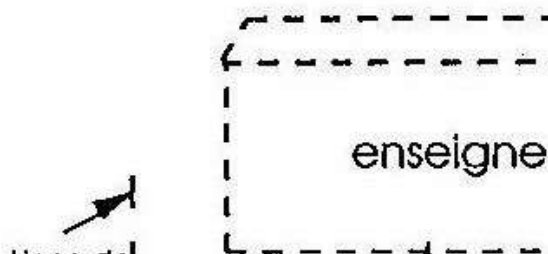

respecter les conditions suivantes:

- a) toute partie de l'enseigne incluant sa structure doit respecter une distance minimale d'une virgule cinq (1,5 m) mètres de toute ligne de lot limitant le terrain;
- b) toute enseigne éclairée doit respecter une distance minimale de trois (3 m) mètres de toute limite de terrain qui coïncide avec la limite d'une zone résidentielle;
- c) toute composante ou partie de l'enseigne doit être à une hauteur minimale de deux virgule quatre (2,4 m) mètres au-dessus de l'emprise de toute voie de circulation adjacente et de deux virgule deux (2,2 m) mètres au-dessus du niveau moyen du sol;
- d) les matériaux autorisés sont le métal, la pierre, la maçonnerie, le bois, le plexiglass et le filigrane au néon et/ou à l'argon.

### **7.14 HAUTEUR DES ENSEIGNES**

Pour les zones commerciales, la hauteur maximale d'une enseigne détachée du bâtiment est fixée à huit (8) mètres et à cinq (5) mètres pour les zones publiques et agricoles.

### **7.15 SUPERFICIES PERMISES**

Les superficies permises pour les différentes zones du territoire de la municipalité sont établies comme suit :

- a) pour les zones résidentielles, la superficie d'une enseigne murale à plat ne doit pas excéder zéro virgule trente mètre carré (0,30 m<sup>2</sup>);
- b) pour les zones commerciales, publiques et agricoles, la superficie maximale des enseignes rattachées au bâtiment est établie à zéro virgule cinquante (0,5 m<sup>2</sup>) mètre carré par mètre linéaire de la façade principale du bâtiment principal;
- c) pour les enseignes détachées du bâtiment, la superficie maximale est fixée à zéro virgule vingt-cinq mètre carré (0,25 m<sup>2</sup>) par mètre linéaire de frontage du lot sur lequel elles sont implantées, pour toutes les zones (sauf les zones résidentielles). Les enseignes ne doivent toutefois pas excéder neuf mètres carrés (9 m<sup>2</sup>) pour les zones commerciales, cinq mètres carrés (5 m<sup>2</sup>) pour les zones publiques et huit mètres carrés (8 m<sup>2</sup>) pour les zones agricoles;

### **7.16 ZONES OÙ L'AFFICHAGE EST PERMIS**

Types d'enseigne	Zones	H	P	A	*C
	<b>Articles</b>				
Sans certificat	7.8	X	X	X	X
Temporaires	7.10	X	X	X	X
Portatives	7.11		X	X	X
<b>Permanentes</b>					
Éclairées	7.3		X	X	X
Enseignes murales à plat	7.12.1	X	X	X	X
Enseignes sur marquise	7.12.2				X
Enseignes sur auvent	7.12.3				X
Enseignes sur vitrage	7.12.4				X
Enseignes projetantes	7.12.5		X	X	X
Enseignes suspendues	7.12.6		X	X	X
Enseignes sur poteaux	7.13.1		X	X	X
Enseignes sur socle ou muret	7.13.2		X	X	X
Pivotantes ou rotatives	7.13.3		X	X	X

\* Une enseigne pour un commerce peut seulement être placée sur le(s) lot(s) où le commerce est situé.

## 7.17 DISPOSITIONS PARTICULIÈRES APPLICABLES AUX PANNEAUX RÉCLAMES

### 7.17.1 PANNEAU RÉCLAME AUTORISÉ

Les panneaux réclames sont autorisés uniquement dans la zone agricole « A5 ».

### 7.17.2 NOMBRE ET TYPE DE PANNEAUX-RÉCLAME

À moins d'une disposition contraire de ce règlement, un (1) seul panneau réclame avec messages sur un des deux côtés est autorisé par terrain.

Sous réserve des exceptions prévues à ce règlement, un seul type de panneau réclame est autorisé, à savoir les panneaux réclames autonomes, c'est-à-dire avec une structure portante indépendante de tout bâtiment et montée sur piliers.

### 7.17.3 STRUCTURE ET CONSTRUCTION

a) Fondations :

Le panneau réclame doit être construit sur des bases de béton de dimensions suffisantes pour supporter la charge et résister aux mouvements de terrain occasionnés par le gel ou la nature du sol.

En aucun cas, le diamètre ou les côtés des bases ne doivent être inférieurs à un mètre (1 m) et la profondeur inférieure à un mètre cinquante (1,50 m).

b) Montants :

Les montants ou supports de l'enseigne sont en métal et sont capables de résister à des vents de cent trente kilomètres / heure (130 km/h). Les montants doivent être coulés dans le béton à la pleine profondeur des piliers ou boulonnés à la base à l'aide d'écrous d'ancrage coulés dans le béton et raccordés à des tiges métalliques faisant la pleine profondeur des bases de béton.

c) Éléments de structure :

Les éléments de structure et les supports des faces d'affichage doivent être en métal et soudés ou boulonnés aux montants. Les éléments de structure doivent être capables de supporter des vents de cent trente kilomètres à l'heure (130 km/h) sans être détériorés ou sans que l'intégrité des structures soit affectée.

d) Aire d'affichage :

L'aire d'affichage doit être faite de métal, de lumiflex ou de contreplaqué d'au moins neuf millimètres et demi (9,5 mm) d'épaisseur et son contour est fini d'un matériau durable.

Les informations transmises par le panneau réclame ne doivent, en aucun temps, excéder la superficie du panneau réclame.

e) Plate-forme d'affichage :

Si le panneau réclame est équipé d'une plate-forme d'affichage, celle-ci doit être faite de métal et capable de supporter une charge de quatre cents kilogrammes (400 kg);

f) Éclairage :

Le système d'éclairage du panneau réclame ne doit projeter aucun éclat lumineux en-dehors de la surface d'affichage;

g) Artifices et accessoires :

Les crochets, fils, haubans, drapeaux, fanions ou autres artifices et accessoires sont prohibés;

h) Identification :

Tout panneau réclame doit être identifié du nom de son propriétaire;

i) Endos d'un panneau réclame:

L'endos d'un panneau réclame doit être recouvert d'un fini uniforme d'une seule couleur;

j) Aménagement du terrain :

Autour d'un panneau réclame, les espaces résiduaire non utilisés équivalents à la surface d'affichage doivent être aménagés en espaces verts (gazon) ou autres aménagements paysagers;

Ces aménagements doivent être maintenus en bon ordre en tout temps;

k) Entretien:

Un panneau réclame doit être entretenu de façon à ce que soient préservées ses composantes structurales et graphiques et de façon à ne présenter aucun danger de s'écrouler sous le vent, les intempéries ou sous son propre poids;

l) Démolition:

Un panneau réclame doit être démoli lorsqu'il ne peut être consolidé ou modifié de façon à ne pas s'écrouler sous la force du vent, des intempéries ou sous son propre poids;

m) Responsabilité civile :

Tout propriétaire d'un panneau réclame doit posséder et déposer à la municipalité, lors de sa demande de certificat d'autorisation d'affichage, une copie de son assurance-responsabilité civile d'un montant minimal de cinq cent mille dollars (\$ 500 000) couvrant tous risques d'accidents ou de bris pouvant être causés par la chute d'un panneau réclame ou d'une partie de celui-ci. Au moment où cette assurance-responsabilité n'est plus en vigueur, le propriétaire doit démolir ledit panneau réclame.

n) Modification:

Toute modification d'un panneau réclame doit être réalisée de façon à ce que le panneau réclame modifié demeure conforme aux dispositions du présent règlement.

**7.17.4 IMPLANTATION**

Tout panneau réclame ou toute partie d'un panneau réclame, y compris sa projection au sol, doit être situé :

- a) à une distance minimale de trente mètres (30 m) par rapport à une ligne de lot ;
- b) dans le cas d'un lot d'angle, à l'extérieur du triangle de visibilité ;
- c) à une distance minimale de quinze mètres (15 m) d'une limite d'un secteur de zone d'habitation ;
- d) à six cents mètres (600 m) minimum d'un autre panneau réclame implanté sur le même côté d'une rue;
- e) à huit mètres (8 m) minimum d'un mur ou partie de mur d'un bâtiment.

**7.17.5 HAUTEUR**

La hauteur maximale permise, mesurée verticalement du point le plus haut du panneau réclame au niveau naturel du sol à l'endroit de son implantation, est fixée à onze virgule cinq mètres (11,5 m). De plus, l'aire d'affichage de tout panneau réclame doit être dégagée du sol d'au moins un mètre (1 m).

**7.17.6 SUPERFICIE D'AFFICHAGE**

La superficie d'affichage maximale de tout panneau réclame est fixée à soixante-quinze mètres carrés (75 m<sup>2</sup>).

**7.17.7 FORME**

Le panneau réclame doit être de forme rectangulaire ou carré. Chaque panneau réclame est une structure indépendante ne permettant pas de superposition d'une structure sur une autre.



**CHAPITRE 8 : DISPOSITIONS APPLICABLES À UN USAGE DÉROGATOIRE ET À UNE CONSTRUCTION DÉROGATOIRE**

---

**8.1 DISPOSITION APPLICABLE À UN USAGE DÉROGATOIRE PROTÉGÉ PAR DROITS ACQUIS**

L'usage dérogatoire d'un terrain ou d'une partie de terrain, d'un bâtiment et d'une partie de bâtiment peut être remplacé par un autre usage dérogatoire, pourvu qu'il fasse partie de la même classe d'usage, tel que définie au présent règlement.

L'usage dérogatoire d'un terrain ou d'une partie de terrain, d'un bâtiment et d'une partie de bâtiment doit être utilisé par un usage autorisé à ce règlement si l'utilisation dérogatoire du terrain ou de la partie de terrain, du bâtiment et de la partie de bâtiment cesse ou est interrompu pendant une période de douze (12) mois consécutifs.

**8.1.1 EXTENSION D'UN USAGE DÉROGATOIRE PROTÉGÉ PAR DROITS ACQUIS À L'INTÉRIEUR DU MÊME BÂTIMENT**

L'utilisation d'un usage dérogatoire protégé par droits acquis ne peut être extensionnée à l'intérieur du même bâtiment.

**8.1.2 EXTENSION D'UN USAGE DÉROGATOIRE PROTÉGÉ PAR DROITS ACQUIS SUR UN MÊME TERRAIN**

- a) L'extension d'un usage dérogatoire protégé par droits acquis sur un même terrain est autorisé selon un agrandissement maximum de cinquante pour cent (50%) de la superficie de plancher ou de la superficie d'occupation
- b) dans tous les cas où l'agrandissement d'un usage dérogatoire est autorisé, celui-ci ne peut s'effectuer qu'une seule fois;
- c) l'extension d'un usage additionnel dérogatoire est interdite;
- d) l'agrandissement d'un bâtiment accessoire dérogatoire est interdit.

**8.1.3 DISPOSITION APPLICABLE À UN BÂTIMENT ABRITANT UN USAGE DÉROGATOIRE DÉTRUIT EN TOTALITÉ OU EN PARTIE**

Un bâtiment abritant un usage dérogatoire d'un groupe autre qu'«Habitation (H)» détruit, devenu dangereux ou ayant perdu jusqu'à cinquante pour cent (50 %) de sa valeur, sans tenir compte des fondations, par suite d'un incendie ou de quelque autre cause, ne peut être reconstruit et réutilisé qu'en conformité avec le présent règlement et le règlement de construction.

## **8.2 DISPOSITION APPLICABLE À UNE CONSTRUCTION DÉROGATOIRE**

Les dispositions des articles 8.2.1 à 8.3 exclusivement s'appliquent à une construction dérogatoire.

### **8.2.1 DISPOSITION APPLICABLE AU REMPLACEMENT D'UNE CONSTRUCTION DÉROGATOIRE**

Une construction dérogatoire ne peut être remplacée que par une construction conforme.

### **8.2.2 DISPOSITION APPLICABLE À LA MODIFICATION D'UNE CONSTRUCTION DÉROGATOIRE**

Une construction dérogatoire peut être modifiée pourvu que la dérogation au présent règlement ne soit pas augmentée.

### **8.2.3 NORME D'IMPLANTATION APPLICABLE À L'AGRANDISSEMENT D'UNE CONSTRUCTION DÉROGATOIRE**

Les normes d'implantation applicables à une construction dérogatoire occupée par un usage autorisé dans la zone sont les normes inscrites à la zone pour l'usage concerné.

Malgré le paragraphe précédent, un mur empiétant dans une marge avant, latérale ou arrière peut être prolongé à condition :

- a) que le mur soit érigé dans le prolongement du mur empiétant dans la marge sans jamais aggraver l'empiètement;
- b) que l'agrandissement n'ait pas pour effet de créer l'empiètement d'un mur dans une autre marge;
- c) qu'un agrandissement effectué en vertu de cet article ne soit effectué qu'une seule fois.

Une construction dérogatoire occupée par un usage dérogatoire peut être agrandie sous réserve des dispositions du présent règlement.

#### **8.2.4 DISPOSITION APPLICABLE À UN BÂTIMENT PRINCIPAL DÉROGATOIRE DÉTRUIT EN TOTALITÉ OU EN PARTIE**

Un bâtiment principal dérogatoire détruit, devenu dangereux ou ayant perdu cinquante pour cent (50 %) de sa valeur, sans tenir compte de ses fondations par suite d'un incendie ou quelque autre cause ne peut être reconstruit qu'en conformité aux dispositions du règlement de zonage et du règlement de construction.

### **8.3 DISPOSITION APPLICABLE À UNE ENSEIGNE DÉROGATOIRE**

Les dispositions des articles 8.3.1 à 8.4 exclusivement s'appliquent à une enseigne dérogatoire.

#### **8.3.1 ÉTENDUE DES DROITS ACQUIS**

La protection des droits acquis, reconnue en vertu de ce règlement, autorise de maintenir, réparer et entretenir l'enseigne dérogatoire, sous réserve des autres dispositions de ce chapitre.

#### **8.3.2 CESSATION DE LA RECONNAISSANCE DE DROITS ACQUIS POUR UNE ENSEIGNE**

Lorsqu'une enseigne dérogatoire annonce un établissement qui a été abandonné, qui a cessé ou interrompu ses opérations durant une période d'au moins douze (12) mois, la protection des droits acquis dont elle bénéficiait est perdue et cette enseigne, incluant poteau, support et montant, doit sans délai être enlevée, modifiée ou remplacée selon les normes applicables de ce règlement.

Une enseigne dérogatoire ne peut être remplacée par une autre enseigne dérogatoire.

#### **8.3.3 MODIFICATION OU AGRANDISSEMENT D'UNE ENSEIGNE DÉROGATOIRE**

À moins d'indication contraire, une enseigne dérogatoire ne peut être modifiée, agrandie ou reconstruite que conformément aux normes prévues à ce règlement.

#### **8.3.4 CHANGEMENT D'USAGE**

Dans le cas où un usage comportant une ou plusieurs enseigne(s) dérogatoire(s) est remplacé par un autre usage, la ou les enseigne(s) dérogatoire(s) existante(s) peut (peuvent) être réutilisée(s) aux conditions suivantes :

- a) la superficie d'affichage de l'enseigne proposée doit être égale ou inférieure à celle de l'usage précédent;
- b) la structure de toute enseigne existante et servant à l'usage précédent peut être conservée;

- c) la superficie totale des inscriptions de l'enseigne proposée ne doit pas dépasser la superficie totale des inscriptions de l'enseigne précédente.

Toute autre disposition de ce règlement relative à l'affichage doit être respectée.

#### **8.4 IMPLANTATION D'UNE CONSTRUCTION OU D'UN USAGE SUR UN TERRAIN DÉROGATOIRE**

Une construction ou un ouvrage peut être implanté sur un terrain dérogatoire pourvu que toutes les dispositions du règlement de construction numéro 218, du règlement de zonage numéro 216 et du règlement de lotissement numéro 217 soient respectées, à l'exception de celles concernant les dimensions et la superficie du terrain et pourvu qu'il s'agisse d'un terrain comportant un droit acquis ou un privilège de lotissement en vertu du règlement de lotissement numéro 217.

**CHAPITRE 9 : DISPOSITIONS SPÉCIALES APPLICABLES À CERTAINS USAGES  
OU À CERTAINES ZONES**

---

Les dispositions de ce chapitre s'ajoutent aux dispositions applicables dans toutes les zones et ont préséance sur toute disposition incompatible ou moins restrictive de ce règlement.

**9.1 DISPOSITION APPLICABLE À UN COMMERCE PÉTROLIER**

Lorsque indiqué à la grille des usages et des normes, les dispositions des articles 9.1.1 à 9.2 exclusivement s'appliquent.

**9.1.1 USAGE COMPLÉMENTAIRE AUTORISÉ**

Sont autorisés comme usage complémentaire à un usage de la classe d'usages c4, les usages suivants :

- a) un usage de la classe d'usages c4;
- b) la vente de gaz naturel et de gaz propane;
- c) la vente de glace ensachée;
- d) un dépanneur;
- e) la location de remorque à usage domestique.

Malgré le paragraphe précédent, lorsqu'un usage est spécifiquement exclu d'une classe d'usages à la grille des usages et des normes, il ne peut être autorisé comme usage complémentaire à un usage de cette classe d'usages dans la zone concernée.

9.1.2 USAGE, BÂTIMENT, CONSTRUCTION ET ÉQUIPEMENT ACCESSOIRES  
AUTORISÉS DANS LES COURS

Usages, bâtiments, constructions et équipements accessoires autorisés		Cour avant	Cours latérales	Cour arrière
1	Trottoir, allée piétonne, rampe d'accès pour handicapés, arbre, aménagement paysager	oui	oui	oui
2	Clôture et haie	oui	oui	oui
3	Installation servant à l'éclairage	oui	oui	oui
4	Installation servant à l'affichage autorisé	oui	non	non
5	Réservoir souterrain	oui	oui	oui
6	Allée et accès menant à un espace de stationnement et de chargement	oui	oui	oui
7	Espace de stationnement	oui	oui	oui
a)	distance minimum entre une case de stationnement et une ligne de rue (m)	3	1	1

<b>Usages, bâtiments, constructions et équipements accessoires autorisés</b>		<b>Cour avant</b>	<b>Cours latérales</b>	<b>Cour arrière</b>
8	Marquise	oui	oui	oui
a)	nombre maximum	1	1	1
b)	distance minimale d'une ligne de terrain autre qu'une ligne de rue	3	3	3
c)	distance minimum d'une ligne de rue	6	6	6
9	Appareil de climatisation et thermopompe	non	oui (1)	oui
a)	distance minimale de toute ligne de terrain	-	2	2
b)	intensité maximale du bruit produit par ces appareils, mesurée aux limites du terrain (dB)			
i)	nuit		50	50
ii)	jour		55	55
10	Conteneur à déchets dissimulé par un écran opaque	non	oui (1)	oui
a)	hauteur minimale de l'écran opaque (m)		1,8	1,8
(1) Ces usages, bâtiments, constructions ou équipements accessoires ne sont toutefois pas autorisés dans la cour latérale adjacente à une ligne de rue.				
11	Bonbonne et réservoir de gaz naturel ou propane	non	oui (1)	oui
a)	distance minimum d'une ligne de terrain		3	3

<b>Usages, bâtiments, constructions et équipements accessoires autorisés</b>		<b>Cour avant</b>	<b>Cours latérales</b>	<b>Cour arrière</b>
12	Entreposage et remisage extérieur de remorque offerte en location	non	oui (1)	oui
13	Étalage extérieur de marchandise sur un îlot de pompes	oui	oui	oui
14	Îlot de pompes et cabine de service	oui	oui	oui
a)	distance minimale d'une ligne arrière de terrain	-	10	10
b)	distance minimale d'une ligne avant et d'une ligne latérale coïncidant avec une emprise de rue	5	-	-
c)	distance minimale d'une ligne latérale autre que celle coïncidant avec une emprise de rue	7	7	7
d)	distance minimale du bâtiment principal	5	5	5
e)	distance minimale de tout terrain adjacent	11	11	-
(1) Ces usages, bâtiments, constructions ou équipements accessoires ne sont toutefois pas autorisés dans la cour latérale adjacente à une ligne de rue.				
15	Mur de soutènement, mur servant à enclore un espace et mur décoratif	oui	oui	oui
a)	distance minimum d'une ligne de rue (m)	1,0	1,0	1,0



### 9.1.3 *INTERFACE AVEC UN USAGE DU GROUPE "HABITATION (H)"*

Lorsque l'emplacement est adjacent à un usage du groupe "Habitation (H)", une clôture opaque ou une haie dense de conifères d'une hauteur minimum de deux mètres (2 m) doit être aménagée le long de la ligne mitoyenne, en deçà de cinq mètres (5 m) de l'emprise de la voie publique.

### 9.1.4 *DRAPEAUX*

Tout drapeau, bannière, banderole, fanion et autres objets similaires sont interdits sauf les drapeaux nationaux, provinciaux et municipaux.

### 9.1.5 *ÉTALAGE*

Aucun produit, objet, marchandise ou contenant quelconque ne peut être exposé, étalé ou entreposé à l'extérieur du bâtiment principal pour la vente ou la promotion et aucune publicité ou réclame à cet effet n'est permise.

Cependant les produits tels que contenants d'huile, de graisse et pneus pourront être exposés à l'extérieur sur des structures spécialement conçues à cet effet.

### 9.1.6 *OCCUPATION DES ESPACES LIBRES*

La vente et la location de véhicules automobiles et de remorque de même que le stationnement des véhicules autres que ceux des clients en instance d'entretien et des employés sont interdits à l'intérieur des espaces libres du terrain.

### 9.1.7 *ABANDON*

Tout établissement n'étant plus en opération ou étant inoccupé plus de trois (3) mois consécutifs doit être barricadé à l'aide de panneaux peints de façon à prévenir le vandalisme; aucun stationnement de véhicules n'est permis sur le terrain d'un établissement qui n'est plus en opération.

#### 9.1.8 MACHINES DISTRIBUTRICES

Toute machine distributrice utilisée à des fins commerciales est interdite à l'extérieur du bâtiment sauf celles distribuant du carburant pour véhicules, de la glace et des boissons gazeuses.

Sauf pour les distributrices de carburant, le nombre de ces machines distributrices est limité à une (1) pour chacune des autres catégories mentionnées au paragraphe précédent.

#### 9.1.9 INSTALLATION EXTÉRIEURE DE DISTRIBUTEURS DE GAZ NATUREL OU PROPANE

L'installation de distributrice de gaz naturel ou propane doit être entourée d'un mur fait de matériaux permis pour le bâtiment principal et sa hauteur doit être au moins égale à la hauteur de l'installation.

La distance maximum entre l'installation et le mur qui l'entoure est de deux mètres (2 m).

La hauteur maximum de l'installation et du mur qui l'entoure est de trois mètres (3 m).

Le mur entourant l'installation doit lui-même être entouré d'une bande paysagère d'une largeur minimum de un mètre (1 m), sauf devant la porte d'accès.

Toute porte d'accès à l'installation ne peut être localisée dans la partie du mur adjacente à une ligne latérale ou arrière et doit être opaque.

Le mur entourant l'installation doit être à une distance d'au moins trois mètres (3 m) d'une ligne latérale et arrière du terrain. Cependant, lorsqu'il est adjacent à un usage du groupe "Habitation (H)", la distance ci-haut décrite est augmentée à dix mètres (10 m).

La superficie maximum de l'aire délimitée par le mur est de cinquante mètres carrés (50 m<sup>2</sup>).

#### 9.1.10 ALLÉE D'ATTENTE POUR UN LAVE-AUTO

Tout lave-auto doit être pourvu d'un espace suffisamment grand pour stationner cinq (5) automobiles en file d'attente à raison d'une case de trois mètres (3 m) par six mètres soixante-dix (6,70 m) par automobile.

## 9.2 CHAMBRE D'HÔTE

Lorsque indiqué à la grille des usages et des normes, les chambres d'hôte sont autorisées en tant qu'usage complémentaire à l'habitation unifamiliale dans la zone. De plus, les dispositions suivantes s'appliquent:

- a) la superficie totale de plancher des chambres mises en location ne peut excéder cinquante pour cent (50%) de la superficie totale de plancher de l'immeuble dans lequel elles sont situées;
- b) un maximum de trois (3) chambres par habitation peut être mis en location;
- c) aucune chambre mise en location ne peut être située dans un sous-sol ou dans une cave;
- d) l'usage complémentaire "**chambre d'hôte**" doit être opéré par le résidant de l'immeuble où il s'exerce;
- e) une seule enseigne d'identification, détachée du bâtiment et d'une superficie maximum de zéro virgule cinq mètre carré (0,5 m<sup>2</sup>) est autorisée.

## 9.3 USAGES PARTICULIERS AUTORISÉS DANS UNE ZONE

Lorsque indiqué à la grille des usages et des normes, les usages particuliers suivants sont autorisés dans la zone :

- a) les établissements à caractère érotique;
- b) les établissements dans lesquels, comme usage principal ou complémentaire, sont présentés des spectacles à caractère érotique ou sont rendus des services (tels que sans limitation, la fourniture de repas, aliments ou boissons) comportant ou accompagnés de gestes ou de tenues à caractère érotique;
- c) les établissements autres que les salles de cinéma dans lesquels, comme usage principal ou complémentaire, sont projetés des films à caractère érotique;
- d) les établissements dans lesquels, comme usage principal ou complémentaire, sont vendus des objets érotiques.

#### 9.4 DISPOSITION QUANT AUX DROITS ACQUIS AU LOTISSEMENT EN ZONE AGRICOLE

Lorsque indiqué à la grille des usages et des normes et malgré les normes qui sont stipulées pour le lotissement, la superficie d'un terrain faisant l'objet d'un droit acquis en vertu de la Loi sur la protection du territoire et des activités agricoles du Québec doit être la suivante:

A) usage habitation

- i) superficie minimum: trois mille mètres carrés (3000 m<sup>2</sup>);
- ii) superficie maximum: cinq mille mètres carrés (5000 m<sup>2</sup>).

B) usages autres qu'habitation

- i) superficie minimum: trois mille mètres carrés (3000 m<sup>2</sup>);
- ii) superficie maximum: dix mille mètres carrés (10 000 m<sup>2</sup>).

#### 9.5 DISPOSITION CONCERNANT LA COUPE DES ARBRES DANS LES ZONES H4, H8 et H9 H7 et H12

L'abattage des arbres ayant plus de dix (10 cm) centimètre de diamètre calculé à une hauteur de un (1m) mètre par rapport au niveau du terrain est interdit dans les zones H4, H8 et H9 H7 et H12. Nonobstant la phrase précédente, l'abattage d'arbres ayant plus de dix (10 cm) centimètre de diamètre calculé à une hauteur de un (1m) mètre par rapport au niveau du terrain d'arbres est permis dans les cas suivants : [Règlement n°2013-263 en vigueur le 22 août 2013](#).

- a) l'arbre doit être mort ou atteint d'une maladie incurable; ou
  - b) l'arbre doit être dangereux pour la sécurité des personnes; ou
  - c) l'arbre doit causer des dommages à la propriété publique ou privée; ou
  - d) l'arbre doit nuire ou rendre impossible l'exécution de travaux publics; ou
  - e) l'arbre doit rendre impossible la réalisation d'un projet d'ouverture de rue, de construction ou d'aménagement paysager autorisé par la Municipalité ou ;
1. Dans le cas de la construction d'une résidence et des bâtiments accessoires, le déboisement ne peut excéder 30 % pour la superficie totale du terrain.
  2. Lorsque la superficie boisée est devenue inférieure à 30 % de la superficie totale du terrain (lors de la construction d'une résidence ou suite au dépérissement des arbres), une plantation devra s'effectuer afin d'obtenir le rapport de 30 %.

## 9.6 DISPOSITION QUANT À L'AUTORISATION D'UN GARAGE PRIVÉ EN COUR AVANT

Lorsque indiqué à la grille des usages et des normes, un garage privé détaché est autorisé dans la cour avant lorsque le terrain possède une profondeur minimum de cinquante mètres (50 m). De plus, le garage privé devra respecter la marge avant prescrite pour le bâtiment principal.

## 9.7 DISTANCES SÉPARATRICES RELATIVES À LA GESTION DES ODEURS EN ZONE AGRICOLE

Lorsque indiqué à la grille des usages et des normes, les articles suivants s'appliquent exclusivement aux territoires compris à l'intérieur d'une zone agricole établie par la *Loi sur la protection du territoire et des activités agricoles*.

### 9.7.1 DISTANCES SÉPARATRICES RELATIVES AUX INSTALLATIONS D'ÉLEVAGE

Les distances séparatrices relatives aux installations d'élevage sont obtenues par des formules qui conjuguent sept (7) paramètres en regard de la catégorie d'unité de voisinage considérée.

Malgré le premier alinéa, à l'intérieur de la zone agricole permanente, une distance séparatrice minimale de 25 m s'applique entre une maison d'habitation et une installation d'élevage comportant 10 unités animales ou moins, lorsque cette installation d'élevage est située sur un terrain dont l'usage principal est l'habitation. Si la distance obtenue par l'application du premier alinéa est supérieure à 25 m, la plus sévère des deux normes s'applique. **Règ. 2014-270 ar.10 en vigueur le 19/02/2015.**

#### Ces paramètres sont les suivants :

- 1° le paramètre A est le nombre d'unités animales; on l'établit à l'aide du tableau de l'annexe D qui permet son calcul;
- 2° le paramètre B est celui des distances de base; ce tableau est montré à l'annexe E; selon la valeur calculée pour le paramètre A, on y choisit la distance de base correspondante
- 3° le paramètre C est celui de la charge d'odeur; le tableau de l'annexe F présente ce potentiel d'odeur selon le groupe ou la catégorie d'animaux concernés;
- 4° le paramètre D correspond au type de fumier; ce tableau est montré à l'annexe G;
- 5° le paramètre E est celui du type de projet; selon qu'il s'agit d'établir un nouvel établissement ou d'agrandir une entreprise déjà existante, le tableau de l'annexe H présente les valeurs à utiliser; on constate qu'un accroissement de 226 unités animales et plus est assimilé à un nouveau projet;

- 6° le paramètre F est le facteur d'atténuation; ce paramètre tient compte de l'effet atténuant de la technologie utilisée; l'annexe I indique quelques valeurs; mais au fur et à mesure que de nouveaux modes de gestion systémiques, de nouveaux équipements ou nouvelles techniques seront validés, il y aura lieu que leur accréditation précise le facteur d'atténuation qui lui est reconnu; ces valeurs pourront enrichir le tableau; le fait d'accorder beaucoup d'importance à ce facteur sera un puissant incitatif à l'utilisation des innovations disponibles;
- 7° le paramètre G est le facteur d'usage; il est fonction du type d'unité de voisinage considéré; pour établir la distance séparatrice dans un cas donné, on multiplie entre les paramètres B, C, D, E, F et G dont la valeur varie ainsi :
- a) pour un immeuble protégé, on obtient la distance séparatrice en multipliant l'ensemble des paramètres entre eux avec  $G = 1,0$ ;
  - b) pour une maison d'habitation,  $G = 0,5$ ;
  - c) pour un périmètre d'urbanisation,  $G = 1,5$ .

**9.7.2 DISTANCES SÉPARATRICES RELATIVES AUX LIEUX D'ENTREPOSAGE DES ENGRAIS DE FERME SITUÉS À PLUS DE 150 MÈTRES D'UNE INSTALLATION D'ÉLEVAGE**

Dans les situations où des engrais de ferme sont entreposés à l'extérieur de l'exploitation animale, des distances séparatrices doivent être respectées. Elles sont établies en considérant qu'une unité animale nécessite une capacité d'entreposage de 20 m<sup>3</sup>. Pour trouver la valeur du paramètre A, chaque capacité de réservoir de 1000 m<sup>3</sup> correspond donc à 50 unités animales. L'équivalence faite, on peut trouver la valeur de B correspondante puis la formule  $B \times C \times D \times E \times F \times G$  s'applique. Le tableau suivant illustre des cas où C, D, E et F valent 1, seul le paramètre G variant selon l'unité de voisinage dont il s'agit.

<b>Distances séparatrices relatives aux lieux d'entreposage des lisiers<sup>1</sup> situés à plus de 150 mètres d'une installation d'élevage</b>			
<b>Capacité<sup>2</sup> d'entreposage</b>	<b>Distances séparatrices (m)</b>		
<b>(m<sup>3</sup>)</b>	<b>Maison d'habitation</b>	<b>Immeuble protégé</b>	<b>Périmètre d'urbanisation</b>
1 000	148	295	443
2 000	184	367	550
3 000	208	416	624
4 000	228	456	684
5 000	245	489	734
6 000	259	517	776
7 000	272	543	815
8 000	283	566	849

9 000	294	588	882
10 000	304	607	911

<sup>1</sup> Pour les fumiers, multiplier les distances ci-dessus par 0,8.  
<sup>2</sup> Pour d'autres capacités d'entreposage, faire les calculs nécessaires en utilisant une règle de proportionnalité ou les données du paramètre A.

### 9.7.3 DISTANCES SÉPARATRICES RELATIVES À L'ÉPANDAGE DES ENGRAIS DE FERME

L'épandage des engrais de ferme doit être fait en tenant compte des distances séparatrices apparaissant au tableau qui suit :

Distances séparatrices relatives à l'épandage des engrais de ferme <sup>3</sup>				
T Y P E	Mode d'épandage		Distance requise de toute maison d'habitation, d'un périmètre d'urbanisation ou d'un immeuble protégé (m)	
			15 juin au 15 août	Autres temps
L I S I E R	aéroaspersion	citerne lisier laissé en surface plus de 24 h	75	25
		citerne lisier incorporé en moins de 24 h	25	X
	aspersion	par rampe	25	X
		par pendillard	X	X
	incorporation simultanée		X	X
F U M I E R	frais, laissé en surface plus de 24 h		75	X
	frais, incorporé en moins de 24 h		X	X
	compost désodorisé		X	X

<sup>3</sup> X = Épandage permis jusqu'aux limites du champ.

### 9.7.4 RECONSTRUCTION À LA SUITE D'UN SINISTRE

Dans l'éventualité où un bâtiment d'élevage dérogatoire protégé par des droits acquis serait détruit à la suite d'un incendie ou par quelque autre cause, la municipalité locale devra s'assurer que le producteur visé puisse poursuivre son activité et que l'implantation du nouveau bâtiment soit réalisée en conformité avec les règlements en vigueur, de manière à améliorer la situation antérieure en ce qui a trait à la cohabitation harmonieuse avec les usages avoisinants, sous réserve de l'application d'un règlement adopté en vertu du troisième paragraphe de l'article 118 de la loi sur l'aménagement et l'urbanisme.

Entre autres, les marges latérales et avant prévues à la réglementation municipale devront être respectées. S'il y a impossibilité de respecter les normes exigées dans la réglementation, une dérogation mineure aux dispositions du règlement de zonage pourrait être accordée afin de permettre la reconstruction du bâtiment principal et des constructions accessoires.

Règ. 2014-270 ar.11 en vigueur le 19/02/2015.

### 9.7.5 ACCROISSEMENT D'UNE INSTALLATION D'ÉLEVAGE DÉROGATOIRE

Une installation d'élevage dérogatoire aux normes de distances séparatrices peut être agrandie dans les cas et aux conditions prévues aux articles 79.2.4 à 79.2.6 de la Loi sur la protection du territoire et des activités agricoles. Règ. 2014-270 ar.12 en vigueur le 19/02/2015.

### 9.8 DISPOSITIONS CONCERNANT LES HABITATIONS EN ZONE AGRICOLE (A)

Lorsqu'indiqué à la grille des usages et normes, les habitations sont permises exclusivement dans les cas suivants :

- a) Dans le cas et aux conditions prévues à la décision 353225 émise le 4 août 2009;
- b) Pour donner suite à un avis de conformité valide émis par la Commission permettant la construction ou la reconstruction d'une résidence érigée en vertu des articles 31.1, 40 et 105 de la *Loi sur la protection de territoire et des activités agricoles*;
- c) Pour donner suite à un avis de conformité émis par la Commission permettant la reconstruction d'une résidence érigée en vertu des articles 31, 101 et 103 de la Loi sur la protection de territoire et des activités agricoles;
- d) Pour donner suite à une autorisation de la Commission ou du TAQ à la suite d'une demande produite à la Commission avant la date de la présente décision;
- e) Pour donner suite aux deux seuls types de demande d'implantation d'une résidence toujours recevables à la Commission, à savoir :

Pour déplacer, sur la même propriété foncière, une résidence autorisée par la Commission ou bénéficiant des droits acquis des articles 101, 103 et 105 ou du droit de l'article 31 de la Loi sur la protection de territoire et des activités agricoles, mais à l'extérieur de la superficie bénéficiant de ces droits;



Pour permettre la conversion à des fins résidentielles d'une parcelle bénéficiant de droits acquis commerciaux, institutionnels et industriels en vertu des articles 101 et 103 de la Loi sur la protection de territoire et des activités agricoles.  
Ajout de cet article règlement n°243-2011 en vigueur le 21 avril 2011.

### 9.8 (9.9) MAISON ÉCOLOGIQUE

Lorsque présent à la grille, les maisons dites écologiques sont permises. Ces maisons doivent être construites de façon à réduire leur empreinte sur l'environnement et peuvent être composés de matériaux de revêtements différents que ceux permis au présent règlement et ce, autant pour les revêtements extérieurs que pour la toiture.

Pour être reconnu, ce type de construction doit être composé d'un devis expliquant ce en quoi il peut être reconnu comme écologique.  
ajout de cet article règlement n°251 en vigueur le 22 mars 2012. voir à modifier le numéro de l'article pour le 9.9.

### 9.10 DISPOSITIONS CONCERNANT LA GARDE OU L'ÉLEVAGE D'ANIMAUX DE FERME (FERMETTES) (FERME D'AGRÉMENT) Ajout de cet article règlement n°2013-263 en vigueur le 22 août 2013.

~~Dans les zones agricoles et les îlots déstructurés (1), la garde ou l'élevage d'animaux de ferme comme usage additionnel à un usage « Habitation unifamiliale (h1) » est autorisée dans la zone aux conditions suivantes :~~

- ~~1. Cet usage s'exerce uniquement comme usage additionnel et complémentaire à l'habitation sur un terrain ayant une superficie d'au moins dix mille mètres carrés (10 000 m<sup>2</sup>);~~
- ~~2. Cet usage s'exerce uniquement aux fins d'utilité ou d'agrément de l'usage résidentiel, ce qui exclut toute fin commerciale;~~
- ~~3. La fermette doit comprendre un abri pour les animaux de ferme qui y sont gardés;~~
- ~~4. S'ils ne sont pas à l'intérieur d'un bâtiment, les animaux doivent être gardés dans un enclos;~~
- ~~5. Tout abattoir d'animaux est prohibé;~~
- ~~6. La superficie de plancher maximale pour tout bâtiment servant à abriter les animaux et servant à l'entreposage des matières reliées au soin des animaux est de deux cent mètres carrée (200 m<sup>2</sup>);~~
- ~~7. La circulation et l'accès des animaux de fermette, de même que tout rejet de fumier ou de déjection animale sont strictement interdits sur la rive, dans les lacs, les cours d'eau, les marais ou les milieux humides se déversant dans un cours d'eau;~~
- ~~8. La gestion des fumiers, notamment le stockage, la disposition, l'épandage, le traitement ou l'élimination, doit s'effectuer conformément aux normes prévues à cet effet au «Règlement sur les exploitations agricoles» édicté en vertu de la Loi sur la qualité de l'environnement, le tout comme si l'élevage se trouvait en zone agricole au sens de la Loi sur la protection du territoire et des activités agricoles;~~
- ~~9. L'installation d'élevage doit avoir la capacité d'accumuler sans débordement, sur un plancher étanche recouvert d'un toit, l'ensemble des déjections animales produites entre chaque vidange;~~

10. — Tout épandage de fumier sur le sol gelé ou enneigé est interdit;
11. — La reproduction des animaux à des fins commerciales est interdite;
12. — Le nombre maximum d'animaux de ferme pour un même emplacement est déterminé en fonction du groupe d'animaux et de la superficie de terrain tel qu'indiqué au tableau suivant :

Superficie minimale	Nombre maximum d'animaux de petite taille (gallinacés, léporidés et anatidés)	Nombre maximum d'animaux de taille moyenne (ovidés)	Nombre d'animaux de grande taille (équidés et mules)
10 000-60 000 m <sup>2</sup>	20	2	2
60 001-80 000 m <sup>2</sup>	30	4	4
80 001 m <sup>2</sup> et plus	40	6	6

Gallinacés : Coq, poule, caille, dindon  
 Léporidés : Lapin  
 Anatidés : Canard  
 Ovidés : Moutons, chèvres  
 Équidés : Chevaux

(1) À l'intérieur des zones AR1, AR2, AR3, AR4 et AR5, seuls les chevaux sont autorisés.

13. — Les suidés (porcs et sangliers) et les animaux à fourrure (tels visons et renards) sont spécifiquement interdits;
14. — Tout cheval doit être gardé dans une grange, une écurie ou un enclos s'il n'est pas monté en randonnée équestre.
15. — Préalablement à la délivrance d'un permis de construction ou d'un certificat d'autorisation, le requérant doit démontrer à la Municipalité qu'il respecte les normes et dispositions provinciales;

~~Le présent article s'applique exclusivement dans les zones agricole résidentielle « ar » qui sont compris à l'intérieur de la zone agricole établie par la loi sur la protection du territoire et des activités agricoles.~~

« Le présent article s'applique dans la zone agricole établie par la loi sur la protection du territoire et des activités agricoles. » (reglement 2020-323)

### Fermes d'agrément

Les fermes d'agrément sont autorisées uniquement comme usage complémentaire à une habitation unifamiliale isolée ou une maison mobile. Cet usage peut comporter des activités de zoothérapie, de pension ou des activités éducatives.

### Types d'élevages prohibés

Les élevages suivants sont interdits comme ferme d'agrément :

- A. L'élevage de suidés, à l'exception des cochons miniatures;
- B. L'élevage de veaux de lait;
- C. L'élevage d'animaux élevés pour leur fourrure, à l'exception des lapins;
- D. Les piscicultures;
- E. L'élevage de chiens et de chats.

### Unités animales d'agrément

Pour le calcul du nombre maximal d'unités animales d'agrément autorisé par terrain, le nombre d'animaux est calculé par unité animale d'agrément (uaa). Le tableau suivant indique le nombre d'animaux correspondant à 1 uaa.

UNITÉS ANIMALES D'AGRÉMENT	
Type d'animaux	Nombre d'animaux équivalant à 1 unité animale d'agrément (UAA)
Cheval, lama, âne, alpaga, cerf	3
Poules, dindes, faisans, autres oiseaux	7
Bœuf, vache	1
Moutons, chèvres	4
Lapins, autres petits rongeurs	15
Autres animaux, poids supérieur à 100 kg	1
Autres animaux, poids entre 10 kg et 100 kg	4
Autres animaux, poids inférieur à 10 kg	7

### NOMBRE MAXIMAL D'UNITÉS ANIMALES D'AGRÉMENT AUTORISÉ PAR TERRAIN

Le nombre d'unités animales d'agrément autorisé varie selon la superficie du terrain, tel que décrit au tableau suivant :

Superficie du terrain	Nombre d'UAA autorisé
0 m <sup>2</sup> à 1 ha	0
Plus de 1 ha*	3
*1 UAA supplémentaire peut être ajoutée pour chaque 5 000 m <sup>2</sup> de terrain supplémentaire, toutefois, le total ne peut excéder 5 UAA.	
ABROGÉ (règlement 2020-323)	

Superficie du terrain	Nom
3 000 m <sup>2</sup> à 4 999 m <sup>2</sup> (1)	
5 000 m <sup>2</sup> à 7 499m <sup>2</sup>	
7 500 m <sup>2</sup> à 9 999m <sup>2</sup>	
Plus de 1 hectare	

(1) Lorsque le terrain est non desservi et situé à l'intérieur d'une zone résidentielle, la superficie minimale doit être de 1000 m<sup>2</sup>.

RÈGLEMENT 2020-323

## ENCLOS ET PÂTURAGE

Quiconque garde ou élève des animaux dans une ferme d'agrément est tenu de construire et de maintenir en bon état un enclos, si les animaux vont à l'extérieur du bâtiment d'élevage. Tout enclos, pâturage ou cour d'exercice doit être construit et clôturé de façon à empêcher que les animaux accèdent aux cours d'eau et aux rues.

L'emploi de fils de fer barbelés ou de clôtures électrifiées est interdit pour clore un enclos, un pâturage ou une cour d'exercice.

### Gestion des fumiers

La circulation et l'accès des animaux, de même que tout rejet de fumier ou de déjection animale sont strictement interdits sur la rive, dans les lacs, les cours d'eau, les marais ou les milieux humides se déversant dans un cours d'eau.

L'entreposage et la disposition des fumiers doivent être faits en conformité avec la *Loi sur la qualité de l'environnement* et les règlements édictés en vertu de cette loi.

### Obligation d'un bâtiment

Tous les animaux doivent être logés dans un bâtiment.

Sur un terrain de plus de 1 ha, la superficie maximale d'un bâtiment servant à la garde d'animaux est de 120 m<sup>2</sup>.

La hauteur maximale d'un bâtiment servant à la garde d'animaux est de 8 m, cependant, elle ne peut excéder la hauteur du bâtiment principal.

Les matériaux de revêtements autorisés pour les fermes d'agrément correspondent aux mêmes matériaux autorisés qu'une résidence.

### Implantation

Toute construction ou bâtiment relié à l'élevage doit être situé en cour arrière ou latérale.

Toute construction ou bâtiment relié à l'élevage d'animaux doit être situé à au moins 6 m d'une ligne arrière ou latérale de terrain et à au moins 15 m d'une ligne avant.

### Distances séparatrices

Les normes de distances séparatrices prévues à l'article 9.7 s'appliquent aux fermes d'agrément. Pour l'application des distances séparatrices aux fermes d'agrément, 1 unité animale d'agrément équivaut à 1 unité animale pour le paramètre A. ».

Préalablement à la délivrance d'un permis de construction ou d'un certificat d'autorisation, le requérant doit démontrer à la Municipalité qu'il respecte les normes et dispositions provinciales.  
Règ. 2014-270 ar.13 en vigueur le 19/02/2015.

### 9.11 DISPOSITIONS RELATIVES AUX ÉLEVAGES À FORTE CHARGE D'ODEUR

La présente section s'applique exclusivement au territoire compris à l'intérieur d'une zone agricole établie par la *Loi sur la protection du territoire et des activités agricoles*.

#### 9.11.1 PROHIBER LES ÉLEVAGES DE PORCS ET DE VEAUX DE LAIT À L'INTÉRIEUR DE CERTAINS TERRITOIRES

Le présent article s'applique à l'intérieur des territoires prohibés identifiés sur la carte en annexe « J ».

La construction ou l'aménagement d'une installation d'élevage de porcs ou de veaux de lait est prohibé.

L'agrandissement d'une installation ou d'une unité d'élevage de porcs ou de veaux de lait existante avant la date d'entrée en vigueur du présent règlement est autorisé en respectant les conditions suivantes :

- 1° cet agrandissement doit être effectué à l'intérieur des limites du terrain supportant l'installation ou l'unité d'élevage de porcs ou de veaux de lait, tel qu'il existait avant le 23 octobre 2007;
- 2° cet agrandissement doit respecter un maximum de 20 % de la superficie totale de plancher du bâtiment de l'installation existante avant la date d'entrée en vigueur du présent règlement ou un maximum de 20 % de la superficie totale de plancher de l'ensemble des bâtiments compris dans l'unité existante avant le 23 octobre 2007. Toute superficie supplémentaire exigée en vertu des normes sur le bien-être animal ne doit pas être comptabilisée dans le maximum autorisé. Ajout règ. 2017-292 article 2 en vigueur le 19 octobre 2017.
- 3° Lorsqu'un bâtiment d'élevage existant est dérogatoire et protégé par des droits acquis, il est permis de l'agrandir sans tenir compte des normes indiquées aux paragraphes précédents du présent article afin de répondre aux normes de bien-être animal ou de tout autre obligation légale imposée au producteur et ce, sans augmenter le nombre d'animaux ni augmenter la charge d'odeur en modifiant le type d'élevage. Ajout règ. 2017-292 article 3 en vigueur le 19 octobre 2017.

L'agrandissement d'une installation d'élevage de porcs ou de veaux de lait, dont l'implantation est devenue dérogatoire et protégée par droits acquis suite à l'entrée en vigueur du *Règlement numéro 214 relatif au contrôle intérimaire visant à prohiber et régir les élevages à forte charge*

*d'odeur sur le territoire de la Municipalité régionale de comté d'Arthabaska, en vue d'une modification au règlement numéro 200 édictant le schéma d'aménagement et de développement de la Municipalité régionale de comté d'Arthabaska, deuxième génération (règlement 214), le 23 octobre 2007, est régi par les dispositions du règlement de zonage.*

### 9.11.2 DISPOSITIONS APPLICABLES À L'EXTÉRIEUR DES TERRITOIRES PROHIBÉS

**Règlement n° 2024-453**

L'article s'applique à l'extérieur des territoires prohibés identifiés sur la carte de l'annexe « J ».

La construction ou l'aménagement d'une installation d'élevage de porcs ou de veaux de lait est autorisé.

Toute unité d'élevage de porcs doit être située à une distance minimale de 1 000 m d'une autre unité d'élevage de porcs. Toutefois, lorsqu'il s'agit d'élevages appartenant à un même producteur, cette disposition ne s'applique pas à la condition que ces élevages soient situés sur une seule propriété ou des propriétés contiguës.

L'agrandissement, la modification, la transformation ou le réaménagement d'une installation ou d'une unité d'élevage existante avant le 23 octobre 2007, avec ajout ou introduction de porcs ou de veaux de lait, est autorisé et doit être effectué en conformité avec les lois et règlements en vigueur au moment de cet agrandissement, modification, transformation ou réaménagement.

Le troisième alinéa ne s'applique pas dans le cas d'un agrandissement d'une installation ou d'une unité d'élevage de porcs existante avant le 23 octobre 2007.

L'agrandissement d'une installation d'élevage de porcs ou de veaux de lait, dont l'implantation est devenue dérogatoire et protégée par droits acquis suite à l'entrée en vigueur du règlement numéro 214, le 23 octobre 2007, est régi par les dispositions du règlement de zonage.

### 9.11.3 DISPOSITIONS APPLICABLES SUR L'ENSEMBLE DU TERRITOIRE

#### **Distance minimale d'une maison d'habitation**

Sur l'ensemble du territoire visé par la présente section, toute installation d'élevage de porcs ou de veaux de lait doit respecter une distance minimale mesurée en mètres de toute maison d'habitation. Cette distance est obtenue par l'application de l'article 9.7 du présent règlement (Distances séparatrices relatives à la gestion des odeurs en zone agricole).

Le Conseil peut exiger une distance différente de celle établie précédemment lors du processus de consultation publique et de délivrance du permis de construction d'une installation d'élevage de porcs, par application de l'article 165.4.13 de la *Loi sur l'aménagement et l'urbanisme*, premier alinéa, paragraphe 3°.

La municipalité peut également exiger des mesures additionnelles d'atténuation des odeurs prévues à l'article 165.4.13 de la *Loi sur l'aménagement et l'urbanisme*, lors du processus de consultation publique et de délivrance du permis de construction d'une installation d'élevage de porcs.

#### **Distance minimale d'un chemin public**

~~Sur l'ensemble du territoire visé par la présente section, toute installation d'élevage de porcs ou de veaux de lait doit respecter une distance minimale mesurée en mètres de tout chemin public. Cette distance est établie de la façon suivante : le nombre le plus élevé entre 300 m ou le nombre total d'unités animales de l'installation ou de l'unité d'élevage de porcs ou de veaux de lait. Sur~~

l'ensemble du territoire visé par la présente section, toute installation d'élevage de porcs ou de veaux de lait doit respecter une distance minimale de tout chemin public de cinquante (50) mètres.

Modification règ. 2017-292 article 4 en vigueur le 19 octobre 2017.

Malgré le premier alinéa, dans les territoires où les élevages de porcs ou de veaux de lait sont autorisés, la municipalité peut permettre l'agrandissement d'une unité d'élevage dérogatoire au premier alinéa, aux conditions suivantes :

- L'installation d'élevage était existante le 23 octobre 2007;
- L'agrandissement n'a pas pour effet de rapprocher l'unité d'élevage du chemin public plus qu'elle ne l'est déjà;
- Il est impossible d'agrandir l'unité d'élevage en respectant la distance minimale prévue au premier alinéa de la section « distance minimale d'un chemin public ».

Le Conseil peut exiger une distance différente de celle établie précédemment lors du processus de consultation publique et de délivrance du permis de construction d'une installation d'élevage de porcs, par application de l'article 165.4.13 de la *Loi sur l'aménagement et l'urbanisme*, premier alinéa, paragraphe 3°.

### **Reconstruction d'une installation d'élevage de porcs ou de veaux de lait détruite à la suite d'un incendie ou de quelque autre cause**

Sur l'ensemble du territoire visé par l'article 9.11, la reconstruction ou la réfection de toute installation d'élevage de porcs ou de veaux de lait détruite ou devenue dangereuse ou ayant perdu au moins la moitié de sa valeur par suite d'un incendie ou de quelque autre cause, doit être effectuée en conformité avec les lois et règlements en vigueur au moment de cette reconstruction ou réfection et doit notamment respecter les dispositions de la présente section.

La reconstruction ou la réfection d'une installation d'élevage de porcs ou de veaux de lait, dont l'implantation est devenue dérogatoire et protégée par droits acquis suite à l'entrée en vigueur du règlement numéro 214, le 23 octobre 2007, est régie par les dispositions du règlement de zonage des municipalités locales.

De même, l'usage dérogatoire protégé par droits acquis d'une installation d'élevage de porcs ou de veaux de lait doit cesser si cet usage a été abandonné, a cessé ou a été interrompu pendant une période de temps déterminée par le règlement de zonage des municipalités locales. »

Règ. 2014-270 ar.14 en vigueur le 19/02/2015.

### **9.12 DISPOSITIONS APPLICABLES AUX ZONES AGRICOLES « A »**

Dans les zones agricoles « A », les activités de transformation et de vente de produits agricoles sont autorisées, en usage complémentaire à l'agriculture, aux conditions suivantes :

- Les activités ont lieu sur le terrain de l'exploitation agricole;
- Les produits agricoles proviennent à plus de 50 % de l'exploitation agricole sur laquelle ont lieu les activités de transformation ou de vente;
- Les activités sont réalisées par un producteur au sens de la *Loi sur les producteurs agricoles*.

Règ. 2014-270 ar.15 en vigueur le 19/02/2015.

## 9.13 DISPOSITIONS PARTICULIÈRES À LA GARDE DE POULES

### 9.13.1 Généralités

Lorsqu'indiqué à la grille des usages et des normes, seule la garde de poules pondeuses est autorisée. La garde de coq est interdite.

La garde de poules est autorisée, à titre d'usage complémentaire à l'habitation, aux classes *habitation unifamiliale*, *bifamiliale* et *multifamiliale*, pour un maximum de 4 logements, de structures isolées, jumelées ou contiguës.

Nonobstant les dispositions de l'article 5.4 du présent règlement, les poulaillers et les parquets extérieurs sont autorisés à titre de construction accessoires à l'habitation.

Les poules doivent être gardées en permanence à l'intérieur d'un poulailler ou du parquet extérieur de manière à ce qu'elles ne puissent en sortir librement.

En aucun cas les poules ne peuvent se trouver à l'intérieur d'une habitation.

Il est interdit entre 23 heures et 7 heures de laisser les poules dans le parquet extérieur. Les poules doivent être à l'intérieur du poulailler durant ces heures.

Il est interdit de garder des poules en cage.

### 9.13.2 Nombre autorisé

Un seul poulailler et un seul parquet extérieur sont autorisés par terrain.

Le poulailler et le parquet ne doivent pas être considérés dans le calcul des bâtiments accessoires de l'article 5.3 du présent règlement.

Il est interdit à tout propriétaire, locataire ou occupant d'un terrain de garder :

- a) plus de 3 poules par terrain de moins de 1 500 m<sup>2</sup>;
- b) plus de 5 poules par terrain de 1 500 m<sup>2</sup> et plus.

### 9.13.3 Normes d'implantation

#### Règlement n° 2024-453

Les poulaillers et les parquets sont autorisés dans les cours arrière et latérale seulement.

Tout poulailler et parquet extérieur doivent être situés à 2 mètres d'une ligne arrière ou latérale et de 15 mètres d'une ligne avant. De plus, tout poulailler et parquet extérieur doivent être situés à au moins 30 mètres d'un puits.

Le poulailler et le parquet extérieur doivent à au moins 3 mètres de tout autre bâtiment.



#### 9.13.4 Dimensions des constructions

La hauteur maximale du poulailler est de 2 mètres.

La somme totale de la superficie au sol du poulailler et du parquet extérieur est fixée à :

- a) pour les terrains de moins de 1 500 mètres carrés :
  - 5 mètres carrés.
- b) pour les terrains de 1 500 mètres carrés et plus :
  - 10 mètres carrés.

#### 9.13.5 Dispositions diverses

Aucune enseigne ne peut être installée pour identifier l'activité de garde de poules.

Dans le cas où la garde de poules pondeuses cesse, le poulailler et le parquet extérieur doivent être démantelés au plus tard un mois (1 mois) après la date d'arrêt de l'usage.

Il est interdit de vendre les œufs, la viande, le fumier ou autres substances provenant des poules. ».

Règ. 2016-285 ar.3 en vigueur le 13/10/2016.

### 9.14 DISPOSITIONS PARTICULIÈRES POUR LE STATIONNEMENT DE VÉHICULE RÉCRÉATIF

Règlement n° 2024-453

#### 9.14.1 Exigences pour le stationnement de véhicule récréatif

Lorsqu'indiqué à la grille des usages et des normes, le stationnement de véhicule récréatif est autorisé aux conditions suivantes :

- a) la durée maximale de stationnement du véhicule est de 24 heures ;
- b) l'espace pour le stationnement n'offre aucun service supplémentaire tel que l'électricité, l'eau courante ou les égouts.

## **CHAPITRE 10 : INDEX TERMINOLOGIQUE**

### **A**

---

ABATTAGE D'ARBRE	Tout prélèvement d'arbres ou d'arbustes fait selon différents types de coupes et ayant pour effet de déboiser en partie ou en totalité une superficie donnée. Ajout au règlement n°2016-283 article 6 en vigueur le 22 septembre 2016
ABRI	Construction rattachée ou non à un bâtiment servant à protéger les choses contre le soleil ou les intempéries. Le terme "abri" ne comprend cependant pas les perrons, porches, portiques, gazébos ou abri d'auto ou toute autre construction du même genre constituée exclusivement de matériaux rigides et faisant partie intégrante du bâtiment. Ajout règl n° 2017-292 article 7 en vigueur le 19 octobre 2017
ABRI D'AUTO	Construction reliée ou non à un bâtiment principal formé d'un toit appuyé sur des piliers dont les plans verticaux sont ouverts sur au moins deux (2) côtés et destinée à abriter un véhicule automobile. Si une porte ferme l'accès, l'abri est considéré comme un garage aux fins de ce règlement.
ABRI D'AUTO TEMPORAIRE	Structure amovible fermée sur au moins deux (2) côtés faits matériaux autorisés par ce règlement et destinée à abriter un véhicule automobile de façon temporaire seulement.
AGRANDISSEMENT D'UNE UNITÉ D'ÉLEVAGE	Le fait d'ajouter une installation d'élevage à l'intérieur d'une unité d'élevage. Règ. 2014-270 ar.17 en vigueur le 19/02/2015
AGRANDISSEMENT	Travaux ayant pour but d'augmenter la superficie de plancher ou le volume d'un bâtiment ou les dimensions de toutes constructions.
AGRICULTURE	La culture du sol et des végétaux, l'élevage des animaux et l'utilisation du sol à des fins sylvicoles. Règ. 2014-270 ar.17 en vigueur le 19/02/2015
AGRORÉSIDENTIELLE	Zone bénéficiant d'une autorisation accordée par la Commission de protection du territoire agricole du Québec en vertu d'une décision datée du 4 août 2009 et portant le numéro de dossier 353225; Règlement n° 242 en vigueur le 21 octobre 2010
AGROTOURISME	Activité touristique complémentaire à l'agriculture ayant lieu sur le terrain d'une exploitation agricole. Pour être considérée comme complémentaire à l'agriculture, une activité d'agrotourisme doit être en lien avec les activités agricoles ou forestières exercées sur les lieux et les mettre en valeur. Règ 2014-270 ar. 17 en vigueur le 19/02/2015.

ARCHIDÔME	Bâtiment dont la forme est similaire à un dôme ou un demi-cylindre, mais comportant des arrêtes. Règ 2014-270 ar. 17 en vigueur le 19/02/2015.
AIRE D'ALIMENTATION EXTÉRIEURE	Une aire <del>permanente</del> à l'extérieur d'un bâtiment où est gardée périodiquement ou de manière continue, des animaux et où ils sont nourris au moyen d'aliments provenant uniquement de l'extérieur de cette aire. Suppression Règ. 2014-270 ar.20 en vigueur le 19/02/2015
APPAREIL D'AMUSEMENT	Jeu électronique et électromagnétique actionné au moyen d'une pièce de monnaie ou par un droit de jeu obtenu moyennant le paiement d'une somme d'argent.
APPAREIL DE MÉCANIQUE	Tout appareil de climatisation, de ventilation ou de mécanique du bâtiment, alimenté par une source d'énergie.
ARBRE	Tout végétaux dont le tronc a un diamètre d'au moins soixante-quinze millimètres (75 mm) mesuré à une hauteur d'un mètre quarante (1,40 m) du sol.
ARBRE À FAIBLE DÉPLOIEMENT ET ARBUSTES <b>Règlement n° 2024-453</b>	Arbuste, arbre de petit gabarit ou arbrisseau dont la hauteur à maturité ne dépasse généralement pas 7 m. Ce type de végétaux peut généralement être planté partout sur le terrain.
ARBRE À GRAND DÉPLOIEMENT <b>Règlement n° 2024-453</b>	Arbre de grand gabarit dont la hauteur à maturité peut atteindre plus de 15 m et dont la canopée peut atteindre un diamètre de 5 m à 13 m, voire plus. Pour des questions de sécurité et de prévention des dommages, ces arbres ne doivent pas être plantés trop près des bâtiments principaux et des installations de services publics (électricité, eau, téléphone, gaz, etc.).
ARBRE À MOYEN DÉPLOIEMENT <b>Règlement n° 2024-453</b>	Arbre de moyen gabarit dont la hauteur à maturité varie généralement entre 8 m et 15 m, et dont la canopée à maturité peut atteindre 3 m à 8 m de diamètre. La plantation de ce type d'arbre à proximité de lignes électriques ou d'un bâtiment principal doit respecter une distance séparatrice minimale pour éviter les dommages.
ATELIERS DE FABRICATION	Les constructions utilisées et les usages exercés à des fins de fabrication de produits divers ou à des fins d'entreposage en général, à l'intérieur d'un bâtiment possédant une superficie maximale au sol de 112 m <sup>2</sup> . Règ. 2014-270 ar. 17 en vigueur le 19/02/2015

AUVENT	Abri supporté par un cadre, en saillie au-dessus d'une porte, d'une fenêtre ou d'une vitrine.
AVANT-TOIT	Partie inférieure d'un toit qui fait saillie, en porte-à-faux, au-delà de la face d'un mur.

B

BALCON	Plate-forme en saillie sur un mur de bâtiment qui communique avec une pièce intérieure par une porte ou porte-fenêtre et ne comportant pas d'escalier extérieur.
BANDE DE PROTECTION	Parcelle de terrain localisée au sommet ou à la base d'un talus à l'intérieur desquels des normes doivent être appliquées. Ajout au règlement n°2016-283 article 6 en vigueur le 22 septembre 2016
BÂTIMENT	Construction ayant, parachevé ou non, un toit supporté par des colonnes et des murs, quelque'en soit l'usage et servant à abriter ou à loger une personne, un animal ou une chose.
BÂTIMENT ANNEXE	Bâtiment accessoire attenant à un bâtiment principal et situé sur le même terrain que ce dernier. Un garage privé attenant au bâtiment principal n'est pas considéré comme un bâtiment annexe mais comme une partie du bâtiment principal.
BÂTIMENT ACCESSOIRE	<del>Bâtiment autre que le bâtiment principal construit sur le même terrain que ce dernier et dans lequel s'exerce exclusivement un ou des usage(s) accessoire(s).</del> Bâtiment subordonné au bâtiment ou à l'usage principal, et destiné à améliorer l'utilité, la commodité et l'agrément du bâtiment ou de l'usage principal et construit sur le même terrain que ce dernier. Aux fins des articles 5.26.1, 5.26.2, 5.26.3, 5.26.4 et 5.26.5, un bâtiment accessoire est une construction indépendante structurellement d'un bâtiment principal. Pour être considérée indépendante structurellement, la construction doit être complètement autoportante et ne comporter aucun appui ou fixation sur le bâtiment principal, sauf des éléments d'étanchéité (joint flexible et bardeau d'asphalte). Modification au règlement 2016-283 article 5 en vigueur le 22 septembre 2016
BÂTIMENT CONTIGU (EN RANGÉE)	Bâtiment principal réuni à au moins deux (2) autres, composant un ensemble d'au moins trois (3) bâtiments et dont les murs sont mitoyens ou se touchent en tout ou en partie à l'exception des murs d'extrémité et dont chacun des bâtiments se situe sur un terrain distinct.
BÂTIMENT ISOLÉ	Bâtiment principal dégagé de tout autre bâtiment principal.
BÂTIMENT JUMELÉ	Bâtiment principal réuni à un seul autre bâtiment principal par un mur mitoyen et dont chacun des bâtiments se situe sur un terrain distinct.
BÂTIMENT PRINCIPAL	<del>Bâtiment servant à l'usage ou aux usages principaux et</del>

~~complémentaires sur un terrain.~~

Bâtiment dans lequel s'exerce l'usage ou les usages principaux sur un terrain. Aux fins des articles 5.26.1, 5.26.2, 5.26.3, 5.26.4 et 5.26.5, un bâtiment principal comprend toute annexe attachée (solarium, abri d'auto, garage, etc.). Modification au règlement 2016-283 article 5 en vigueur le 22 septembre 2016

BÂTIMENT  
TEMPORAIRE

Bâtiment sans fondation, installé ou érigé pour une fin spéciale et pour une période limitée.

C

---

CAVE	Partie d'un bâtiment, partiellement souterrain situé sous le rez-de-chaussée. Sa hauteur (du plancher au plafond fini), est inférieure à deux mètres (2 m) et ne peut servir de logement.
CEINTURE DE VIDE TECHNIQUE	Espace libre entre le sol et le plancher d'une maison mobile et permettant d'avoir accès aux raccordements des services publics.
CENTRE COMMERCIAL	Un regroupement d'au moins cinq (5) établissements, à vocation de commerce de détail et de service conçu comme un ensemble, aménagé en harmonie, fournissant des facilités de stationnement autonome ou autres commodités sur le site et dont la planification est d'initiative unique, mais dont la gestion et la propriété peuvent être multiples.
CHABLIS	Des arbres abattus par le vent ou tombé de vétusté.
CHAMBRE D'HÔTE	Usage complémentaire à une habitation comprenant la location de chambres meublées à une clientèle de passage à qui l'on peut servir le petit déjeuner.
CHALET	Habitation unifamiliale utilisée de façon saisonnière.
CHEMIN DE DÉBARDAGE	Un chemin aménagé dans un peuplement forestier pour transporter le bois jusqu'à un lieu d'entreposage.
CHEMIN FORESTIER	Un chemin aménagé sur un terrain pour transporter le bois d'un lieu d'entreposage jusqu'à un chemin public.
CHEMIN PUBLIC	Voie destinée à la circulation automobile et entretenue par une municipalité ou par le ministère des Transports.
CIMETIÈRE D'AUTOS	Endroit à ciel ouvert où l'on accumule des véhicules hors d'état de servir ou de fonctionner, ou destinés ou non à être démolis ou vendus en pièces détachées ou en entier.
COMMERCES ET SERVICES	Les constructions utilisées et les usages exercés à des fins commerciales et de services, comprenant notamment les établissements de vente au détail et en gros, les établissements de services de tout genre à l'exception des services publics. <i>Règ. 2014-270 ar.17 en vigueur le 19/02/2015</i>
CONSTRUCTION	Bâtiment ou ouvrage de quelque type que ce soit résultant de l'assemblage de matériaux; se dit aussi de tout ce qui est érigé,

	<p>édifié ou construit, dont l'utilisation exige un emplacement sur le sol ou joint à quelque chose exigeant un emplacement sur le sol. Une maison mobile est considérée comme une construction.</p>
CONSTRUCTION PRINCIPALE	<p>Bâtiment ou ouvrage qui, sur un terrain ou un lot, détermine l'usage principal qui est fait de ce terrain ou un lot.</p>
CORDE DE BOIS	<p>Pièces de bois provenant d'arbres tronçonnés et empilées l'une sur l'autre de façon ordonnée dont le volume est de trois mètres cube soixante-deux (3.62 m<sup>3</sup>).</p>
CORDELLE DE BOIS	<p>Pièces de bois provenant d'arbres tronçonnés et empilées l'une sur l'autre de façon ordonnée dont le volume est de un mètre cube vingt (1.20m<sup>3</sup>).</p>
COTES D'INONDATION DE RÉCURRENCE	<p>Élévation moyenne du terrain ou du sol pouvant être sujet à des inondations dues à la crue des eaux dont la récurrence est variable.</p>
COULOIR RIVERIN	<p>Une bande de terre qui borde tous les lacs et cours d'eau naturels, a débit régulier ou intermittent et qui s'étend vers l'intérieur des terres à partir de la ligne des hautes eaux. La largeur de cette bande se mesure horizontalement. Elle possède trois cent mètres (300 m) en bordure d'un lac et cent mètres (100 m) en bordure d'un cours d'eau.</p>
COUPE D'ASSAINISSEMENT	<p>Une coupe d'assainissement consiste en l'abattage ou la récolte d'arbres déficients, tarés, dépérissants, endommagés ou morts dans un peuplement d'arbres.</p>
COUPE DE CONVERSION	<p>L'élimination d'un peuplement forestier improductif d'un volume maximal de soixante (70) mètres cubes apparents par hectare, dont la régénération préétablie n'est pas suffisante; cette opération doit être suivie d'une préparation de terrain et d'un reboisement en essence commerciale à l'intérieur d'un délai de deux ans.</p>
COUR ARRIÈRE	<p>Espace généralement à ciel ouvert, situé à l'arrière d'un bâtiment principal et délimité en fonction des caractéristiques du terrain sur lequel le bâtiment est érigé (voir schéma des cours).</p> <p>La cour arrière est délimitée par la ou les ligne(s) arrière(s) du terrain, les lignes latérales du terrain et le prolongement latéral du ou des mur(s) arrière(s) du bâtiment principal .</p>



COUR AVANT

~~Espace, généralement à ciel ouvert, situé à l'avant d'un bâtiment principal, et délimité en fonction des caractéristiques du terrain sur lequel le bâtiment principal est érigé (voir schéma des cours).~~

~~La cour avant est délimitée par la ligne de rue, les lignes latérales du terrain et le prolongement latéral du ou des mur(s) de façade du bâtiment principal.~~

Espace compris entre la ligne de rue et la façade avant du bâtiment principal et ses prolongements rectilignes jusqu'aux limites du terrain pour un terrain intérieur. Pour les autres types de terrains, voir croquis sous « *Les cours* ». Règ. 2014-270 ar.16 en vigueur le 19/02/2015.

COUR LATÉRALE

Espace, généralement à ciel ouvert, situé du côté latéral d'un bâtiment principal, et délimité en fonction des caractéristiques du terrain sur lequel le bâtiment principal est érigé (voir schéma des cours).

La cour latérale est délimitée par la ligne latérale du terrain, le mur du côté latéral du bâtiment principal, le prolongement latéral du mur arrière et le prolongement latéral du mur de façade du bâtiment principal.

COURONNE DE LA RUE

Point le plus élevé de la surface pavée de la rue.

COURS D'EAU

~~Tous cours d'eau à débit régulier ou intermittent visés par l'application de la Politique de protection des rives, du littoral et des plaines inondables (L.R.Q., c. Q-2, a. 2.1).~~

~~Sont toutefois exclus de la notion de cours d'eau, les fossés.~~

Tout cours d'eau sur lequel la MRC a compétence en vertu de l'article 103 de la *Loi sur les compétences municipales*, soit tout cours d'eau à débit régulier ou intermittent, y compris ceux qui ont été créés ou modifiés par une intervention humaine, à l'exception :

- 1° de tout cours d'eau ou portion de cours d'eau que le gouvernement détermine, après consultation du ministre du Développement durable, de l'Environnement, de la Faune et des Parcs, par décret qui entre en vigueur à la date de sa publication à la Gazette officielle du Québec ou à toute date ultérieure qui y est indiquée;
- 2° d'un fossé de voie publique ou privée;
- 3° d'un fossé mitoyen au sens de l'article 1002 du Code civil;
- 4° d'un fossé de drainage qui satisfait aux exigences suivantes :

- a) utilisé aux seules fins de drainage et d'irrigation;
- b) qui n'existe qu'en raison d'une intervention humaine;
- c) dont la superficie du bassin versant est inférieure à 100 hectares.

La portion d'un cours d'eau qui sert de fossé demeure un cours d'eau.  
Règ. 2014-270 ar.16 en vigueur le 19/02/2015.

SCHÉMA DES COURS Remplacé règ.2014-270 ar.18 en vigueur le 19/02/2015

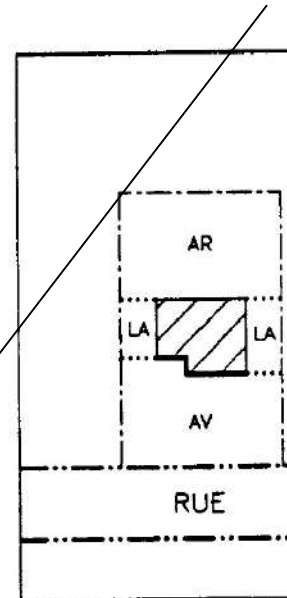
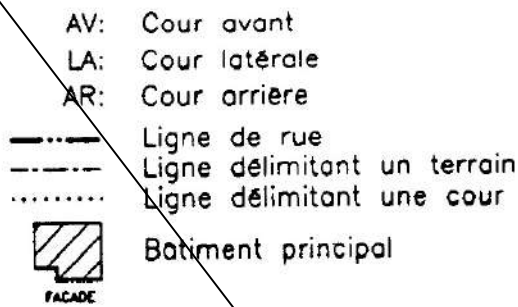

1. TERRAIN INTERIE

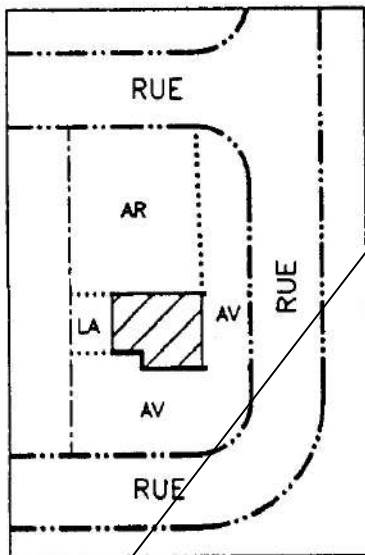

3. a) TERRAIN D'ANGLE  
TRANSVERSAL

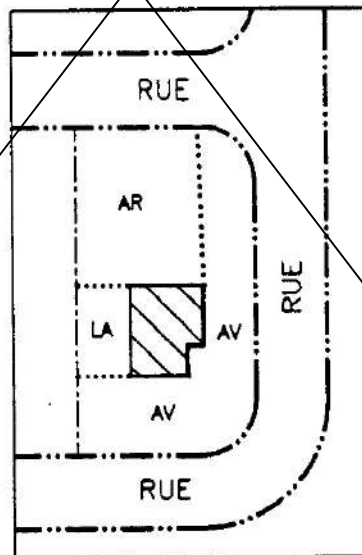

3. b) TERRAIN D'ANGLE  
TRANSVERSAL

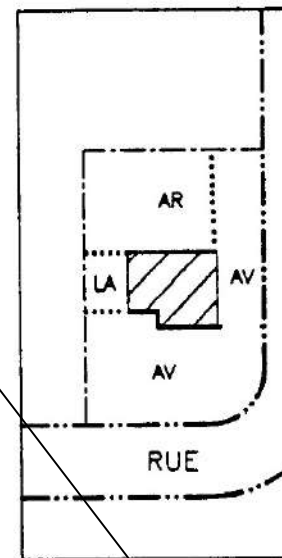

4. a) TERRAIN D'A

# LES COURS

Terrain à l'extérieur d'une courbe

Terrain

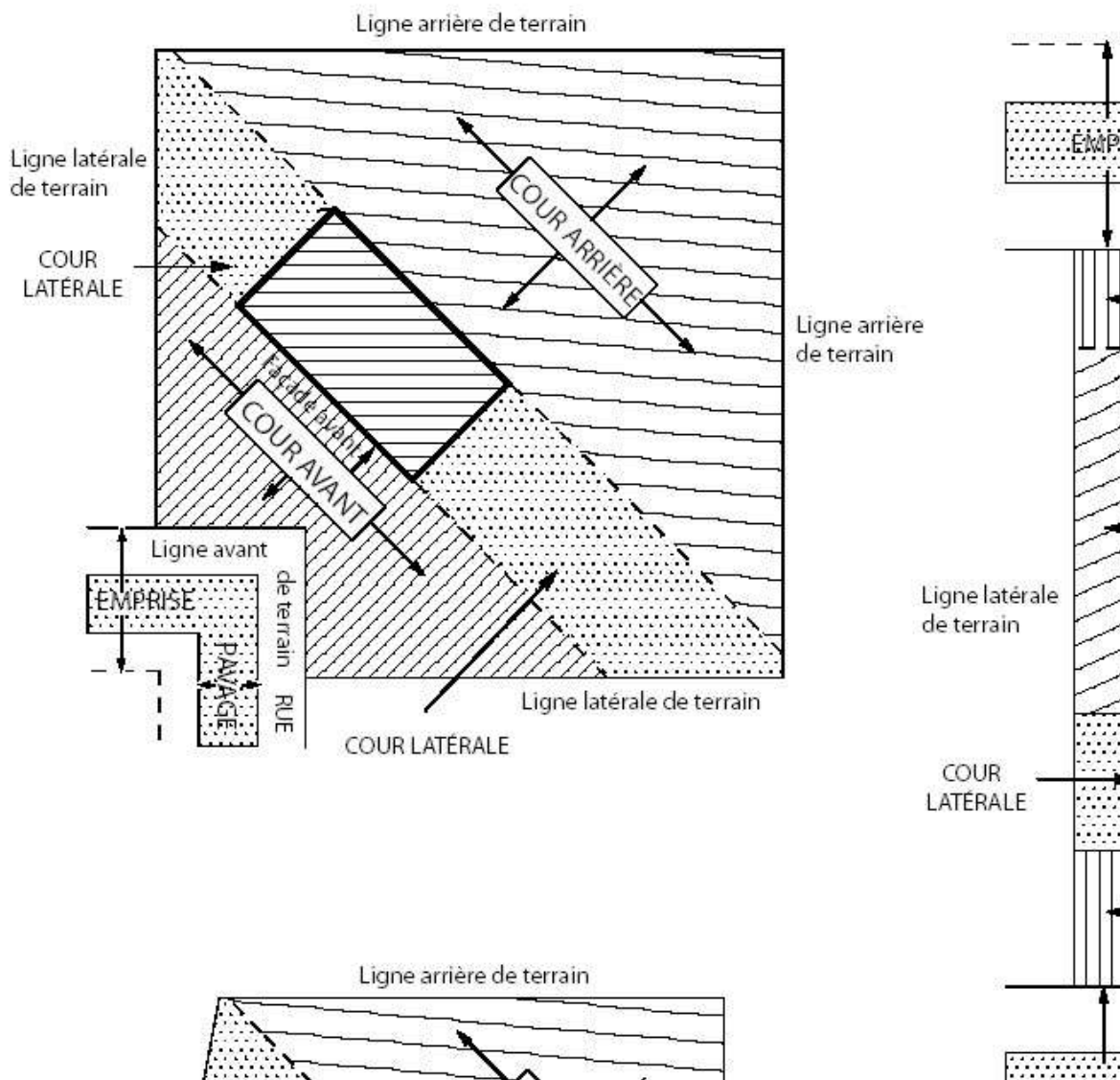

**LES COURS**

Terrain d'angle

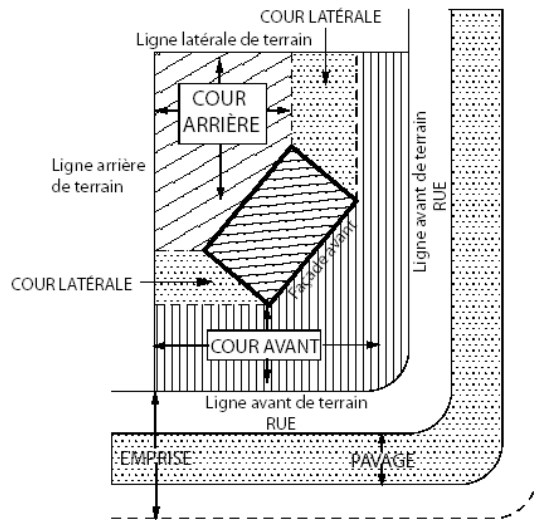
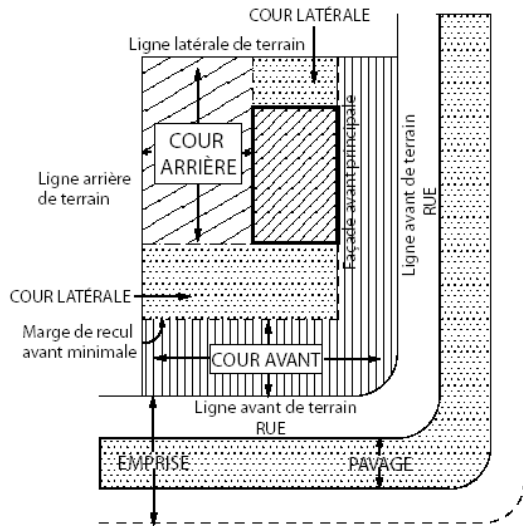

Terrain d'angle transversal

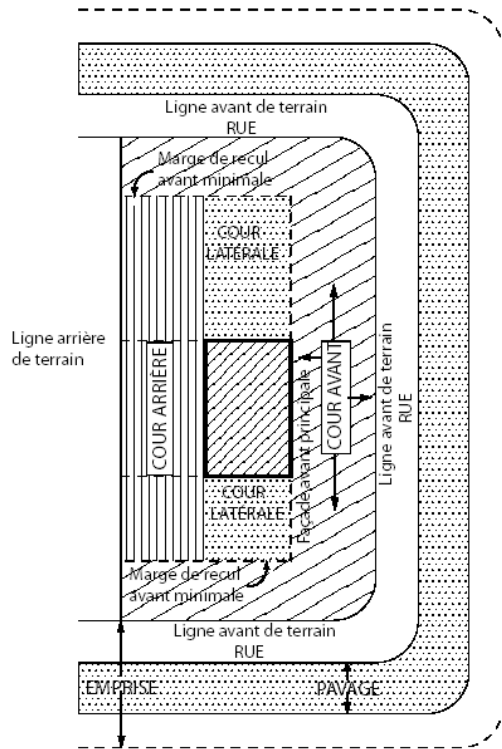
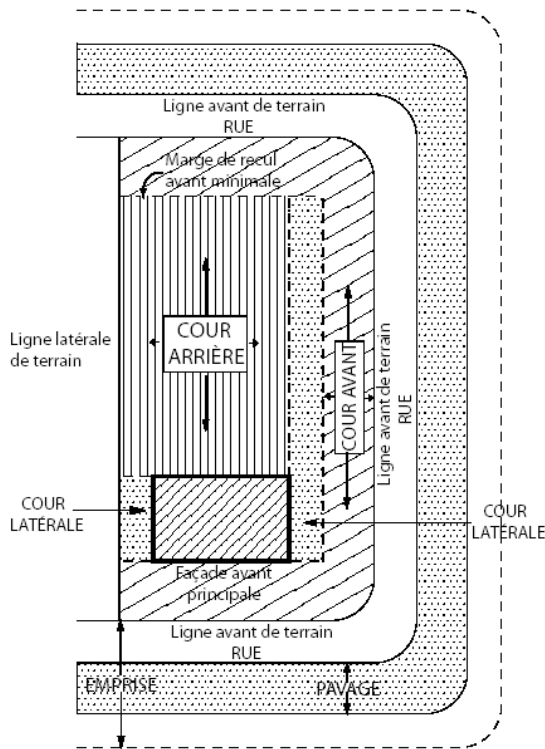

# LES COURS

## Terrain d'angle partiellement

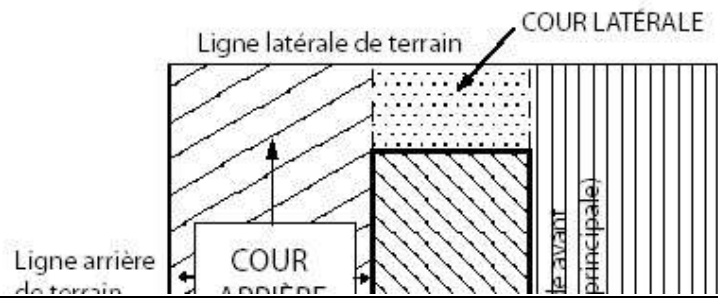
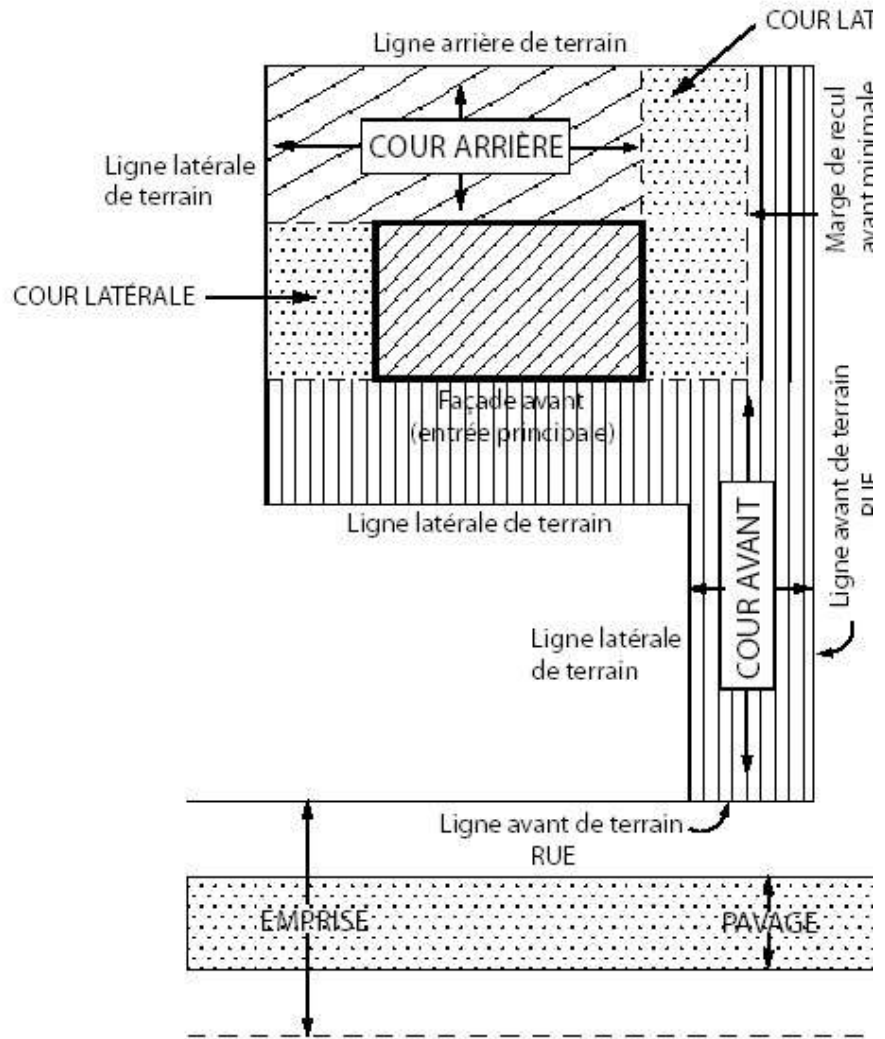

# LES COURS

## Terrain partiellement enclavé

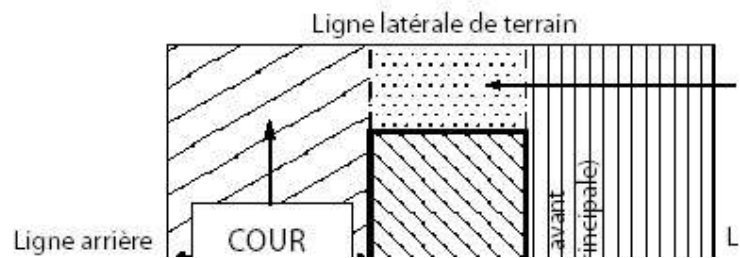
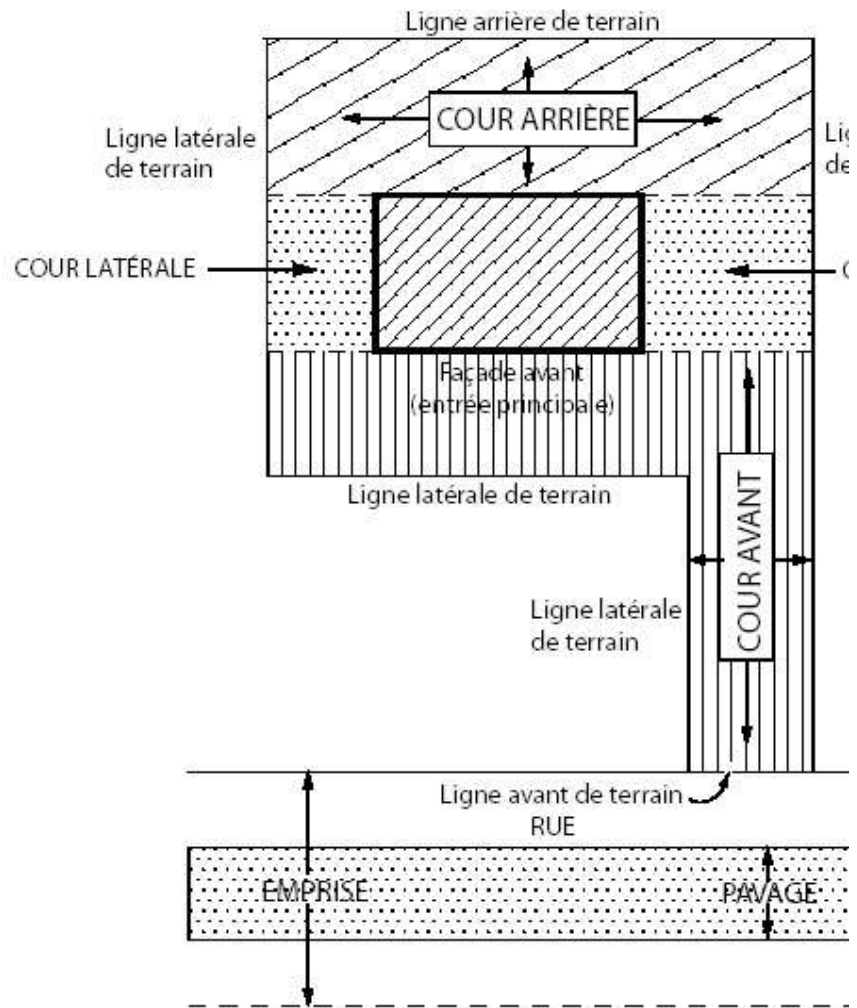

# LES COURS

## Terrain transversal partiel

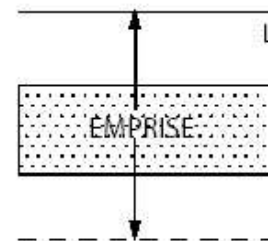
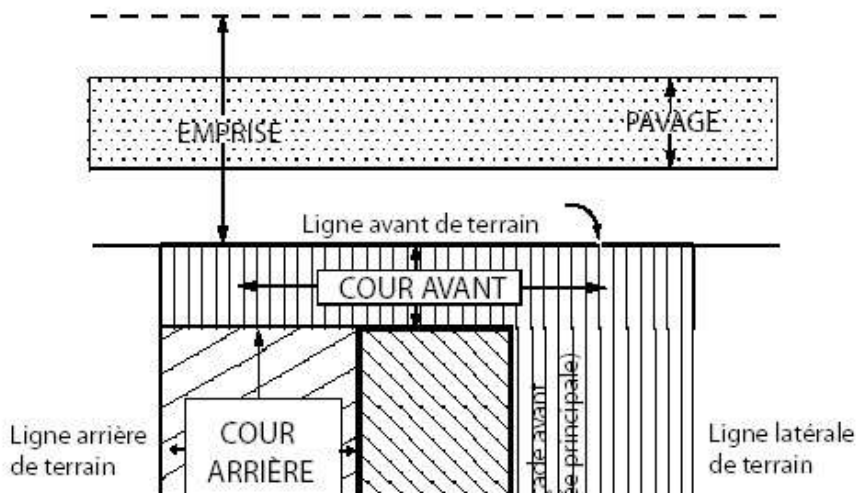
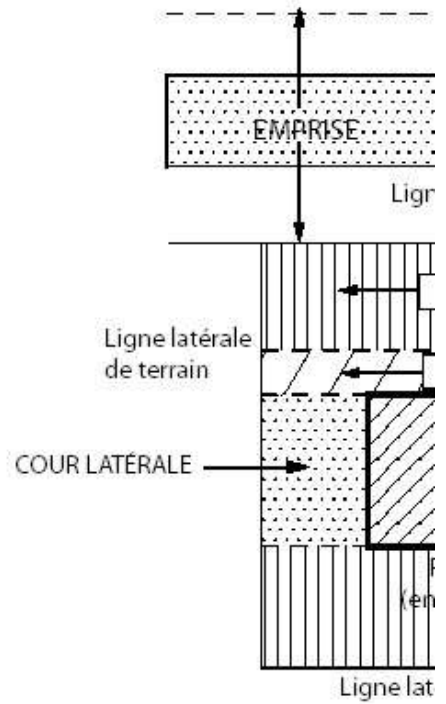

Règ.2014-270 ar.18 en vigueur le 19/02/2015



D

---

DÉBLAI	<del>Décapage du sol arable et tout travail effectué dans le but de rabaisser le niveau d'une partie ou de l'ensemble du terrain.</del> Opération d'enlèvement de la terre, de roc, ou de matériaux qui a pour effet de niveler ou d'abaisser le niveau du sol. Modification au règlement 2016-283 article 5 en vigueur le 22 septembre 2016
DENSITÉ DU COUVERT FORESTIER	Pourcentage de recouvrement du sol, lorsque vu des airs, formé par la projection au sol des cimes d'arbres dont la hauteur dépasse quatre mètres (4 m).
DÉPANNEUR	Établissement de vente au détail de produits divers tels des journaux, des périodiques, du tabac, du vin, de la bière et des denrées alimentaires.

E

---

EMPRISE	Terrain réservé à l'implantation d'une voie de circulation, d'une voie de communication ou d'un service d'utilité publique.
ENSEIGNE	<p>Le mot "enseigne" désigne tout écrit (comprenant lettre, mot ou chiffre), toute représentation picturale (comprenant illustration, dessin, gravure, image), tout emblème (comprenant bannière, banderole, fanion), ou toute autre figure aux caractéristiques similaires :</p> <ul style="list-style-type: none"><li>a) qui est une construction ou une partie d'une construction, ou qui est attachée, ou qui y est peinte, ou qui est représentée de quelque manière que ce soit sur un bâtiment, une construction ou un support quelconque;</li><li>b) qui est utilisée pour avertir, informer, annoncer, faire de la réclame, faire de la publicité, faire valoir;</li><li>c) et qui est installée à l'extérieur d'un bâtiment.</li></ul>
ENSEIGNE À ÉCLATS	Une enseigne à éclats est celle dont l'illumination est intermittente ou qui a des phares tournants, des chapelets de lumières, des lumières à éclipse, des guirlandes de fanions ou de drapeaux. Cette définition exclut tout dispositif de nature à rendre un service public indiquant l'heure, la température et tout dispositif permettant les messages interchangeables.
ENSEIGNE COMMUNAUTAIRE	Enseigne attirant l'attention sur au moins deux (2) entreprises, services ou divertissements.
ENSEIGNE D'IDENTIFICATION	Enseigne indiquant le nom et l'adresse de l'occupant d'un bâtiment, ou le nom et l'adresse du bâtiment lui-même, ainsi que l'usage qui y est autorisé, mais sans qu'il ne soit fait mention d'un produit.
ENSEIGNE DIRECTIONNELLE	Une enseigne qui indique une direction à suivre pour atteindre une destination elle-même identifiée.
ENSEIGNE LUMINEUSE	Une enseigne éclairée artificiellement, soit directement (luminescente) soit par transparence ou par translucidité, soit par réflexion.
ENSEIGNE PROJETANTE	Enseigne rattachée au mur d'un bâtiment et perpendiculaire à celui-ci.

ENSEIGNE ROTATIVE	Une enseigne qui tourne sur un angle de trois cent soixante degrés (360°).
ENSEIGNE TEMPORAIRE	Une enseigne qui n'est pas construite de façon à demeurer en permanence au même emplacement ou encore qui n'est pas attachée à un établissement ou à une structure et qui peut être transportée d'un endroit à un autre. Cette enseigne annonce un événement spécial limité dans le temps.
ENTREPOSAGE	Dépôt de marchandise, d'objet et de matériau.
ENTREPÔT	Bâtiment ouvert ou fermé servant de lieu de dépôt d'objet, de marchandise et de matériau.
ÉRABLIÈRE	Peuplement forestier propice à la production de sirop d'érable de 2 hectares et plus, sans égard à la propriété foncière, identifié Er, ErFi, ErFt, ErBb, ErBj ou Eo à la carte écoforestière du ministère des Ressources naturelles à l'échelle 1 : 20 000; dans le cas d'un peuplement identifié ErR(f), la superficie minimum du peuplement doit être de 4 hectares et plus, sans égard à la propriété foncière. <i>Règ.2014-270 ar.17 en vigueur le 19/02/2015</i>
ESCALIER EXTÉRIEUR	Escalier, autre qu'un escalier servant d'issue de secours, situé en dehors du corps du bâtiment et accessible directement de l'extérieur sans franchir de porte. Cet escalier peut être entouré, en tout ou en partie, d'un mur, mais n'est pas chauffé par le système de chauffage du bâtiment.
ESCALIER INTÉRIEUR	Escalier situé à l'intérieur du corps d'un bâtiment et séparé de l'extérieur par une porte.
ESPACE DE CHARGEMENT	Espace hors-rue, contigu à un bâtiment ou à un groupe de bâtiments donnant sur une voie d'accès, ruelle ou autre et réservé au stationnement temporaire d'un véhicule commercial pour le chargement et le déchargement de marchandises, d'objets et de matériaux.
ÉTABLISSEMENT COMMERCIAL	Local où s'exerce une activité à caractère commercial ou de service dont la superficie occupée est clairement délimitée par des murs et une entrée privée qui font partie d'un bâtiment.
ÉTABLISSEMENT DE RÉSIDENCE PRINCIPALE <b>Règlement n° 2024-453</b>	Établissements où est offert, au moyen d'une seule réservation, de l'hébergement dans la résidence principale de l'exploitant à une personne ou à un seul groupe de personnes liées à la fois et n'incluant aucun repas servi sur place pour une période n'excédant pas 31 jours.

ÉTABLISSEMENT DE  
SPECTACLE  
ÉROTIQUE

Endroit où, comme usage principal ou comme usage accessoire, l'on présente un spectacle de nature érotique avec ou sans service de restauration, avec ou sans service de boissons alcooliques, incluant plus spécifiquement mais non limitativement un établissement constitué d'une ou plusieurs cabine(s) ou cabinet(s) privé(s) où l'on offre un spectacle érotique à un client à la fois.

ÉTAGE

Partie d'un bâtiment autre que la cave et le grenier, délimitée par la face supérieure d'un plancher et celle du plancher situé immédiatement au-dessus ou, en son absence, par le plafond au-dessus.

Un sous-sol est considéré comme un (1) étage si la hauteur entre le plafond fini et le niveau moyen du sol extérieur est supérieure à un mètre cinquante (1,50 m).

ÉTALAGE

Exposition de produit destiné à la vente à l'extérieur d'un bâtiment.

EXCAVATION

Opération d'enlèvement de la terre, de roc, ou de matériaux qui a pour effet d'abaisser le niveau du sol.

Ajout au règlement n°2016-283 article 6 en vigueur le 22 septembre 2016

EXPLOITATION  
AGRICOLE

Les terrains utilisés pour la pratique de l'agriculture, les constructions utilisées et les usages exercés à des fins agricoles, comprenant notamment la culture du sol et des végétaux, l'élevage des animaux, les étables, les porcheries, les écuries, les granges, les hangars, les silos et les serres.

Règ. 2014-270 ar.17 en vigueur le 19/02/2015

EXPERTISE  
GÉOTECHNIQUE

Avis technique ou étude géotechnique réalisé par un ingénieur dans le but d'évaluer la stabilité d'un talus et/ou l'influence de l'intervention projetée sur celle-ci. L'avis ou l'étude vise à statuer sur les conséquences potentielles que provoquerait une rupture de talus. Au besoin, l'expertise doit déterminer les travaux à effectuer pour assurer la sécurité des personnes et des éléments exposés aux dangers (précautions et recommandations).

Ajout au règlement n°2016-283 article 6 en vigueur le 22 septembre 2016

EXPLOITATION  
FORESTIÈRE

Récolte d'arbres ayant un diamètre de dix centimètres (10 cm) et plus mesurée à un mètre quarante (1,40 m) du sol.

EXTRACTION DU SOL

Les constructions utilisées et les usages exercés aux fins d'extraction du sol, comprenant notamment l'exploitation de carrières, gravières, sablières, les hangars, les plates-formes et les balances servant à la pesée des camions.

Règ. 2014-270 ar.17 en vigueur le 19/02/2015

F

---

FAÇADE AVANT	Tout mur d'un bâtiment faisant face à la ligne avant du terrain.
FERME D'AGRÉMENT	<p>Ajout règ. 2014-270 ar.20 en vigueur le 19/02/2015</p> <p>Garde ou élevage d'animaux communément associés à une exploitation agricole, effectué en usage complémentaire à l'habitation. Cet usage peut comporter des activités de zoothérapie, de pension ou des activités éducatives. Les chenils et l'élevage de chiens sont exclus de cet usage et doivent être assimilés à une exploitation agricole. La pension de chiens, le toilettage, les cours d'éducation canine etc. doivent quant à eux être assimilés à des usages commerciaux et sont interdits dans les fermes d'agrément.</p> <p>Règ. 2014-270 ar.17 en vigueur le 19/02/2015</p>
FOSSÉ	Un fossé est une petite dépression en long creusée dans le sol, servant à l'écoulement des eaux de surface des terrains avoisinants, soit les fossés de chemin, les fossés de ligne qui n'égouttent que les terrains adjacents ainsi que les fossés ne servant à drainer qu'un seul terrain.
FRONTAGE D'UN TERRAIN	Distance entre deux lignes latérales d'un terrain mesurée sur la ligne avant.

G

---

GALERIE	Balcon ouvert, couvert ou non et relié au sol.
GARAGE	Tout bâtiment ou toute partie de bâtiment, servant à remiser un ou plusieurs véhicules automobiles à usage domestique.
GARAGE ANNEXÉ	Garage dont toutes les parties sont comprises à l'intérieur du périmètre formé par la face externe des murs de fondation du bâtiment principal.
GARDE DE POULES	Comprend la garde poules pondeuses en usage complémentaire à une habitation unifamiliale, bifamiliale et multifamiliale, pour un maximum de 4 logements, de structures isolées, jumelées ou contiguës. Règ. 2016-285 ar.4 en vigueur le 13/10/2016.
GESTION LIQUIDE	Un mode de gestion des déjections animales réservé au lisier constitué principalement des excréments d'animaux parfois mélangés à de la litière et à une quantité d'eau de lavage; il se présente sous forme liquide et est manutentionné par pompage. Règ. 2014-270 ar.17 en vigueur 19/02/2015
GESTION SOLIDE	Un mode de gestion des déjections animales réservé au fumier constitué d'excréments d'animaux et de litière; il est entreposé sous forme solide et est manutentionné à l'aide d'un chargeur. Règ. 2014-270 ar.17 en vigueur 19/02/2015
GÎTE TOURISTIQUE	<del>Activité complémentaire exercée à l'intérieur d'une habitation où l'occupant offre au public un maximum de cinq (5) chambres en location et où le service des repas est inclus dans le prix de location.</del> Une activité complémentaire exercée à l'intérieur d'une habitation ou d'un bâtiment accessoire érigé sur le terrain d'une habitation où l'occupant offre au public un maximum de 6 chambres en location et où le service des repas est inclus dans le prix de location. Règ. 2014-270 ar.16 en vigueur le 19/02/2015.

H

---

HABITATION	<p><del>Bâtiment ou partie de bâtiment destiné à une utilisation et à une occupation résidentielle par une ou plusieurs personne(s), excluant un hôtel, un motel ou une auberge.</del></p> <p>Les constructions utilisées et les usages exercés à des fins résidentielles, comprenant notamment les habitations unifamiliales, bifamiliales, trifamiliales et multifamiliales, les maisons mobiles, les chalets, les habitations collectives et les résidences privées pour personnes âgées.</p> <p><i>Règ. 2014-270 ar.16 en vigueur le 19/02/2015.</i></p>
HABITAT RIVERAIN	<p>L'ensemble des rives et du littoral d'un cours d'eau.</p>
HAUTEUR D'UN BÂTIMENT (EN ÉTAGE)	<p>Nombre d'étages compris entre le plancher du premier étage et le plafond de l'étage le plus élevé.</p>
HAUTEUR D'UN BÂTIMENT (EN MÈTRE)	<p>Distance verticale, mesurée perpendiculairement entre le niveau moyen du sol et le point le plus haut du bâtiment à l'exclusion d'un clocher, d'un campanile, d'une cheminée, d'une antenne et d'une construction hors-toit.</p>
HAUTEUR D'UNE ENSEIGNE	<p>Distance verticale entre le niveau moyen du sol, à l'endroit où l'enseigne est posée et le point le plus élevé de l'enseigne dans le cas d'une enseigne détachée ou distance entre le point le plus bas et le point le plus haut d'une enseigne lorsqu'elle est rattachée au bâtiment.</p>

IMMEUBLE PROTÉGÉ  
Règlement n° 2024-453

- a) ~~le bâtiment principal d'un centre récréatif, de loisir, de sport ou de culture;~~
- b) ~~la limite d'un parc municipal réservé à la pratique de loisirs ou pour la récréation; sont exclus de cette définition les parcs linéaires et autres pistes et sentiers;~~
- c) ~~la limite de la partie de terrain utilisée comme plage publique ou une marina désignée comme tel sur le plan de zonage municipal;~~
- d) ~~le terrain d'un établissement d'enseignement ou d'un établissement au sens de la Loi sur la santé et les services sociaux (L.R.Q., c S-4-2);~~
- e) ~~la limite d'un terrain de camping;~~
- f) ~~un bâtiment utilisé à des fins d'hébergement et de restauration d'une base de plein air ou le bâtiment principal d'un centre d'interprétation de la nature;~~
- g) ~~le chalet d'un centre de ski ou d'un club de golf;~~
- h) ~~un temple religieux fréquenté par des membres au moins une fois par mois;~~
- i) ~~un théâtre d'été actif;~~
- j) ~~un bâtiment d'hôtellerie ayant plus de cinq (5) chambres, un bâtiment utilisé à des fins d'hébergement et de restauration d'un centre de vacances ou d'une auberge de jeunesse au sens du Règlement sur les établissements touristiques;~~
- k) ~~le bâtiment principal du vignoble ou un bâtiment de restauration détenteur de permis d'exploitation à l'année;~~
- l) ~~un site patrimonial reconnu par une instance compétente et que la collectivité veut protéger;~~  
Un centre récréatif de loisir, de sport ou de culture, un parc municipal (à l'exception de ceux dans les affectations résidentielles rurales, commerciales rurales et rurales sans morcellement), une plage publique, une marina, le terrain d'un établissement d'enseignement, le terrain d'un établissement au sens de la Loi sur la santé et les services sociaux, un établissement de camping, les bâtiments implantés sur une base de plein air, le chalet d'un centre de ski ou d'un club de golf, un temple religieux, un théâtre d'été, un bâtiment d'hôtellerie (à l'exception des gîtes touristiques, des résidences de tourisme et des établissements de résidence principale), un centre de vacances ou une auberge de jeunesse au sens du Règlement sur les établissements touristiques.



IMMUNISATION	<p>L'immunisation d'une construction, d'un ouvrage ou d'un aménagement consiste à l'application de différentes mesures visant à apporter la protection nécessaire pour éviter les dommages qui pourraient être causés par une inondation.</p> <p>Règ. 2014-270 ar. 17 en vigueur le 19/02/2015</p>
INDICE DE RÉFLECTANCE SOLAIRE (IRS) Règlement n° 2024-453	<p>Mesure de la capacité d'une surface à réfléchir la lumière. L'IRS est exprimé par un pourcentage qui représente la portion de lumière réfléchie par rapport à la quantité reçue. Ce pourcentage est influencé par la couleur de la surface : plus celle-ci est pâle, plus l'IRS est élevé.</p>
INDUSTRIES	<p><del>Entreprise dont l'activité a pour objet les ou certaines opérations suivantes : la transformation, l'assemblage, le traitement, la fabrication, le nettoyage de produits bruts finis ou semi-finis.</del></p> <p>Les constructions utilisées et les usages exercés à des fins industrielles, comprenant notamment les activités de transformation de matières premières en produits finis ou semi-finis, les activités de production de marchandises, les activités de fabrication, de préparation et de traitement de produits, les usines, les manufactures, les fabriques et les ateliers.</p> <p>Règ. 2014-270 ar.16 en vigueur le 19/02/2015.</p>
INGÉNIEUR	<p>(Pour l'application des articles 5.26.1, 5.26.2, 5.26.3, 5.26.4 et 5.26.5) ingénieur spécialisé en géotechnique et membre de l'Ordre des ingénieurs du Québec, possédant une formation en génie civil, en génie géologique ou en génie minier et une compétence spécifique en mécanique des sols et en géologie appliquée.</p> <p>Ajout au règlement n°2016-283 article 6 en vigueur le 22 septembre 2016</p>
INSTALLATION D'ÉLEVAGE	<p>Un bâtiment d'élevage ou une aire d'alimentation dans lesquels sont gardés des animaux et un ouvrage ou une structure de stockage des engrais de ferme ou un ensemble de plusieurs de ces installations lorsque chaque installation n'est pas séparée d'une installation voisine de plus de 150 mètres et qu'elle est partie d'une même exploitation.</p>

J

---

JEU DE RÔLE  
GRANDEUR NATURE

Un jeu de simulation en plein air, où les participants se réunissent afin d'interpréter des personnages vivant une aventure selon une histoire ou un scénario.  
Règ.2014-270 ar.17 en vigueur le 19/02/2015.

L

---

LAVE-AUTO	Établissement où l'on effectue seulement le nettoyage, le lavage, le séchage et le cirage d'un véhicule automobile par un moyen mécanique ou manuel.
LIGNE ARRIÈRE	<p>Ligne de démarcation d'un terrain et qui n'est ni une ligne avant ni une ligne latérale. Cette ligne peut être non rectiligne (voir schéma des lignes de terrain).</p> <p>Malgré le paragraphe précédent, une ligne arrière d'un terrain se définit selon le schéma des lignes de terrain pour un terrain d'angle, un terrain d'angle transversal ou un terrain intérieur transversal.</p> <p>Dans le cas d'un terrain irrégulier où la ligne arrière a moins de trois mètres (3 m) de largeur ou dont les lignes latérales se joignent, il faut assumer :</p> <ul style="list-style-type: none"><li>a) que la ligne arrière a au moins trois mètres (3 m) de largeur;</li><li>b) qu'elle est entièrement sise à l'intérieur du lot;</li><li>c) qu'elle est parallèle à la ligne avant; ou</li><li>d) qu'elle est parallèle à la corde de l'arc de la ligne avant si cette dernière est courbée.</li></ul>
LIGNE AVANT	<p>Ligne de démarcation entre un terrain et l'emprise de la rue</p> <p>Cette ligne peut être non rectiligne (voir schéma des lignes de terrain).</p> <p>Malgré le paragraphe précédent, une ligne avant d'un terrain se définit selon le schéma des lignes de terrain pour un terrain d'angle, un terrain d'angle transversal ou un terrain intérieur transversal.</p>
LIGNE DE RUE (OU LIGNE D'EMPRISE)	Limite de l'emprise de la voie publique
LIGNE DE TERRAIN	Toute ligne avant, latérale et arrière d'un terrain

LIGNE LATÉRALE

Ligne de démarcation d'un terrain; cette ligne, perpendiculaire ou presque à la ligne de rue, peut être non rectiligne (voir schéma des lignes de terrain).

Malgré le paragraphe précédent, une ligne latérale d'un terrain se définit selon le schéma des lignes de terrain pour un terrain d'angle et un terrain d'angle transversal.

LIGNE DES HAUTES EAUX

~~Ligne qui sert à délimiter le littoral et la rive. Cette ligne des hautes eaux se situe à la ligne des hautes eaux, c'est-à-dire :~~

Ligne qui sert à délimiter la rive et le littoral des lacs et cours d'eau. Selon les caractéristiques des lieux, cette ligne des hautes eaux correspond à l'un des cas suivants :

- a) ~~À l'endroit où l'on passe d'une prédominance de plantes aquatiques à une prédominance de plantes terrestres ou ;~~

~~s'il n'y a pas de plantes aquatiques à l'endroit où les plantes terrestres s'arrêtent en direction du cours d'eau.~~

~~Les plantes considérées comme aquatiques sont toutes les hydrophytes incluant les plantes submergées, les plantes à feuilles flottantes, les plantes émergentes et les plantes herbacées et ligneuses émergées caractéristiques des marais et marécages ouverts sur les cours d'eau;~~

~~À l'endroit où l'on passe d'une prédominance de plantes aquatiques à une prédominance de plantes terrestres, ou s'il n'y a pas de plantes aquatiques, à l'endroit où les plantes terrestres s'arrêtent en direction du plan d'eau.~~

~~Les plantes considérées comme aquatiques sont toutes les plantes hydrophytes incluant les plantes submergées, les plantes à feuilles flottantes, les plantes émergentes et les plantes herbacées et ligneuses émergées caractéristiques des marais et marécages ouverts sur des plans d'eau;~~

- b) ~~Dans le cas où il n'y a un ouvrage de retenue des eaux, à la cote maximale d'exploration de l'ouvrage hydraulique pour la partie du cours d'eau situé en amont;~~

~~Dans le cas où il y a un ouvrage de retenue des eaux, à la cote maximale d'exploitation de l'ouvrage hydraulique pour la partie du plan d'eau situé en amont;~~

- c) Dans le cas où il y a un mur de soutènement légalement érigé, à compter du haut de l'ouvrage.

À défaut de pouvoir déterminer la ligne des hautes eaux à partir des critères précédents, celle-ci peut être localisée comme suit :

- d) ~~À défaut de pouvoir déterminer la ligne des hautes eaux à partir des critères précédents, celle-ci peut être localisée comme suit :~~

Si l'information est disponible, à la limite des inondations de la récurrence de deux (2) ans, laquelle est considérée équivalente à la ligne établie selon les critères botaniques définis précédemment au point a). Règ. 2014-270 ar.16 en vigueur le 19/02/2015.

LIT	La partie d'un cours d'eau que les eaux recouvrent habituellement.
LITTORAL	La partie d'un cours d'eau et d'un lac qui s'étend à partir de <i>la ligne des hautes eaux</i> vers le centre du cours d'eau.
LOGEMENT	Espace formé d'une ou plusieurs pièce(s) contenant ses propres commodités d'hygiène, de chauffage et de cuisson et servant de résidence à une ou plusieurs personne(s), excluant un motel, un hôtel et une maison de chambre.
LOT	Fonds de terre identifié et délimité sur un plan de cadastre fait et déposé conformément au <i>Code civil du Québec</i> en vertu de la <i>Loi sur le cadastre</i> (L.R.Q., c. C-1).
LOT À BÂTIR	Un terrain rencontrant les exigences du règlement de lotissement relativement aux dimensions et à d'autres critères et devant se conformer aux exigences de la zone où il est situé. Règ. 2014-270 ar.17 en vigueur le 19/02/2015

**SCHÉMA DES LIGNES DE TERRAIN** Remplacé par ce qui suit règ.2014-270 ar.19 en vigueur le 19/02/2015

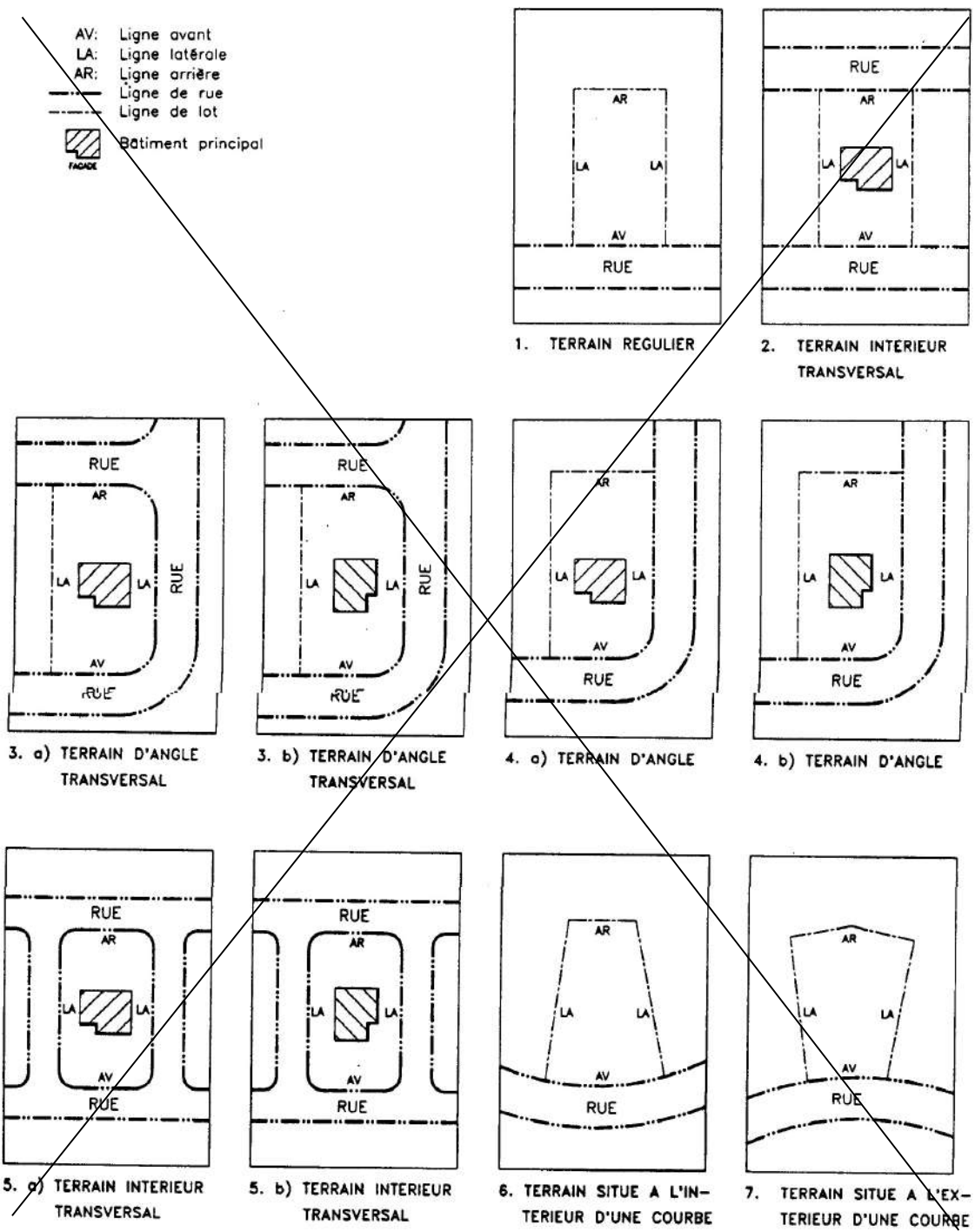

# LES LOTS

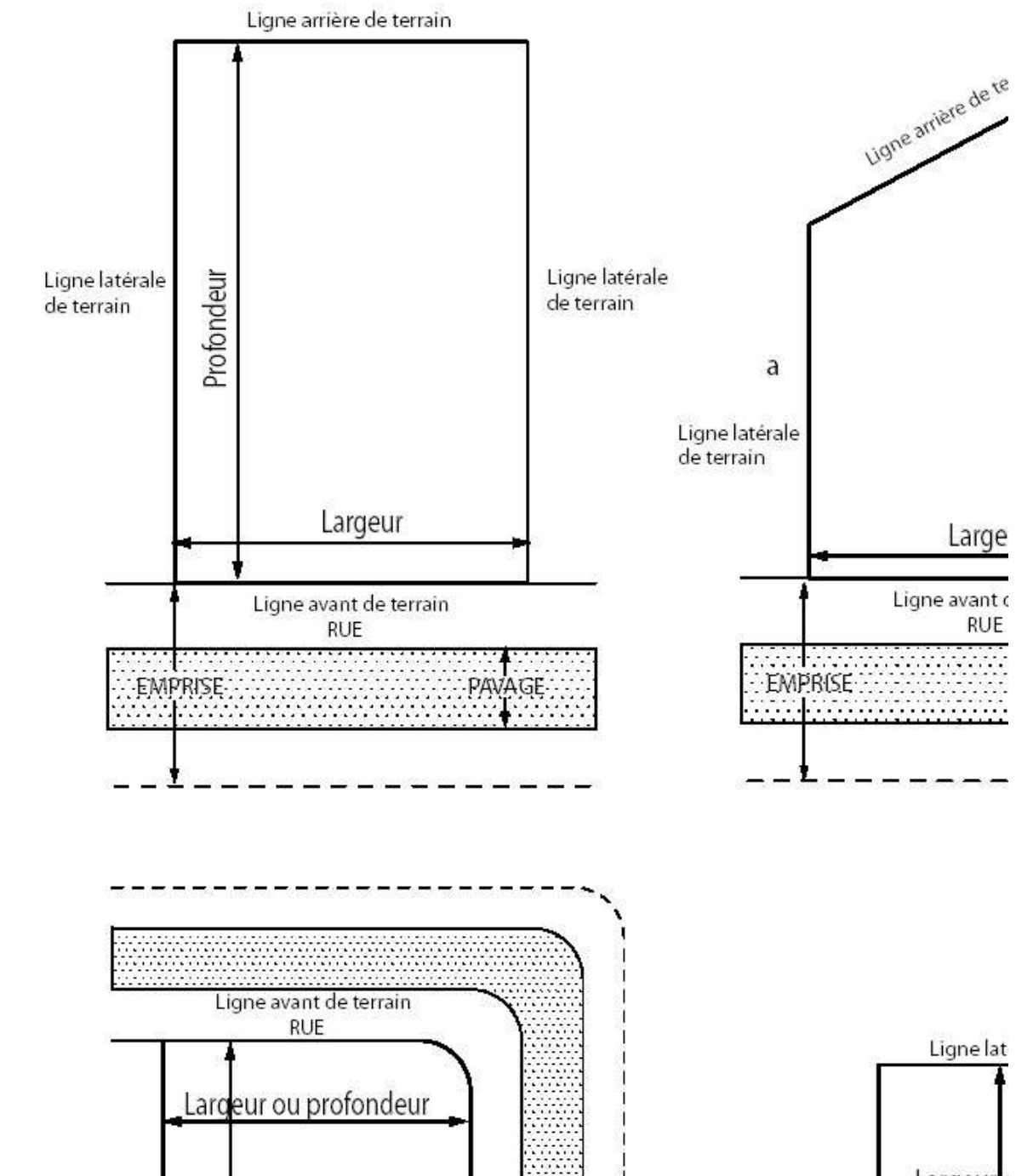

# LES LOTS

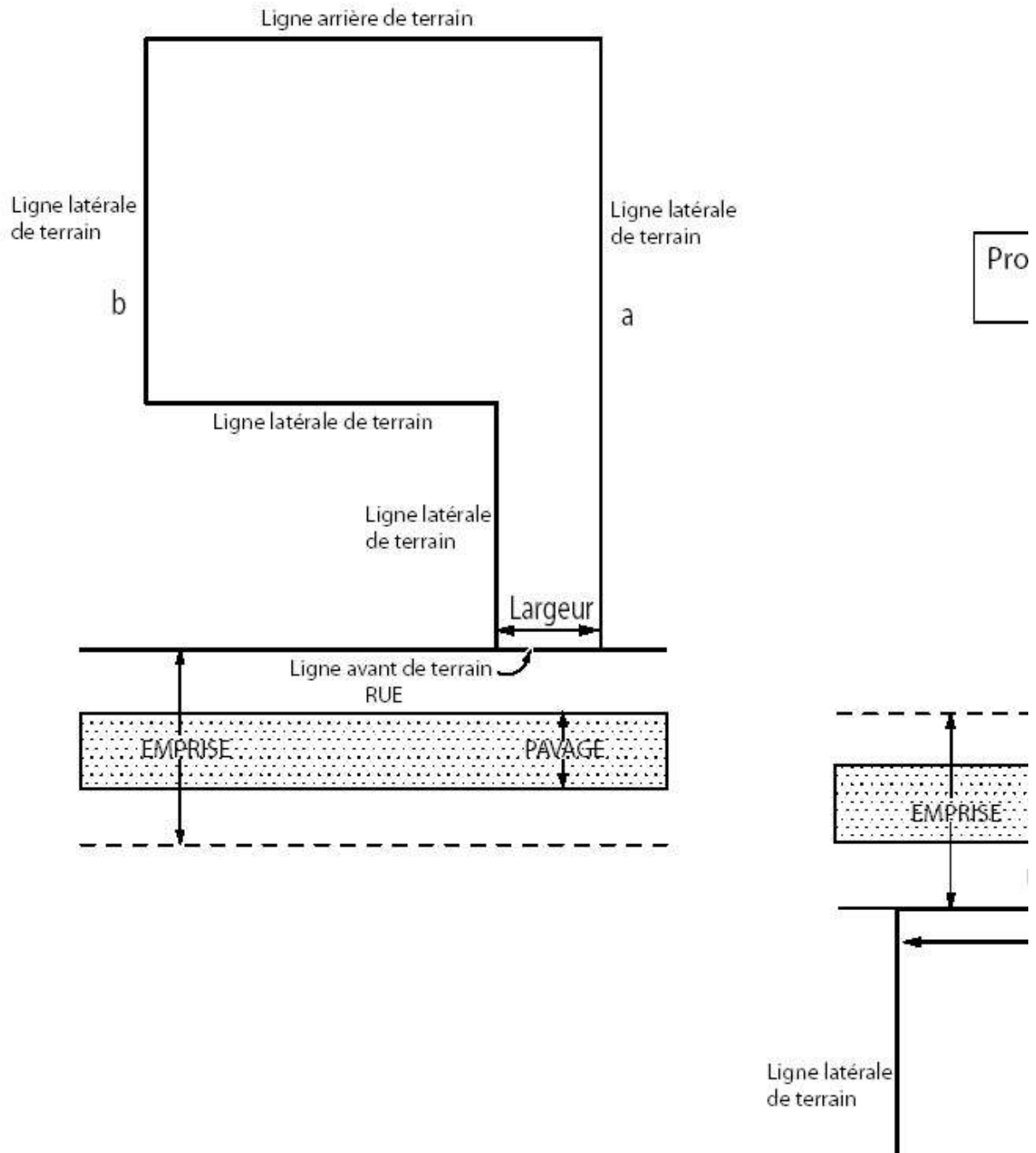



## LES LOTS

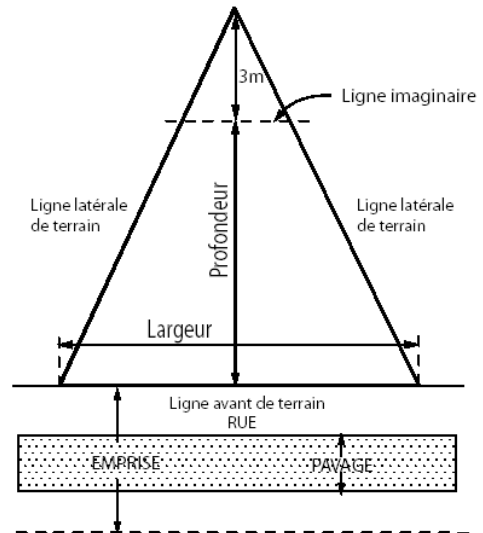
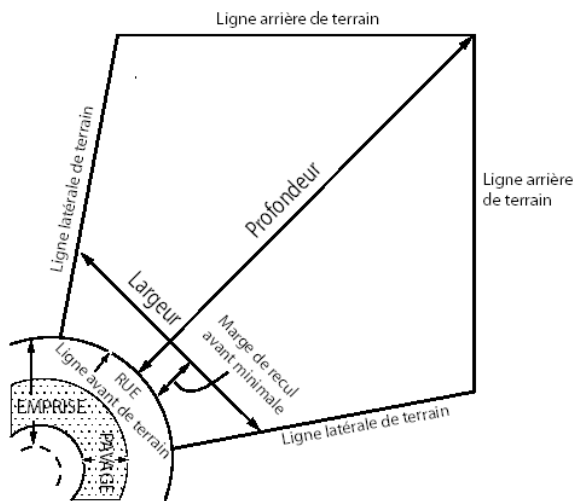
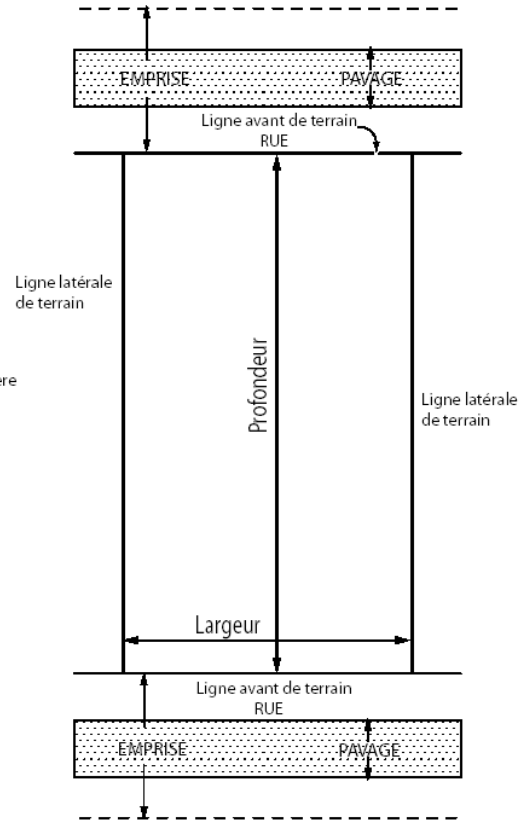
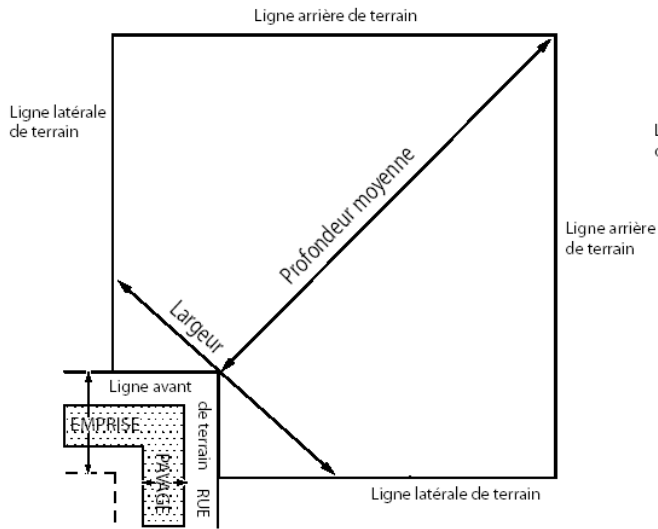

Règ. 2014-270 ar. 19 en vigueur le 19/02/2015

M

---

MAISON DE  
CHAMBRE

Bâtiment ou partie de bâtiment où plus de deux (2) chambres peuvent être louées comme domicile, mais sans y servir de repas.

MAISON  
D'HABITATION

~~Un bâtiment utilisé à des fins d'habitation ayant une superficie d'au moins 21 m<sup>2</sup> et n'appartenant pas au propriétaire ou à l'exploitant d'un usage agricole faisant l'objet d'une demande de permis ou à un actionnaire ou dirigeant d'une « personne morale » qui est propriétaire ou exploitant de cet usage agricole et qui ne sert pas au logement d'un ou plusieurs de ses employés. Une maison comprenant un gîte touristique et/ou une table champêtre et/ou tout autre type d'hébergement comprenant moins de cinq (5) chambres en location, entre également dans la définition d'une maison d'habitation.~~

Une habitation qui n'appartient pas au propriétaire ou à l'exploitant d'une exploitation agricole, ou à un actionnaire ou dirigeant d'une personne morale qui est propriétaire ou exploitant d'une exploitation agricole.

Règ. 2014-270 ar.16 en vigueur le 19/02/2015.

MAISON MOBILE

Une habitation unifamiliale fabriquée en usine, conçue comme résidence principale habitable à longueur d'année. Elle est livrée entièrement équipée (canalisations, chauffage, circuits électriques) et peut être déplacée jusqu'à un terrain aménagé, sur son propre train de roulement ou par un autre moyen. On peut l'habiter en permanence dès qu'elle est convenablement posée sur ses fondations, ancrée et raccordée aux services d'utilités publiques.

MAISON  
INTERGÉNÉRATION-  
NELLE

Une maison unifamiliale isolée comportant un logement supplémentaire temporaire destiné à être occupé exclusivement par une personne « y compris son(sa) conjoint(e) » ayant un lien de parenté avec le propriétaire occupant ou son(sa) conjoint(e). Il peut s'agir d'une construction neuve conçue pour accueillir un logement principal et un logement supplémentaire ou d'un logement supplémentaire ajouté à une habitation existante.

Le lien de parenté se définit comme suit : les personnes qui ont un lien de parenté ou d'alliance, y compris par intermédiaire du conjoint de fait, avec le propriétaire occupant ou son(sa) conjoint(e). De manière exclusive, ces personnes sont : le grand-père, la grand-mère, le père, la mère, le frère, la sœur, l'oncle, la tante, le(la) cousin(e) de même que les appellations appropriées relatives au lien d'alliance (beau-père, belle-mère, etc.).

	<p>Le conjoint est soit une personne unie à une autre par les liens du mariage ou une personne faisant vie commune en union conjugale depuis au moins douze (12) mois,</p>
MARCHANDISE D'OCCASION	<p>Variété d'objets en général de moindre qualité, neufs ou usagés, et offerts dans la plupart des cas sur des emplacements ou étalages provisoires.</p>
MARCHÉ AUX PUCES	<p>Regroupement de marchands en un lieu public intérieur et/ou extérieur où une marchandise d'occasion est étalée dans des espaces non fermés à l'intérieur desquels une activité commerciale est exercée de façon périodique.</p>
MARGE ARRIÈRE	<p>Espace compris entre la ou les ligne(s) arrière(s) et une ligne parallèle à celle(s)-ci et situé à l'intérieur du terrain à bâtir (voir schéma des marges).</p>
MARGE AVANT	<p>Espace compris entre la ligne avant et une ligne parallèle à celle-ci et situé à l'intérieur du terrain à bâtir (voir schéma des marges).</p>
MARGE LATÉRALE	<p>Espace compris entre une ligne latérale et une ligne parallèle à celle-ci et situé à l'intérieur du terrain à bâtir (voir schéma des marges).</p>
MARQUISE	<p>Construction supportée par des poteaux et ouverte sur au moins deux (2) côtés, devant être reliée au bâtiment principal.</p>
MATIÈRE DANGEREUSE	<p>Toute matière qui, en raison de ses propriétés, présente un danger pour la santé ou l'environnement ou qui est explosive, gazeuse, inflammable, toxique, radioactive, corrosive, comburante ou lixiviable, ainsi que toute matière ou objet assimilé à une matière dangereuse. Règ. 2014-270 ar.17 en vigueur le 19/02/2015</p>
MATIÈRE RÉSIDUELLE	<p>Tout résidu d'un processus de production, de transformation ou d'utilisation, toute substance, matériau ou produit ou plus généralement tout bien meuble abandonné ou que le détenteur destine à l'abandon. Règ. 2014-270 ar.17 en vigueur le 19/02/2015</p>
MESURE PRÉVENTIVE	<p>Lors d'une expertise géotechnique, les mesures préventives regroupent les actions et les travaux à faire, ou pouvant être entrepris, pour le maintien ou l'amélioration des conditions de stabilité d'un site, afin d'éviter un mouvement de terrain. Ajout au règlement n°2016-283 article 6 en vigueur le 22 septembre 2016.</p>

MOUVEMENT DE  
TERRAIN

Mouvement d'une masse de sol ou de roc le long d'une surface de rupture sous l'effet de la gravité, qui s'amorce essentiellement où il y a un talus. Dans la plupart des cas, le mouvement de la masse est soudain et rapide.

Ajout au règlement n°2016-283 article 6 en vigueur le 22 septembre 2016.

MURALE

Signifie une peinture ou un dessin destiné à améliorer l'esthétique du mur d'un bâtiment ou d'une construction et ne comportant aucun élément commercial, publicitaire ou d'information.

MUNICIPALITÉ

Municipalité de Saint-Samuel

MUR ARRIÈRE

Mur extérieur d'un bâtiment, parallèle ou sensiblement parallèle à la ligne arrière du terrain. Ce mur peut être non rectiligne.

MUR AVANT

Mur extérieur d'un bâtiment, parallèle ou sensiblement parallèle à la ligne avant du terrain. Ce mur peut être non rectiligne.

MUR LATÉRAL

Mur extérieur d'un bâtiment, parallèle ou sensiblement parallèle à une ligne latérale du terrain. Ce mur peut être non rectiligne.

MUR MITOYEN

Mur de séparation servant en commun à des bâtiments ou à des terrains adjacents.

SCHÉMA DES MARGES

- AV: Marge avant
- LA: Marge latérale
- AR: Marge arrière
- · · · — Ligne de rue
- - - - - Ligne délimitant un terrain
- · · · · Ligne délimitant une marge
- ▨ Superficie à construire

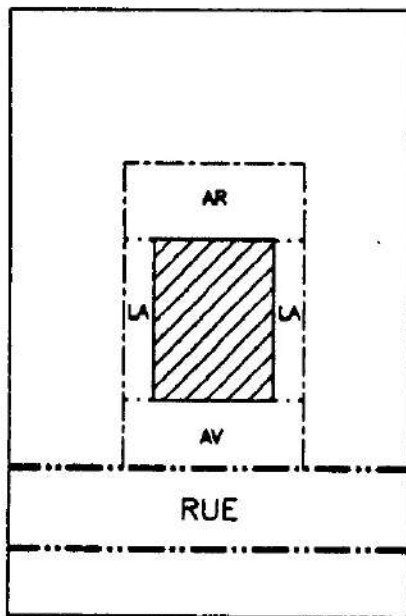

1. TERRAIN INTERIEUR

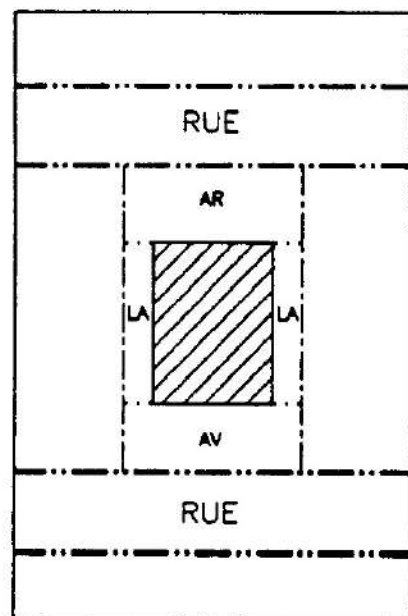

2. TERRAIN INTERIEUR  
TRANSVERSAL

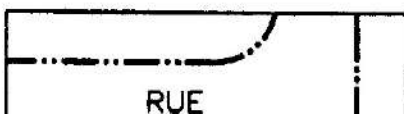

O

---

OPÉRATION  
CADASTRALE

~~Une division, une subdivision, une nouvelle subdivision, une redivision, une annulation, une correction, un ajouté et un remplacement fait en vertu de la Loi sur le cadastre (L.R.Q., c. C-1) ou des articles 2174, 2174a, 2174b ou 2175 du Code civil.~~

Une division, une subdivision, une nouvelle subdivision, une redivision, une annulation, une correction, un ajouté ou un remplacement de numéros de lots fait en vertu de la *Loi sur le cadastre*, du *Code civil du Québec*, ou des deux

Règ. 2014-270 ar.16 en vigueur le 19/02/2015.

OUVRAGE

Toute transformation, toute modification du milieu naturel ou nouvelle utilisation du sol résultant d'une action humaine.

P

---

PANNEAU- RÉCLAME	Une enseigne annonçant une entreprise, une profession, un produit, un service ou un divertissement exercé, vendu ou offert sur un autre terrain que celui où elle est placée.
PARC LINÉAIRE OU AUTRE PISTE OU SENTIER	Une infrastructure destinée à la randonnée pédestre, au cyclisme, au ski, à la motoneige et autres activités du même genre.
PARQUET EXTÉRIEUR	Petit enclos extérieur, attenant à un poulailler, entouré d'un grillage sur chacun des côtés et au-dessus dans lequel les poules peuvent être à l'air libre tout en les empêchant d'en sortir. Règ. 2016-285 ar.4 en vigueur le 13/10/2016.
PATIO	Construction à ciel ouvert sur le sol dont la surface est pavée et servant d'aire de séjour extérieure.
PERGOLA	Construction accessoire faite de poutres ou de madriers horizontaux en forme de toiture, soutenue par des colonnes, servant généralement de support à des plantes.
PÉRIMÈTRE D'URBANISATION	<del>La partie du territoire municipal exclue de la zone agricole permanente (LPTAA) et identifiée au schéma d'aménagement comme périmètre d'urbanisation.</del> La limite de l'aire réservée à l'exercice et au développement des diverses activités urbaines représentée au plan de zonage. Règ. 2014-270 ar.16 en vigueur le 19/02/2015.
PERRON	Plate-forme, de plain-pied avec une entrée de bâtiment donnant accès au plancher du premier étage.
PISCINE	<del>Bassin extérieur ou intérieur ayant une profondeur minimale de quarante-cinq centimètres (45 cm), pouvant être vidé ou rempli une ou plusieurs fois par année et conçu pour la natation ou autres divertissements aquatiques.</del>
PISCINE	Bassin artificiel extérieur, permanent ou temporaire, destiné à la baignade et dont la profondeur d'eau est de soixante centimètres (60 cm) ou plus et qui n'est pas visé par le règlement sur la sécurité dans les bains publics (R.R.Q., c. S-3, r.3), à l'exclusion d'un bain à remous ou d'une cuve thermale lorsque leur capacité n'excède pas 2 000 litres. Règlement n°242 en vigueur le 21 octobre 2010.
PISCINE CREUSÉE OU SEMI-CREUSÉE	Une piscine enfouie, en tout ou en partie, sous la surface du sol. Ajout au règlement n°2016-283 article 6 en vigueur le 22 septembre 2016.

PISCINE HORS  
TERRE

Une piscine à paroi rigide installée de façon permanente sur la surface du sol.

Ajout au règlement n°2016-283 article 6 en vigueur le 22 septembre 2016.

PISCINE  
DÉMONTABLE

Une piscine à paroi souple, gonflable ou non, prévue pour être installée de façon temporaire.

Ajout au règlement n°2016-283 article 6 en vigueur le 22 septembre 2016.

PLAINE INONDABLE

~~Une étendue de terre occupée par un lac ou un cours d'eau en période de crues. Elle correspond à l'étendue géographique des secteurs inondés dont les limites sont précisées par l'un des moyens suivants :~~

- ~~• Une carte approuvée dans le cadre d'une convention conclue entre le gouvernement du Québec et le gouvernement du Canada relativement à la cartographie et à la protection des plaines d'inondation;~~
- ~~• Une carte publiée par le gouvernement du Québec;~~
- ~~• Une carte intégrée à un schéma d'aménagement et de développement, à un règlement de contrôle intérimaire ou à un règlement d'urbanisme d'une municipalité;~~
- ~~• Les cotes d'inondation de récurrence de 20 ans, de 100 ans ou les deux, établies par le gouvernement du Québec;~~
- ~~• Les cotes d'inondation de récurrence de 20 ans, de 100 ans ou les deux, auxquelles il est fait référence dans un schéma d'aménagement et de développement, un règlement de contrôle intérimaire ou un règlement d'urbanisme d'une municipalité.~~

~~S'il survient un conflit dans l'application de différents moyens et qu'ils sont tous susceptibles de régir une situation donnée selon le droit applicable, la plus récente carte ou la plus récente cote d'inondation, selon le cas, dont la valeur est reconnue par le ministre du Développement durable, de l'Environnement et des Parcs, devrait servir à délimiter l'étendue de la plaine inondable.~~

Une étendue de terre occupée par un lac ou un cours d'eau en période de crues. Elle correspond à l'étendue géographique des secteurs inondés dont les limites sont précisées par l'un des moyens suivants :

- Une carte approuvée dans le cadre d'une convention conclue entre le gouvernement du Québec et le gouvernement du Canada relativement à la cartographie et à la protection des plaines d'inondation;
- Une carte publiée par le gouvernement du Québec;
- Une carte intégrée au présent schéma d'aménagement et de développement, à un règlement de contrôle intérimaire ou à un



règlement d'urbanisme d'une municipalité;

- Les cotes d'inondation de récurrence de 0-20 ans, de 20-100 ans ou les deux, établies par le gouvernement du Québec;
- Les cotes d'inondation de récurrence de 0-20 ans, de 20-100 ans ou les deux, auxquelles il est fait référence au présent schéma d'aménagement et de développement, un règlement de contrôle intérimaire ou un règlement d'urbanisme d'une municipalité.

S'il survient un conflit dans l'application de différents moyens et qu'ils sont tous susceptibles de régir une situation donnée selon le droit applicable, la plus récente carte ou la plus récente cote d'inondation, selon le cas, dont la valeur est reconnue par le ministre du Développement durable, de l'Environnement, de la Faune et des Parcs, devrait servir à délimiter l'étendue de la plaine inondable.

Règ. 2014-270 ar.16 en vigueur le 19/02/2015.

PLAN  
AGRONOMIQUE

Avis écrit et signé par un agronome membre de l'Ordre des Agronomes du Québec portant sur la pertinence et le bien-fondé de la mise en culture du sol.

PLATE- FORME

Prolongement extérieur d'un bâtiment ou d'une construction entouré d'une balustrade.

POLLUTION VISUELLE

L'entreposage extérieur non ordonné ou l'entreposage non ordonné dans un bâtiment non complètement fermé et comportant un ou plusieurs des éléments suivants :

- a) débris de construction ou parties de construction;
- b) appareils de climatisation, appareils de chauffage, réservoirs et tuyaux;
- c) véhicules motorisés ou non, usagés ou accidentés, non en état de circuler ou de fonctionner;
- d) pièces d'équipement diverses;
- e) pneus, moteurs ou autres accessoires ou pièces de véhicules motorisés ou non;
- f) ferraille en général;
- g) carcasses de véhicules ou de parties de véhicules;
- h) matériaux de constructions en général et bois de chauffage, disposés de façon non ordonnée, que cet entreposage soit ou non relié aux activités du bâtiment ou de l'usage principal.

Règ. 2014-270 ar.17 en vigueur le 19/02/2015

PORCHE

Construction en saillie non fermée au-dessus d'un perron, qui abrite la porte d'entrée d'un bâtiment.

POSTE  
D'ESSENCE(DÉBIT  
D'ESSENCE)

~~Bâtiment avec pompes et réservoirs servant uniquement à emmagasiner et à dispenser les carburants liquides et gazeux, lubrifiants et accessoires pouvant être rapidement incorporés à un~~

~~véhicule à moteur.~~

Groupe de constructions et d'usages comprenant les stations-services (postes d'essence avec baies de services) avec ou sans activité complémentaire. Règ. 2014-270 ar.16 en vigueur le 19/02/2015.

POULAILLER

Bâtiments d'élevage servant à la garde de poules pour un usage complémentaire à l'habitation.  
Règ. 2016-285 ar.4 en vigueur le 13/10/2016.

POULES  
PONDEUSES

Oiseau femelle de basse-cour de la famille des gallinacés aux ailes courtes et à petit crête, qu'il soit adulte ou poussin.  
Règ. 2016-285 ar.4 en vigueur le 13/10/2016.

PRÉCAUTION

Lors d'une expertise géotechnique, les précautions regroupent, soit les actions et les interventions à éviter pour ne pas provoquer un éventuel mouvement de terrain, soit les méthodes de travail à appliquer lors de la réalisation de différentes interventions afin d'éviter de provoquer un mouvement de terrain.  
Ajout au règlement n°2016-283 article 6 en vigueur le 22 septembre 2016.

PREMIER ÉTAGE

Étage le plus élevé dont le plancher se trouve à deux mètres (2 m) au plus au-dessus du niveau moyen du sol.

PRESCRIPTION  
FORESTIÈRE

Document préparé et signé par un ingénieur forestier membre de l'Ordre des Ingénieurs Forestiers du Québec.

PROFONDEUR DE  
TERRAIN

Distance moyenne entre la ligne arrière du terrain et la ligne de rue, mesurée perpendiculairement à la ligne de rue.

PROFONDEUR  
MOYENNE MINIMALE

La profondeur d'un terrain est mesurée perpendiculairement par rapport à la rue si le cours d'eau est sensiblement parallèle à la rue. Dans le cas d'un cours d'eau dont l'alignement est sensiblement perpendiculaire au tracé de la rue, la mesure de la profondeur est prise parallèlement à la rue. Dans les autres cas, la mesure est prise perpendiculairement à la rue.

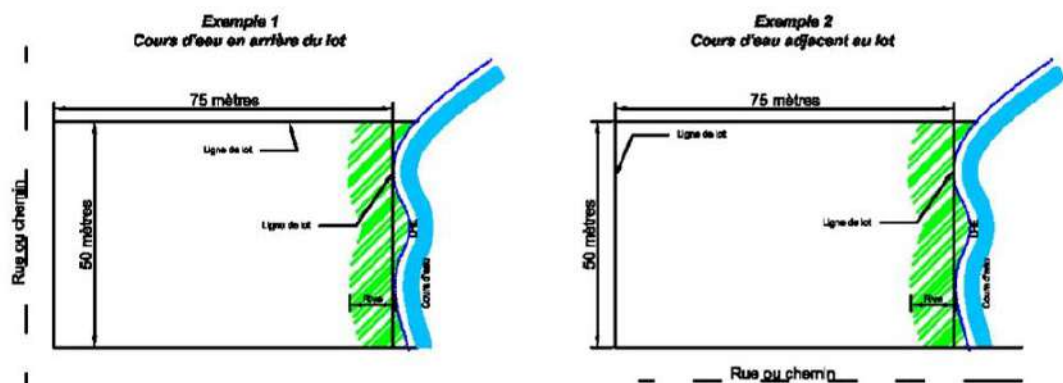

PROMENADE (D'UNE  
PISCINE HORS-TERRE)  
PROPRIÉTÉ FONCIÈRE

Règ. 2014-270 ar.17 en vigueur le 19/02/2015

Construction surélevée, entourant une piscine hors-terre et dont la fonction est d'accueillir ou de faire circuler des personnes.

Lot(s) ou partie de lot(s) individuel(s) ou ensemble de lots ou partie de lots contigus dont le fonds de terrain appartient à un même propriétaire.

Règ.2014-270 ar.17 en vigueur le 19/02/2015

R

---

REBOISEMENT	Semis de jeunes arbres.
RÉCRÉATION ET TOURISME	<p>Les constructions utilisées et les usages exercés à des fins récréatives et touristiques, comprenant notamment les activités d'hébergement, de divertissement, de loisir, de plein air et de sport, les activités culturelles, les hôtels, les motels, les auberges, les centres de vacances, les bases de plein air, les pourvoiries de chasse et de pêche, les parcs, les centres d'interprétation de la nature, les restaurants, les terrains de camping, les terrains de golf, les centres de ski, les marinas, les musées, les galeries d'art et les théâtres d'été.</p> <p>Règ.2014-270 ar.17 en vigueur 19/02/2015</p>
RECONSTRUCTION	<p>Action de rétablir dans sa forme, dans son état d'origine, un bâtiment détruit par un sinistre ou devenu dangereux.</p> <p>Ajout au règlement n°2016-283 article 6 en vigueur le 22 septembre 2016.</p>
RÉFECTION	<p>Travaux de réparation ou de remise à neuf d'une construction désuète afin d'améliorer sa conformité aux normes ou de la rendre plus opérationnelle.</p> <p>Ajout au règlement n°2016-283 article 6 en vigueur le 22 septembre 2016.</p>
REMBLAI	<p><del>Travail effectué dans le but de rehausser et d'agrandir une partie ou l'ensemble d'un terrain.</del></p> <p>Opération de terrassement consistant à étendre ou déplacer des matériaux, provenant du site des travaux ou de l'extérieur, pour en faire une levée, pour combler une cavité ou pour niveler un terrain.</p> <p>Modification au règlement 2016-283 article 5 en vigueur le 22 septembre 2016</p>
REMISE	Bâtiment accessoire servant à l'entreposage de l'équipement nécessaire à l'entretien du terrain et de la propriété.
RÉPARATION D'UNE ENSEIGNE	Le fait de remettre une enseigne dans son état original pour lequel un permis a été émis.
RÉSEAU D'AQUEDUC	<p>Un service ou un réseau de distribution ou de vente d'eau approuvé par le gouvernement du Québec en regard des dispositions de l'article 32 de la <i>Loi sur la qualité de l'environnement</i>, et qui dessert au moins un (1) usager en plus de l'exploitant.</p> <p>Règ.2014-270 ar.17 en vigueur le 19/02/2015</p>
RÉSEAU D'ÉGOUT SANITAIRE	<p>Un service ou un réseau d'évacuation d'eaux usées approuvé par le gouvernement du Québec en regard des dispositions de l'article 32 de la <i>Loi sur la qualité de l'environnement</i>, et qui dessert au moins un (1) usager en plus de l'exploitant.</p> <p>Règ.2014-270 ar.17 en vigueur le 19/02/2015</p>

**RÉSIDENCE DE  
TOURISME**

**Règlement n° 2024-453**

Une habitation unifamiliale isolée ou chalet ne répondant pas aux critères de résidence principale, offert en location à des touristes contre rémunération pour une période n'excédant pas 31 jours. La résidence de tourisme doit être meublée, comprendre au moins une chambre à coucher et un service d'auto-cuisine.

**RÉSIDENCE  
PRINCIPALE**

**Règlement n° 2024-453**

(Pour l'application des dispositions en lien avec un établissement de résidence principale et une résidence de tourisme)

Résidence où une personne physique demeure de façon habituelle en y centralisant ses activités familiales et sociales, et dont l'adresse correspond à celle que le résident indique aux ministères et organismes du gouvernement.

**REZ-DE-CHAUSSÉE**

Le plancher d'un bâtiment situé sensiblement au niveau d'une voie de circulation ou au niveau moyen du sol.

**RIVE**

~~Une bande de terre qui borde un cours d'eau et qui s'étend vers l'intérieur des terres à partir de la ligne des hautes eaux.~~

~~La rive a dix mètres (10 m) de profondeur :~~

Une bande de terre qui borde les lacs et cours d'eau et qui s'étend vers l'intérieur des terres à partir de la ligne des hautes eaux. La largeur de la rive à protéger se mesure horizontalement. Selon les caractéristiques des lieux, la rive possède une largeur minimale de :

- a) 10 m. lorsque la pente est inférieure à trente pour cent (30 %) ou;
- b) 10 m. lorsque la pente est supérieure à trente pour cent (30 %) et présente un talus de moins de cinq mètres (5 m) de hauteur.

~~La rive a quinze mètres (15 m) de profondeur :~~

- c) 15 m. lorsque la pente est continue et supérieure à trente pour cent (30 %) ou;
- d) 15 m. lorsque la pente est supérieure à trente pour cent (30 %) et présente un talus de plus de cinq mètres (5 m) de hauteur.

**Règ. 2014-270 ar.16 en vigueur l e19/02/2015.**

**ROULOTTE**

Signifie un véhicule monté sur roues ou non, utilisé de façon saisonnière ou destiné à l'être, comme lieu où des personnes peuvent demeurer, manger et/ou dormir, et construit de façon telle, qu'il puisse être attaché à un véhicule moteur ou poussé ou tiré par un tel véhicule moteur, et servant uniquement à des fins récréatives.

ROUTE NATIONALE	Les routes 955 et 161 sont désignées dans le réseau routier national. Règ.2014-270 ar.17 en vigueur le 19/02/2015
RUE DE DESSERTE LOCALE	Rue destinée aux déplacements intramunicipaux et située dans une zone où l'usage principal est l'habitation. Règ. 2014-270 ar.17 en vigueur le 19/02/2015
RUELLE	Voie de circulation publique ou privée servant de moyen d'accès secondaire à partir d'une rue à l'arrière ou au côté d'un ou plusieurs terrain(s).
RUE PRIVÉE	Voie de circulation de propriété privée et servant de moyen d'accès (à partir d'une rue publique) aux propriétés adjacentes.
RUE PUBLIQUE	Voie de circulation cédée à la Municipalité pour l'usage du public et pour servir de moyen d'accès aux propriétés adjacentes et dont le tracé et l'ouverture ont été approuvés par la Municipalité.
RUPTURE	Séparation brusque d'une masse de sol après déformation, le long d'une surface de rupture, sous l'effet des forces gravitaires. Ajout au règlement n°2016-283 article 6 en vigueur le 22 septembre 2016.

S

---

SAILLIE	Partie d'un bâtiment qui dépasse l'alignement de l'un de ses murs.
SALLE D'AMUSEMENT	Salle de jeux pouvant comprendre un jeu de bagatelle, une arcade de jeux, un jeu de hasard, une machine à jeux, un table de billard ou de pool, un jeu de boule (pin ball), un jeu électronique, un jeu de poule, un jeu de trou-madame et tout appareil d'amusement.
SERRE	Bâtiment servant à la culture de végétaux. Rég. 2014-270 ar.17 en vigueur le 19/02/2015
SERRE DOMESTIQUE	Bâtiment servant à la culture des plantes, fruits et légumes destinés à des fins personnelles et non à la vente.
SERVICES DE TRANSPORT DE MARCHANDISES, DE TRANSPORT LOURD ET D'ENTREPOSAGE	Groupe de constructions et d'usages comprenant les silos à grain, les entrepôts frigorifiques, les services d'entreposage de produits manufacturés, les services d'entreposage de marchandises en général, les services de déménagement et d'entreposage de biens usagés, les services d'envoi de marchandises, les services d'emballage et de protection de marchandises, les services d'affrètement et les services d'entreposage de véhicules automobiles non commerciaux et de véhicules de loisir. Rég.2014-270 ar.17 en vigueur le 19/02/2015
SERVICES PERSONNELS	Groupe de constructions et d'usages comprenant les salons de coiffure et salons de beauté, les services de nettoyage et de réparation de vêtements, les services d'entretien ménager, les services de pompes funèbres et services ambulanciers, les salons funéraires, les services de voyage, les services de photographies, les cordonneries, les services de réparation de montres, horlogeries et bijouteries, les services de réparation d'accessoires électriques, de radios et de téléviseurs, les services d'affûtage de couteaux, de scies et d'autres lames, les agences matrimoniales, les services de location de costumes et de vêtements de cérémonies, les studios de santé (massage, bronzage, culture physique, amaigrissement), les services de couture, les services d'enseignement de formation personnelle et populaire (écoles de conduite, écoles d'arts martiaux, écoles de langues, écoles d'élégance et de personnalité, écoles de musique, écoles de danse), les garderies pour enfants et les centres de la petite enfance ainsi que les usages similaires. Rég.2014-270 ar.17 en vigueur le 19/02/2015
SERVICES PROFESSIONNELS	Groupe de constructions et d'usages dont l'activité principale repose sur le capital humain, habituellement dans un domaine administratif ou technique. Ces établissements offrent les connaissances et compétences de leurs employés comme principale ressource. Ce groupe comprend notamment les cliniques médicales, les bureaux de notaires, d'avocats, de dentistes, d'urbanistes, d'arpenteurs-géomètres, d'ingénieurs, de comptables, etc. Rég. 2014-270 ar.17 en vigueur le 19/02/2015

SERVICE PUBLIC

~~Comprend tout réseau de service public, tels qu'électricité, gaz, téléphone, aqueduc, égouts, ainsi que leur bâtiment et leur équipement accessoire.~~

Les constructions utilisées et les usages exercés à des fins publiques, comprenant notamment les services d'utilité publique tels les infrastructures et équipements nécessaires à la production et au transport d'électricité, les infrastructures et les équipements des réseaux de transport de gaz naturel, des réseaux de télécommunication et de câblodistribution, des réseaux d'aqueduc et d'égout; les services gouvernementaux tels les immeubles des administrations fédérale, provinciale, régionale et locale; les services de santé et les services sociaux tels les centres hospitaliers, les cliniques médicales, les centres de réadaptation, les centres d'hébergement pour personnes âgées non autonomes ou en perte d'autonomie, les centres locaux de services communautaires (CLSC), les centres communautaires; les services d'enseignement tels les écoles primaires et secondaires, les centres administratifs des commissions scolaires, les établissements d'enseignement de niveaux collégial et universitaire.

Règ. 2014-270 ar.16 en vigueur le 19/02/2015.

SOUS-SOL

Toute partie d'un bâtiment partiellement souterraine située sous le rez-de-chaussée et qui n'est pas une cave

STABILITÉ

État d'équilibre que possède un talus par rapport aux forces gravitaires

Ajout au règlement n°2016-283 article 6 en vigueur le 22 septembre 2016.

STATION- SERVICE

Bâtiment et terrain avec pompes et réservoirs servant à emmagasiner les carburants liquides et gazeux où l'on ne dispense aux véhicules que les services suivants :

- a) vente de carburant liquide ou gazeux, de lubrifiant et d'accessoires pouvant être rapidement incorporés à un véhicule moteur;
- b) réparation et entretien mécanique mineurs d'un véhicule automobile;
- c) lubrification et remorquage d'un véhicule automobile;
- d) diagnostic de la condition des éléments mécaniques d'un véhicule (sans être un centre de diagnostic).

SUPERFICIE  
D'AFFICHAGE

Superficie admise pour l'affichage ou l'installation d'une ou de plusieurs enseigne(s) sur un bâtiment ou sur un terrain. La superficie d'affichage comprend la superficie de l'affiche, d'une enseigne, ou la somme des superficies de plusieurs enseignes selon le cas.



La superficie se mesure en incluant le cadre qui entoure l'enseigne sans toutefois tenir compte du support vertical; dans le cas de l'apposition des composantes de l'enseigne (lettre, sigle, etc.) sur un mur ou une marquise, la superficie est délimitée par une ligne continue imaginaire entourant les parties extrêmes de chaque composante dans un tout.

Lorsqu'une enseigne est construite de lettres, chiffres, sigles, logos ou signes divers appliqués directement sur un bâtiment, la superficie de cette enseigne est déterminée par une ligne fictive formant un rectangle, un carré ou un cercle selon le cas, et incluant toute partie de ces lettres, chiffres, sigles, logos ou signes.

Lorsqu'une enseigne lisible sur deux (2) côtés est identique sur chacune de ses faces, la superficie est celle d'un des deux (2) côtés seulement, pourvu que la distance moyenne entre les faces ne dépasse pas cinquante centimètres (50 cm). Si d'autre part, l'enseigne est lisible sur plus de deux (2) côtés identiques, la superficie de chaque face additionnelle sera considérée comme celle d'une enseigne séparée.

**SUPERFICIE  
DE PLANCHER**

Superficie d'un bâtiment, incluant tous les étages, mesurée à la paroi extérieure d'un mur extérieur et à la ligne d'axe d'un mur mitoyen ou à la paroi extérieure d'une colonne ou d'un poteau, en l'absence de mur, à l'exclusion des sous-sols.

**SUPERFICIE  
D'OCCUPATION**

Portion d'un terrain occupée par un usage et qui n'est pas un bâtiment. Exemple: entreposage extérieur, équipements, etc.

**SUPERFICIE D'UN  
BÂTIMENT AU SOL**

La superficie délimitée par la projection horizontale d'un bâtiment sur le sol.

Règ. 2014-270 ar.17 en vigueur le 19/02/2015

**SYSTÈME  
GÉOGRAPHIQUE  
ENVIRONNANT**

Tout le territoire qui peut avoir une influence sur les conditions géotechniques du site à l'étude.

Ajout au règlement n°2016-283 article 6 en vigueur le 22 septembre 2016.

T

---

TABLE CHAMPÊTRE	Lieu de restauration en milieu agricole où les plats sont à base de produits de la ferme ou de spécialités régionales. Une table champêtre peut être située dans une résidence rattachée à une exploitation agricole ou dans un bâtiment accessoire conçu à cette fin. Elle peut également être située dans une résidence située en zone agricole, mais non rattachée à une exploitation agricole. Règ. 2014-270 ar.17 en vigueur le 19/02/2015
TABLIER DE MANOEUVRE	Surface permettant à un conducteur de changer complètement la direction de son véhicule sans emprunter la voie publique.
TABLIER D'UNE MAISON MOBILE	Aire occupée par une maison mobile sur le terrain où elle est située.
TALUS	Plan incliné du terrain entre deux niveaux adjacents de terrain. Terrain en pente.
TALUS	(Pour l'application des articles 5.26.1, 5.26.2, 5.26.3, 5.26.4 et 5.26.5) : terrain en pente d'une hauteur de 5 mètres ou plus, contenant des segments de pente d'au moins 5 mètres de hauteur dont l'inclinaison moyenne est de 14 degrés (25 %) ou plus. Le sommet et la base du talus sont déterminés par un segment de pente dont l'inclinaison est inférieure à 8 degrés (14 %) sur une distance horizontale supérieure à 15 mètres. Ajout au règlement n°2016-283 article 6 en vigueur le 22 septembre 2016.
TERRAIN	Espace de terre d'un seul tenant, formé d'une ou plusieurs parties de lot originaire et/ou d'un ou plusieurs lots identifiés.
TERRAIN D'ANGLE	Terrain situé à l'intersection de deux (2) rues ou segments de rues
TERRAIN D'ANGLE TRANSVERSAL	Terrain sis à un double carrefour de rues ou segments de rues.
TERRAIN DESSERVI	Terrain desservi par un réseau d'aqueduc et par un réseau d'égout sanitaire publics ou privés. Dans le cas d'un réseau privé, seul celui ayant fait l'objet d'une autorisation en vertu de la Loi sur la Qualité de l'Environnement et de tout règlement municipal peut être considéré; de plus, le terrain est considéré comme desservi si le contrat pour la construction de ces dits réseaux est accordé à un entrepreneur et que les travaux de construction ont débuté et se terminent dans les six (6) mois suivants.
TERRAIN INTÉRIEUR	Terrain autre qu'un terrain d'angle (voir schéma des terrains).

TERRAIN NON DESSERVI	Terrain non desservi par un réseau d'aqueduc, ni par un réseau d'égout.
TERRAIN PARTIELLEMENT DESSERVI	Terrain desservi soit par un réseau d'aqueduc, soit par un réseau d'égout sanitaire public ou privé. Dans le cas d'un réseau privé, seul celui ayant fait l'objet d'une autorisation en vertu de la Loi sur la Qualité de l'Environnement (L.R.Q. c., Q-2) et de tout règlement municipal peut être considéré.
TERRAIN TRANSVERSAL	Terrain intérieur dont les extrémités donnent sur deux (2) rues ou segments de rues (voir schéma des terrains).
TERRASSE	Emplacement en plein air où sont disposées des tables et des chaises, adjacent à un bâtiment et exploité par un établissement commercial situé à l'intérieur de ce bâtiment.
TERRE EN CULTURE	La culture du sol et des végétaux, le fait de laisser le sol sous couverture végétale ou de l'utiliser à des fins sylvicoles, l'élevage des animaux et, à ces fins, la confection, la construction ou l'utilisation de travaux, ouvrages ou bâtiments, à l'exception d'une habitation.
TIGE DE BOIS COMMERCIAL	Un arbre d'essence commerciale possédant un diamètre de plus de 10 centimètres (10 cm) mesuré à une hauteur de un mètre trente (1,30 m) au-dessus du niveau du sol.
TRAVAUX	Ensemble des opérations de construction, de réfection, de transformation, d'entretien ou de démolition de bâtiments, de terrains, de voies de communication, etc. , qui exigent l'activité physique d'une ou plusieurs personnes et l'emploi de moyens particuliers.

U

---

UNITÉ D'ÉVALUATION FONCIÈRE	Unité d'évaluation au sens des articles 33 et suivants de la <i>Loi sur la fiscalité municipale</i> (L.R.Q., c. F-2.1), telle que portée au rôle d'évaluation foncière en vigueur sur le territoire de la municipalité. <b>Règ. 2014-270 ar.17 en vigueur le 19/02/2015</b>
USAGE	Fin pour laquelle un terrain ou partie de terrain, un bâtiment ou partie de bâtiment, une construction ou partie de construction ainsi que leur usage accessoire sont ou peuvent être utilisés ou occupés.
USAGE ADDITIONNEL	<del>Fin pour laquelle un terrain ou partie de terrain, un bâtiment ou partie de bâtiment, une construction ou partie de construction sont ou peuvent être utilisés ou occupés en plus d'un usage principal.</del> <b>Suppression règ. 2014-270 ar.20 en vigueur le 19/02/2015</b>
USAGE ADDITIONNEL (COMPLÉMENTAIRE)	Usage relié à l'usage principal et qui contribue à l'utilité, l'amélioration de ce dernier. Un usage complémentaire est subsidiaire à l'usage principal et ne peut survivre indépendamment de celui-ci. <b>Règ. 2014-270 ar.17 en vigueur le 19/20/215</b>
USAGE DÉROGATOIRE	Usage ne se conformant pas à une ou plusieurs prescriptions relatives à l'usage dans la zone à l'intérieur de laquelle il est situé.
USAGE DÉROGATOIRE PROTÉGÉ PAR DROITS ACQUIS	Usage ne se conformant pas à une ou plusieurs prescriptions relatives à l'usage dans la zone à l'intérieur de laquelle il est situé, à condition qu'il soit existant et ayant fait l'objet d'un permis ou d'un certificat d'autorisation avant l'entrée en vigueur du présent règlement.
USAGE PRINCIPAL	Fin principale pour laquelle un terrain ou partie de terrain, un bâtiment ou partie de bâtiment, une construction ou partie de construction sont utilisés, affectés ou destinés.
USAGE TEMPORAIRE	Usage pouvant être autorisé pour des périodes de temps pré-établies.

V

---

VÉHICULE RÉCRÉATIF	Véhicule ou remorque dont l'intérieur est aménagé pour servir d'habitation ou de chalet mobile à des fins de loisirs.
VENTE AU DÉTAIL D'AUTOMOBILES ET D'EMBARCATIONS	<p>Règ. 2014-270 ar.17 en vigueur le 19/02/2015</p> <p>Groupe de constructions et d'usages comprenant les concessionnaires d'automobiles (comprend les services de location de véhicules automobiles et la vente de véhicules usagés), la vente au détail de véhicules de loisirs (roulottes motorisées et roulettes de voyage, bateaux, moteurs hors-bord et accessoires pour bateaux, motocyclettes, motoneiges et autres véhicules de loisirs), la vente au détail de pièces et d'accessoires pour véhicules automobiles, les ateliers de réparation de véhicules automobiles (ne comprend pas les ateliers de réparation et d'entretien de flottes d'autobus et de flottes de camions), les garages de réparations générales, les ateliers de peinture et de carrosserie, les lave-autos, la vente au détail de radios pour l'automobile.</p> <p>Règ. 2014-270 ar.17 en vigueur le 19/02/2015</p>
VENTE AU DÉTAIL DES PRODUITS DE L'ALIMENTATION	<p>Groupe de constructions et d'usages comprenant les épicerie, les épicerie-boucheries, les dépanneurs, les boucheries, les boulangeries et pâtisseries, les confiseries, la vente au détail de fruits et légumes, les poissonneries, la vente au détail d'alimentation spécialisée (aliments de régime, aliments naturels, café, thé et épices, charcuteries et mets préparés, produits laitiers), la vente au détail de boissons alcooliques, de médicaments sur ordonnance et de médicaments brevetés, de produits du tabac et de journaux.</p> <p>Règ. 2014-270 ar.17 en vigueur le 19/02/2015</p>
VENTE DE GARAGE	Le fait, par une personne, d'exposer ailleurs que dans un marché public ou un établissement commercial, diverses marchandises d'occasion dans le but de les vendre.
VÉRANDA	Galerie fermée par un plafond et un ou des murs et non chauffée.

Z

---

ZONE DE FAIBLE  
COURANT

~~Cette zone correspond à la partie de la plaine inondable, au-delà de la limite de la zone de grand courant, qui peut être inondée lors d'une crue de récurrence de cent ans (100 ans).~~

La partie de la plaine inondable, au-delà de la limite de la zone de grand courant, qui peut être inondée lors d'une crue de récurrence de cent ans (20-100 ans).

Règ. 2014-270 ar.16 en vigueur le 19/02/2015.

ZONE DE GRAND  
COURANT

~~Cette zone correspond à la partie de la plaine inondable qui peut être inondée lors d'une crue de récurrence de vingt ans (20 ans).~~

La partie de la plaine inondable qui peut être inondée lors d'une crue de récurrence de vingt ans (0-20 ans). Les zones identifiées comme 0-100 ans sont également considérées comme des zones de grand courant. Règ. 2014-270 ar.16 en vigueur le 19/02/2015.

ZONE D'ÉTUDE

(Pour l'application des articles 5.26.1, 5.26.2, 5.26, 5.26.4 et 5.26.5) secteur dont la stabilité peut être modifiée à la suite de l'intervention projetée et/ou qui peut être touché par un mouvement de terrain amorcé au site étudié. La zone d'étude peut dans certains cas être plus grande que le site de l'intervention projetée.

Ajout au règlement n°2016-283 article 6 en vigueur le 22 septembre 2016.

ZONE TAMPON  
BOISÉE

Trois rangées d'arbres disposées en quinconce situées à trente (30) mètres de toute partie d'une installation d'élevage. Lors de la plantation, les arbres devront avoir une hauteur minimale de un mètre. Des conifères et des feuillus devront obligatoirement composer ladite zone.

Ce règlement entre en vigueur conformément à la Loi.

---

René Mongrain, maire

---

Suzie Constant, Directrice générale

### ANNEXE "A"

Le "plan de zonage", préparé par la firme **Métivier, Urbanistes** est composé de deux (2) feuillets et daté du :

L'annexe A, intitulée « LE PLAN DE ZONAGE PLAN 2 DE 2 », est modifiée par la création de la zone A5 à même une partie de la zone A4. Le tout tel qu'illustré en annexe 1 du présent règlement. [Règ. 2014-270 ar.21 en vigueur le 19/02/2015.](#)

L'annexe A, intitulée « LES PLANS DE ZONAGE 1 ET 2 », est modifiée par :

- la mise à jour des unités d'évaluation;
- l'ajout des milieux humides;
- la modification de la limite du périmètre urbain;
- l'agrandissement de la zone « H7 » à même la zone « A3 ».

[Règlement 2016-283 article 2 et annexe 1 en vigueur le 22 septembre 2016.](#)

**ANNEXE "B"**

**Grilles des usages et des normes.**

L'annexe B, intitulée « LA GRILLE DES USAGES ET NORMES », est modifiée par :

- l'ajout des usages et normes, aux colonnes 3 et 4 pour les zones A1, A2 et A4. Le tout tel qu'illustré en annexe 2 du présent règlement;
- l'ajout des usages et normes, à la colonne 4 et 5 pour la zone A3. Le tout tel qu'illustré en annexe 2 du présent règlement;
- L'ajout des notes « 9.11 et 9.12 » dans la section *normes spéciales*, à la colonne 1, pour les zones A1, A2, A3 et A4;
- La suppression de la note « 9.8 » dans la section *normes spéciales*, pour les zones AR1, AR2, AR3, AR4 et AR5;
- l'ajout de la note « 9.10 » dans la section *normes spéciales*, à la colonne 2 pour les zones AR1, AR2, AR3, AR4 et AR5;
- l'ajout des usages et normes, aux colonnes 3 et 4 pour les zones AR1, AR2, AR3, AR4 et AR5. Le tout tel qu'illustré en annexe 2 du présent règlement;
- la création de la zone A5. Les usages et les normes autorisés sont illustrés en annexe 2 du présent règlement.

Règ. 2014-270 ar.21 en vigueur le 19/02/2015



**ANNEXE "C"**

Échelle Micro-Ringelmann.

**ÉCHELLE DE MESURE DE L'OPACITÉ DES ÉMISSIONS  
GRISES OU NOIRES DANS L'ATMOSPHÈRE  
(ÉCHELLE RINGELMANN)**

**Mode d'emploi :**

1. Choisir un point d'observation situé à plus de trente mètres (30 m) et à moins de quatre cents mètres (400 m) de la source d'émission.
2. Éviter de regarder dans la direction du soleil et choisir un angle d'observation permettant d'éliminer tout obstacle sombre à l'arrière-plan.
3. Tenir la carte au bout du bras et regarder l'émission par la fente.
4. Noter le numéro de l'échelle correspondant le mieux à l'opacité, y compris un numéro 0 correspondant à blanc sur blanc.
5. Pour établir l'opacité de l'émission, noter les tons numérotés de l'échelle et utiliser la formule suivante :

$$P = \frac{\text{NUE à l'opacité no 1} \times 20 \%}{\text{nombre d'observations}}$$

nombre d'observations

où P désigne le pourcentage d'opacité de l'émission et NUE désigne le nombre d'unités équivalentes.

Le numéro de chaque ton numéroté constitue autant d'unités équivalentes.

**ANNEXE "D"****NOMBRE D'UNITÉS ANIMALES (PARAMÈTRE A)<sup>1</sup>**

<b>Groupe ou catégorie d'animaux</b>	<b>Nombre d'animaux équivalent à une unité animale</b>
Vache ou taure, taureau, cheval	1
Veau ou génisse de 225 à 500 kilogrammes	2
Veau de moins de 225 kilogrammes	5
Porc d'élevage d'un poids de 20 à 100 kilogrammes chacun	5
Truies et porcelets non sevrés dans l'année	4
Porcelets d'un poids inférieur à 20 kilogrammes	25
Poules pondeuses ou coqs	125
Poulets à griller ou à rôtir	250
Poulettes en croissance	250
Dindes de plus de 13 kilogrammes	50
Dindes de 8,5 à 10 kilogrammes	75
Dindes de 5 à 5,5 kilogrammes	100
Visons femelles (on ne calcule pas les mâles et les petits)	100
Renards femelles (on ne calcule pas les mâles et les petits)	40
Brebis et agneaux de l'année	4
Chèvres et les chevreaux de l'année	6
Lapins femelles (on ne calcule pas les mâles et les petits)	40
Cailles	1 500
Faisans	300

1. Aux fins de la détermination du paramètre A, sont équivalents à une unité animale les animaux figurant dans le tableau ci-dessus en fonction du nombre prévu.

Lorsqu'un poids est indiqué à la présente annexe, il s'agit du poids de l'animal à la fin de la période d'élevage. Pour toutes autres espèces d'animaux, un poids vif de 500 kg équivaut à une unité animale.

**ANNEXE "E"****Distances de base (paramètre B)<sup>2</sup>**

Nombre total d'unités animales	Distance (m)	Nombre total d'unités animales	(m) Distance	Nombre total d'unités animales	Distance (m)
1	86	41	277	81	343
2	107	42	279	82	344
3	122	43	281	83	346
4	133	44	283	84	347
5	143	45	285	85	348
6	152	46	287	86	350
7	159	47	289	87	351
8	166	48	291	88	352
9	172	49	293	89	353
10	178	50	295	90	355
11	183	51	297	91	356
12	188	52	299	92	357
13	193	53	300	93	358
14	198	54	302	94	359
15	202	55	304	95	361
16	206	56	306	96	362
17	210	57	307	99	363
18	214	58	309	98	364
19	218	59	311	99	365
20	221	60	312	100	367
21	225	61	314	101	368
22	228	62	315	102	369
23	231	63	317	103	370
24	234	64	319	104	371
25	237	65	320	105	372
26	240	66	322	106	373
27	243	67	323	107	374
28	246	68	325	108	375
29	249	69	326	109	377
30	251	70	328	110	378
31	254	71	329	111	379
32	256	72	331	112	380
33	259	73	332	113	381
34	261	74	333	114	382
35	264	75	335	115	383
36	266	76	336	116	384
37	268	77	338	117	385
38	271	78	339	118	386
39	273	79	340	119	387
40	275	80	342	120	388

2. Source : Adapté de l'Association des ingénieurs allemands VDI 3471

## RÈGLEMENT DE ZONAGE

Nombre total d'unités animales	Distance (m)	Nombre total d'unités animales	Distance (m)	Nombre total d'unités animales	Distance (m)
121	389	166	430	211	463
122	390	167	431	212	464
123	391	168	431	213	465
124	392	169	432	214	465
125	393	170	433	215	466
126	394	171	434	216	467
127	395	172	435	217	467
128	396	173	435	218	468
129	397	174	436	219	469
130	398	175	437	220	469
131	399	176	438	221	470
132	400	177	438	222	471
133	401	178	439	223	471
134	402	179	440	224	472
135	403	180	441	225	473
136	404	181	442	226	473
137	405	182	442	227	474
138	406	183	443	228	475
139	406	184	444	229	475
140	407	185	445	230	476
141	408	186	445	231	477
142	409	187	446	232	477
143	410	188	447	233	478
144	411	189	448	234	479
145	412	190	448	235	479
146	413	191	449	236	480
147	414	192	450	237	481
148	415	193	451	238	481
149	415	194	451	239	482
150	416	195	452	240	482
151	417	196	453	241	483
152	418	197	453	242	484
153	419	198	454	243	484
154	420	199	455	244	485
155	421	200	456	245	486
156	421	201	456	246	486
157	422	202	457	247	487
158	423	203	458	248	487
159	424	204	458	249	488
160	425	205	459	250	489
161	426	206	460	251	489
162	426	207	461	252	490
163	427	208	461	253	490
164	428	209	462	254	491
165	429	210	463	255	492

Nombre total d'unités animales	Distance (m)	Nombre total d'unités animales	Distance (m)	Nombre total d'unités animales	Distance (m)
256	492	301	518	346	541
257	493	302	518	347	542
258	493	303	519	348	542
259	494	304	520	349	543
260	495	305	520	350	543
261	495	306	521	351	544
262	496	307	521	352	544
263	496	308	522	353	544
264	497	309	522	354	545
265	498	310	523	355	545
266	498	311	523	356	546
267	499	312	524	357	546
268	499	313	524	358	547
269	500	314	525	359	547
270	501	315	525	360	548
271	501	316	526	361	548
272	502	317	526	362	549
273	502	318	527	363	549
274	503	319	527	364	550
275	503	320	528	365	550
276	504	321	528	366	551
277	505	322	529	367	551
278	505	323	530	368	552
279	506	324	530	369	552
280	506	325	531	370	553
281	507	326	531	371	553
282	507	327	532	372	554
283	508	328	532	373	554
284	509	329	533	374	554
285	509	330	533	375	555
286	510	331	534	376	555
287	510	332	534	377	556
288	511	333	535	378	556
289	511	334	535	379	557
290	512	335	536	380	557
291	512	336	536	381	558
292	513	337	537	382	558
293	514	338	537	383	559
294	514	339	538	384	559
295	515	340	538	385	560
296	515	341	539	386	560
297	516	342	539	387	560
298	516	343	540	388	561
299	517	344	540	389	561
300	517	345	541	390	562

Nombre total d'unités animales	Distance (m)	Nombre total d'unités animales	Distance (m)	Nombre total d'unités animales	Distance (m)
391	562	436	582	481	600
392	563	437	582	482	600
393	563	438	583	483	601
394	564	439	583	484	601
395	564	440	583	485	602
396	564	441	584	486	602
397	565	442	584	487	602
398	565	443	585	488	603
399	566	444	585	489	603
400	566	445	586	490	604
401	567	446	586	491	604
402	567	447	586	492	604
403	568	448	587	493	605
404	568	449	587	494	605
405	568	450	588	495	605
406	569	451	588	496	606
407	569	452	588	497	606
408	570	453	589	498	607
409	570	454	589	499	607
410	571	455	590	500	607
411	571	456	590	501	608
412	572	457	590	502	608
413	572	458	591	503	608
414	572	459	591	504	609
415	573	460	592	505	609
416	573	461	592	506	610
417	574	462	592	507	610
418	574	463	593	508	610
419	575	464	593	509	611
420	575	465	594	510	611
421	575	466	594	511	612
422	576	467	594	512	612
423	576	468	595	513	612
424	577	469	595	514	613
425	577	470	596	515	613
426	578	471	596	516	613
427	578	472	596	517	614
428	578	473	597	518	614
429	579	474	597	519	614
430	579	475	598	520	615
431	580	476	598	521	615
432	580	477	598	522	616
433	581	478	599	523	616
434	581	479	599	524	616
435	581	480	600	525	617

Nombre total d'unités animales	Distance (m)	Nombre total d'unités animales	Distance (m)	Nombre total d'unités animales	(m) Distance
526	617	571	633	616	648
527	617	572	634	617	649
528	618	573	634	618	649
529	618	574	634	619	649
530	619	575	635	620	650
531	619	576	635	621	650
532	619	577	635	622	650
533	620	578	636	623	651
534	620	579	636	624	651
535	620	580	636	625	651
536	621	581	637	626	652
537	621	582	637	627	652
538	621	583	637	628	652
539	622	584	638	629	653
540	622	585	638	630	653
541	623	586	638	631	653
542	623	587	639	632	654
543	623	588	639	633	654
544	624	589	639	634	654
545	624	590	640	635	655
546	624	591	640	636	655
547	625	592	640	637	655
548	625	593	641	638	656
549	625	594	641	639	656
550	626	595	641	640	656
551	626	596	642	641	657
552	626	597	642	642	657
553	627	598	642	643	657
554	627	599	643	644	658
555	628	600	643	645	658
556	628	601	643	646	658
557	628	602	644	647	658
558	629	603	644	648	659
559	629	604	644	649	659
560	629	605	645	650	659
561	630	606	645	651	660
562	630	607	645	652	660
563	630	608	646	653	660
564	631	609	646	654	661
565	631	610	646	655	661
566	631	611	647	656	661
567	632	612	647	657	662
568	632	613	647	658	662
569	632	614	648	659	662
570	633	615	648	660	663

Nombre total d'unités animales	Distance (m)	Nombre total d'unités animales	Distance (m)	Nombre total d'unités animales	Distance (m)
661	663	706	677	751	690
662	663	707	677	752	690
663	664	708	677	753	691
664	664	709	678	754	691
665	664	710	678	755	691
666	665	711	678	756	691
667	665	712	679	757	692
668	665	713	679	758	692
669	665	714	679	759	692
670	666	715	679	760	693
671	666	716	680	761	693
672	666	717	680	762	693
673	667	718	680	763	693
674	667	719	681	764	694
675	667	720	681	765	694
676	668	721	681	766	694
677	668	722	682	767	695
678	668	723	682	768	695
679	669	724	682	769	695
680	669	725	682	770	695
681	669	726	683	771	696
682	669	727	683	772	696
683	670	728	683	773	696
684	670	729	684	774	697
685	670	730	684	775	697
686	671	731	684	776	697
687	671	732	685	777	697
688	671	733	685	778	698
689	672	734	685	779	698
690	672	735	685	780	698
691	672	736	686	781	699
692	673	737	686	782	699
693	673	738	686	783	699
694	673	739	687	784	699
695	673	740	687	785	700
696	674	741	687	786	700
697	674	742	687	787	700
698	674	743	688	788	701
699	675	744	688	789	701
700	675	745	688	790	701
701	675	746	689	791	701
702	676	747	689	792	702
703	676	748	689	793	702
704	676	749	689	794	702
705	676	750	690	795	702



Nombre total d'unités animales	Distance (m)	Nombre total d'unités animales	Distance (m)	Nombre total d'unités animales	Distance (m)
796	703	841	715	886	727
797	703	842	715	887	727
798	703	843	716	888	727
799	704	844	716	889	728
800	704	845	716	890	728
801	704	846	716	891	728
802	704	847	717	892	728
803	705	848	717	893	729
804	705	849	717	894	729
805	705	850	717	895	729
806	706	851	718	896	729
807	706	852	718	897	730
808	706	853	718	898	730
809	706	854	718	899	730
810	707	855	719	900	730
811	707	856	719	901	731
812	707	857	719	902	731
813	707	858	719	903	731
814	708	859	720	904	731
815	708	860	720	905	732
816	708	861	720	906	732
817	709	862	721	907	732
818	709	863	721	908	732
819	709	864	721	909	733
820	709	865	721	910	733
821	710	866	722	911	733
822	710	867	722	912	733
823	710	868	722	913	734
824	710	869	722	914	734
825	711	870	723	915	734
826	711	871	723	916	734
827	711	872	723	917	735
828	711	873	723	918	735
829	712	874	724	919	735
830	712	875	724	920	735
831	712	876	724	921	736
832	713	877	724	922	736
833	713	878	725	923	736
834	713	879	725	924	736
835	713	880	725	925	737
836	714	881	725	926	737
837	714	882	726	927	737
838	714	883	726	928	737
839	714	884	726	929	738
840	715	885	727	930	738

Nombre total d'unités animales	Distance (m)	Nombre total d'unités animales	Distance (m)	Nombre total d'unités animales	Distance (m)
931	738	976	749	1021	760
932	738	977	749	1022	760
933	739	978	750	1023	760
934	739	979	750	1024	761
935	739	980	750	1025	761
936	739	981	750	1026	761
937	740	982	751	1027	761
938	740	983	751	1028	761
939	740	984	751	1029	762
940	740	985	751	1030	762
941	741	986	752	1031	762
942	741	987	752	1032	762
943	741	988	752	1033	763
944	741	989	752	1034	763
945	742	990	753	1035	763
946	742	991	753	1036	763
947	742	992	753	1037	764
948	742	993	753	1038	764
949	743	994	753	1039	764
950	743	995	754	1040	764
951	743	996	754	1041	764
952	743	997	754	1042	765
953	744	998	754	1043	765
954	744	999	755	1044	765
955	744	1000	755	1045	765
956	744	1001	755	1046	766
957	745	1002	755	1047	766
958	745	1003	756	1048	766
959	745	1004	756	1049	766
960	745	1005	756	1050	767
961	746	1006	756	1051	767
962	746	1007	757	1052	767
963	746	1008	757	1053	767
964	746	1009	757	1054	767
965	747	1010	757	1055	768
966	747	1011	757	1056	768
967	747	1012	758	1057	768
968	747	1013	758	1058	768
969	747	1014	758	1059	769
970	748	1015	758	1060	769
971	748	1016	759	1061	769
972	748	1017	759	1062	769
973	748	1018	759	1063	770
974	749	1019	759	1064	770
975	749	1020	760	1065	770

Nombre total d'unités animales	Distance (m)	Nombre total d'unités animales	Distance (m)	Nombre total d'unités animales	Distance (m)
1066	770	1111	780	1156	790
1067	770	1112	780	1157	790
1068	771	1113	781	1158	790
1069	771	1114	781	1159	791
1070	771	1115	781	1160	791
1071	771	1116	781	1161	791
1072	772	1117	782	1162	791
1073	772	1118	782	1163	792
1074	772	1119	782	1164	792
1075	772	1120	782	1165	792
1076	772	1121	782	1166	792
1077	773	1122	783	1167	792
1078	773	1123	783	1168	793
1079	773	1124	783	1169	793
1080	773	1125	783	1170	793
1081	774	1126	784	1171	793
1082	774	1127	784	1172	793
1083	774	1128	784	1173	794
1084	774	1129	784	1174	794
1085	774	1130	784	1175	794
1086	775	1131	785	1176	794
1087	775	1132	785	1177	795
1088	775	1133	785	1178	795
1089	775	1134	785	1179	795
1090	776	1135	785	1180	795
1091	776	1136	786	1181	795
1092	776	1137	786	1182	796
1093	776	1138	786	1183	796
1094	776	1139	786	1184	796
1095	777	1140	787	1185	796
1096	777	1141	787	1186	796
1097	777	1142	787	1187	797
1098	777	1143	787	1188	797
1099	778	1144	787	1189	797
1100	778	1145	788	1190	797
1101	778	1146	788	1191	797
1102	778	1147	788	1192	798
1103	778	1148	788	1193	798
1104	779	1149	789	1194	798
1105	779	1150	789	1195	798
1106	779	1151	789	1196	799
1107	779	1152	789	1197	799
1108	780	1153	789	1198	799
1109	780	1154	790	1199	799
1110	780	1155	790	1200	799

<b>Nombre total d'unités animales</b>	<b>(m) Distance</b>	<b>Nombre total d'unités animales</b>	<b>Distance (m)</b>	<b>Nombre total d'unités animales</b>	<b>(m) Distance</b>
1201	800	1246	809	1291	818
1202	800	1247	809	1292	818
1203	800	1248	809	1293	818
1204	800	1249	809	1294	818
1205	800	1250	810	1295	819
1206	801	1251	810	1296	819
1207	801	1252	810	1297	819
1208	801	1253	810	1298	819
1209	801	1254	810	1299	819
1210	801	1255	811	1300	820
1211	802	1256	811	1301	820
1212	802	1257	811	1302	820
1213	802	1258	811	1303	820
1214	802	1259	811	1304	820
1215	802	1260	812	1305	821
1216	803	1261	812	1306	821
1217	803	1262	812	1307	821
1218	803	1263	812	1308	821
1219	803	1264	812	1309	821
1220	804	1265	813	1310	822
1221	804	1266	813	1311	822
1222	804	1267	813	1312	822
1223	804	1268	813	1313	822
1224	804	1269	813	1314	822
1225	805	1270	814	1315	823
1226	805	1271	814	1316	823
1227	805	1272	814	1317	823
1228	805	1273	814	1318	823
1229	805	1274	814	1319	823
1230	806	1275	815	1320	824
1231	806	1276	815	1321	824
1232	806	1277	815	1322	824
1233	806	1278	815	1323	824
1234	806	1279	815	1324	824
1235	807	1280	816	1325	825
1236	807	1281	816	1326	825
1237	807	1282	816	1327	825
1238	807	1283	816	1328	825
1239	807	1284	816	1329	825
1240	808	1285	817	1330	826
1241	808	1286	817	1331	826
1242	808	1287	817	1332	826
1243	808	1288	817	1333	826
1244	808	1289	817	1334	826
1245	809	1290	818	1335	827

Nombre total d'unités animales	Distance (m)	Nombre total d'unités animales	Distance (m)	Nombre total d'unités animales	Distance (m)
1336	827	1381	835	1426	844
1337	827	1382	836	1427	844
1338	827	1383	836	1428	844
1339	827	1384	836	1429	844
1340	828	1385	836	1430	845
1341	828	1386	836	1431	845
1342	828	1387	837	1432	845
1343	828	1388	837	1433	845
1344	828	1389	837	1434	845
1345	828	1390	837	1435	845
1346	829	1391	837	1436	846
1347	829	1392	837	1437	846
1348	829	1393	838	1438	846
1349	829	1394	838	1439	846
1350	829	1395	838	1440	846
1351	830	1396	838	1441	847
1352	830	1397	838	1442	847
1353	830	1398	839	1443	847
1354	830	1399	839	1444	847
1355	830	1400	839	1445	847
1356	831	1401	839	1446	848
1357	831	1402	839	1447	848
1358	831	1403	840	1448	848
1359	831	1404	840	1449	848
1360	831	1405	840	1450	848
1361	832	1406	840	1451	848
1362	832	1407	840	1452	849
1363	832	1408	840	1453	849
1364	832	1409	841	1454	849
1365	832	1410	841	1455	849
1366	833	1411	841	1456	849
1367	833	1412	841	1457	850
1368	833	1413	841	1458	850
1369	833	1414	842	1459	850
1370	833	1415	842	1460	850
1371	833	1416	842	1461	850
1372	834	1417	842	1462	850
1373	834	1418	842	1463	851
1374	834	1419	843	1464	851
1375	834	1420	843	1465	851
1376	834	1421	843	1466	851
1377	835	1422	843	1467	851
1378	835	1423	843	1468	852
1379	835	1424	843	1469	852
1380	835	1425	844	1470	852

Nombre total d'unités animales	Distance (m)	Nombre total d'unités animales	Distance (m)	Nombre total d'unités animales	Distance (m)
1471	852	1516	860	1561	868
1472	852	1517	860	1562	868
1473	852	1518	861	1563	868
1474	853	1519	861	1564	869
1475	853	1520	861	1565	869
1476	853	1521	861	1566	869
1477	853	1522	861	1567	869
1478	853	1523	861	1568	869
1479	854	1524	862	1569	870
1480	854	1525	862	1570	870
1481	854	1526	862	1571	870
1482	854	1527	862	1572	870
1483	854	1528	862	1573	870
1484	854	1529	862	1574	870
1485	855	1530	863	1575	871
1486	855	1531	863	1576	871
1487	855	1532	863	1577	871
1488	855	1533	863	1578	871
1489	855	1534	863	1579	871
1490	856	1535	864	1580	871
1491	856	1536	864	1581	872
1492	856	1537	864	1582	872
1493	856	1538	864	1583	872
1494	856	1539	864	1584	872
1495	856	1540	864	1585	872
1496	857	1541	865	1586	872
1497	857	1542	865	1587	873
1498	857	1543	865	1588	873
1499	857	1544	865	1589	873
1500	857	1545	865	1590	873
1501	857	1546	865	1591	873
1502	858	1547	866	1592	873
1503	858	1548	866	1593	874
1504	858	1549	866	1594	874
1505	858	1550	866	1595	874
1506	858	1551	866	1596	874
1507	859	1552	867	1597	874
1508	859	1553	867	1598	875
1509	859	1554	867	1599	875
1510	859	1555	867	1600	875
1511	859	1556	867	1601	875
1512	859	1557	867	1602	875
1513	860	1558	868	1603	875
1514	860	1559	868	1604	876
1515	860	1560	868	1605	876

Nombre total d'unités animales	Distance (m)	Nombre total d'unités animales	Distance (m)	Nombre total d'unités animales	Distance (m)
1606	876	1651	884	1696	891
1607	876	1652	884	1697	891
1608	876	1653	884	1698	891
1609	876	1654	884	1699	891
1610	877	1655	884	1700	892
1611	877	1656	884	1701	892
1612	877	1657	885	1702	892
1613	877	1658	885	1703	892
1614	877	1659	885	1704	892
1615	877	1660	885	1705	892
1616	878	1661	885	1706	893
1617	878	1662	885	1707	893
1618	878	1663	886	1708	893
1619	878	1664	886	1709	893
1620	878	1665	886	1710	893
1621	878	1666	886	1711	893
1622	879	1667	886	1712	894
1623	879	1668	886	1713	894
1624	879	1669	887	1714	894
1625	879	1670	887	1715	894
1626	879	1671	887	1716	894
1627	879	1672	887	1717	894
1628	880	1673	887	1718	895
1629	880	1674	887	1719	895
1630	880	1675	888	1720	895
1631	880	1676	888	1721	895
1632	880	1677	888	1722	895
1633	880	1678	888	1723	895
1634	881	1679	888	1724	896
1635	881	1680	888	1725	896
1636	881	1681	889	1726	896
1637	881	1682	889	1727	896
1638	881	1683	889	1728	896
1639	881	1684	889	1729	896
1640	882	1685	889	1730	897
1641	882	1686	889	1731	897
1642	882	1687	890	1732	897
1643	882	1688	890	1733	897
1644	882	1689	890	1734	897
1645	883	1690	890	1735	897
1646	883	1691	890	1736	898
1647	883	1692	890	1737	898
1648	883	1693	891	1738	898
1649	883	1694	891	1739	898
1650	883	1695	891	1740	898

Nombre total d'unités animales	Distance (m)	Nombre total d'unités animales	Distance (m)	Nombre total d'unités animales	(m) Distance
1741	898	1786	906	1831	913
1742	899	1787	906	1832	913
1743	899	1788	906	1833	913
1744	899	1789	906	1834	913
1745	899	1790	906	1835	913
1746	899	1791	906	1836	913
1747	899	1792	907	1837	914
1748	899	1793	907	1838	914
1749	900	1794	907	1839	914
1750	900	1795	907	1840	914
1751	900	1796	907	1841	914
1752	900	1797	907	1842	914
1753	900	1798	907	1843	915
1754	900	1799	908	1844	915
1755	901	1800	908	1845	915
1756	901	1801	908	1846	915
1757	901	1802	908	1847	915
1758	901	1803	908	1848	915
1759	901	1804	908	1849	915
1760	901	1805	909	1850	916
1761	902	1806	909	1851	916
1762	902	1807	909	1852	916
1763	902	1808	909	1853	916
1764	902	1809	909	1854	916
1765	902	1810	909	1855	916
1766	902	1811	910	1856	917
1767	903	1812	910	1857	917
1768	903	1813	910	1858	917
1769	903	1814	910	1859	917
1770	903	1815	910	1860	917
1771	903	1816	910	1861	917
1772	903	1817	910	1862	917
1773	904	1818	911	1863	918
1774	904	1819	911	1864	918
1775	904	1820	911	1865	918
1776	904	1821	911	1866	918
1777	904	1822	911	1867	918
1778	904	1823	911	1868	918
1779	904	1824	912	1869	919
1780	905	1825	912	1870	919
1781	905	1826	912	1871	919
1782	905	1827	912	1872	919
1783	905	1828	912	1873	919
1784	905	1829	912	1874	919
1785	905	1830	913	1875	919



Nombre total d'unités animales	Distance (m)	Nombre total d'unités animales	Distance (m)	Nombre total d'unités animales	Distance (m)
1876	920	1921	927	1966	933
1877	920	1922	927	1967	933
1878	920	1923	927	1968	934
1879	920	1924	927	1969	934
1880	920	1925	927	1970	934
1881	920	1926	927	1971	934
1882	921	1927	927	1972	934
1883	921	1928	928	1973	934
1884	921	1929	928	1974	934
1885	921	1930	928	1975	935
1886	921	1931	928	1976	935
1887	921	1932	928	1977	935
1888	921	1933	928	1978	935
1889	922	1934	928	1979	935
1890	922	1935	929	1980	935
1891	922	1936	929	1981	936
1892	922	1937	929	1982	936
1893	922	1938	929	1983	936
1894	922	1939	929	1984	936
1895	923	1940	929	1985	936
1896	923	1941	930	1986	936
1897	923	1942	930	1987	936
1898	923	1943	930	1988	937
1899	923	1944	930	1989	937
1900	923	1945	930	1990	937
1901	923	1946	930	1991	937
1902	924	1947	930	1992	937
1903	924	1948	931	1993	937
1904	924	1949	931	1994	937
1905	924	1950	931	1995	938
1906	924	1951	931	1996	938
1907	924	1952	931	1997	938
1908	925	1953	931	1998	938
1909	925	1954	931	1999	938
1910	925	1955	932	2000	938
1911	925	1956	932	2001	938
1912	925	1957	932	2002	939
1913	925	1958	932	2003	939
1914	925	1959	932	2004	939
1915	926	1960	932	2005	939
1916	926	1961	933	2006	939
1917	926	1962	933	2007	939
1918	926	1963	933	2008	939
1919	926	1964	933	2009	940
1920	926	1965	933	2010	940

Nombre total d'unités animales	Distance (m)	Nombre total d'unités animales	Distance (m)	Nombre total d'unités animales	Distance (m)
2011	940	2056	946	2101	953
2012	940	2057	947	2102	953
2013	940	2058	947	2103	953
2014	940	2059	947	2104	953
2015	941	2060	947	2105	953
2016	941	2061	947	2106	954
2017	941	2062	947	2107	954
2018	941	2063	947	2108	954
2019	941	2064	948	2109	954
2020	941	2065	948	2110	954
2021	941	2066	948	2111	954
2022	942	2067	948	2112	954
2023	942	2068	948	2113	955
2024	942	2069	948	2114	955
2025	942	2070	948	2115	955
2026	942	2071	949	2116	955
2027	942	2072	949	2117	955
2028	942	2073	949	2118	955
2029	943	2074	949	2119	955
2030	943	2075	949	2120	956
2031	943	2076	949	2121	956
2032	943	2077	949	2122	956
2033	943	2078	950	2123	956
2034	943	2079	950	2124	956
2035	943	2080	950	2125	956
2036	944	2081	950	2126	956
2037	944	2082	950	2127	957
2038	944	2083	950	2128	957
2039	944	2084	951	2129	957
2040	944	2085	951	2130	957
2041	944	2086	951	2131	957
2042	944	2087	951	2132	957
2043	945	2088	951	2133	957
2044	945	2089	951	2134	958
2045	945	2090	951	2135	958
2046	945	2091	952	2136	958
2047	945	2092	952	2137	958
2048	945	2093	952	2138	958
2049	945	2094	952	2139	958
2050	946	2095	952	2140	958
2051	946	2096	952	2141	959
2052	946	2097	952	2142	959
2053	946	2098	952	2143	959
2054	946	2099	953	2144	959
2055	946	2100	953	2145	959

Nombre total d'unités animales	(m) Distance	Nombre total d'unités animales	Distance (m)	Nombre total d'unités animales	(m) Distance
2146	959	2191	966	2236	972
2147	959	2192	966	2237	972
2148	960	2193	966	2238	972
2149	960	2194	966	2239	972
2150	960	2195	966	2240	972
2151	960	2196	966	2241	972
2152	960	2197	966	2242	973
2153	960	2198	967	2243	973
2154	960	2199	967	2244	973
2155	961	2200	967	2245	973
2156	961	2201	967	2246	973
2157	961	2202	967	2247	973
2158	961	2203	967	2248	973
2159	961	2204	967	2249	973
2160	961	2205	967	2250	974
2161	961	2206	968	2251	974
2162	962	2207	968	2252	974
2163	962	2208	968	2253	974
2164	962	2209	968	2254	974
2165	962	2210	968	2255	974
2166	962	2211	968	2256	974
2167	962	2212	968	2257	975
2168	962	2213	969	2258	975
2169	962	2214	969	2259	975
2170	963	2215	969	2260	975
2171	963	2216	969	2261	975
2172	963	2217	969	2262	975
2173	963	2218	969	2263	975
2174	963	2219	969	2264	976
2175	963	2220	970	2265	976
2176	963	2221	970	2266	976
2177	964	2222	970	2267	976
2178	964	2223	970	2268	976
2179	964	2224	970	2269	976
2180	964	2225	970	2270	976
2181	964	2226	970	2271	976
2182	964	2227	971	2272	977
2183	964	2228	971	2273	977
2184	965	2229	971	2274	977
2185	965	2230	971	2275	977
2186	965	2231	971	2276	977
2187	965	2232	971	2277	977
2188	965	2233	971	2278	977
2189	965	2234	971	2279	978
2190	965	2235	972	2280	978

Nombre total d'unités animales	Distance (m)	Nombre total d'unités animales	Distance (m)	Nombre total d'unités animales	Distance (m)
2281	978	2326	984	2371	990
2282	978	2327	984	2372	990
2283	978	2328	984	2373	990
2284	978	2329	984	2374	990
2285	978	2330	984	2375	990
2286	978	2331	985	2376	990
2287	979	2332	985	2377	991
2288	979	2333	985	2378	991
2289	979	2334	985	2379	991
2290	979	2335	985	2380	991
2291	979	2336	985	2381	991
2292	979	2337	985	2382	991
2293	979	2338	985	2383	991
2294	980	2339	986	2384	991
2295	980	2340	986	2385	992
2296	980	2341	986	2386	992
2297	980	2342	986	2387	992
2298	980	2343	986	2388	992
2299	980	2344	986	2389	992
2300	980	2345	986	2390	992
2301	981	2346	986	2391	992
2302	981	2347	987	2392	993
2303	981	2348	987	2393	993
2304	981	2349	987	2394	993
2305	981	2350	987	2395	993
2306	981	2351	987	2396	993
2307	981	2352	987	2397	993
2308	981	2353	987	2398	993
2309	982	2354	988	2399	993
2310	982	2355	988	2400	994
2311	982	2356	988	2401	994
2312	982	2357	988	2402	994
2313	982	2358	988	2403	994
2314	982	2359	988	2404	994
2315	982	2360	988	2405	994
2316	983	2361	988	2406	994
2317	983	2362	989	2407	994
2318	983	2363	989	2408	995
2319	983	2364	989	2409	995
2320	983	2365	989	2410	995
2321	983	2366	989	2411	995
2322	983	2367	989	2412	995
2323	983	2368	989	2413	995
2324	984	2369	990	2414	995
2325	984	2370	990	2415	995

Nombre total d'unités animales	Distance (m)	Nombre total d'unités animales	Distance (m)	Nombre total d'unités animales	Distance (m)
2416	996	2461	1001		
2417	996	2462	1002		
2418	996	2463	1002		
2419	996	2464	1002		
2420	996	2465	1002		
2421	996	2466	1002		
2422	996	2467	1002		
2423	997	2468	1002		
2424	997	2469	1002		
2425	997	2470	1003		
2426	997	2471	1003		
2427	997	2472	1003		
2428	997	2473	1003		
2429	997	2474	1003		
2430	997	2475	1003		
2431	998	2476	1003		
2432	998	2477	1003		
2433	998	2478	1004		
2434	998	2479	1004		
2435	998	2480	1004		
2436	998	2481	1004		
2437	998	2482	1004		
2438	998	2483	1004		
2439	999	2484	1004		
2440	999	2485	1004		
2441	999	2486	1005		
2442	999	2487	1005		
2443	999	2488	1005		
2444	999	2489	1005		
2445	999	2490	1005		
2446	999	2491	1005		
2447	1000	2492	1005		
2448	1000	2493	1005		
2449	1000	2494	1006		
2450	1000	2495	1006		
2451	1000	2496	1006		
2452	1000	2497	1006		
2453	1000	2498	1006		
2454	1001	2499	1006		
2455	1001	2500	1006		
2456	1001				
2457	1001				
2458	1001				
2459	1001				
2460	1001				

**ANNEXE "F"**

**CHARGE D'ODEUR PAR ANIMAL (PARAMÈTRE C)<sup>3</sup>**

Groupe ou catégorie d'animaux	Paramètre C
Bovin de boucherie	
• dans un bâtiment fermé	0,7
• sur une aire d'alimentation extérieure	0,8
Bovins laitiers	0,7
Canards	0,7
Chevaux	0,7
Chèvres	0,7
Dindons	
• dans un bâtiment fermé	0,7
• sur une aire d'alimentation extérieure	0,8
Lapins	0,8
Moutons	0,7
Porcs	1,0
Poules	
• Poules pondeuses en cage	0,8
• Poules pour la reproduction	0,8
• Poules à griller / gros poulets	0,7
• Poulettes	0,7
Renards	1,1
Veaux lourds	
• veaux de lait	1,0
• veaux de grain	0,8
Visons	1,1

Remplacé par le tableau suivant :

Groupe ou catégorie d'animaux	Paramètre C
Autruches, émeus	0,7
Alpagas, lamas	0,7
Bovins de boucherie, bisons	
• dans un bâtiment fermé	0,7
• sur une aire d'alimentation extérieure	0,8
Bovins laitiers	0,7
Canards	0,7
Cerfs, wapitis	0,7

Chevaux, poneys, ânes	0,7
Chèvres	0,7
Dindons, volailles autres que les poules	
• dans un bâtiment fermé	0,7
• sur une aire d'alimentation extérieure	0,8
Lapins	0,8
Moutons	0,7
Porcs	1,0
Poules	
• Poules pondeuses en cage	0,8
• Poules pour la reproduction	0,8
• Poules à griller / gros poulets	0,7
• Poulettes	0,7
Renards	1,1
Sangliers	0,8
Veaux lourds	
• veaux de lait	1,0
• veaux de grain	0,8
Visons	1,1

Règ. 2014-270 ar.23 en vigueur le 19/02/2014

3. Pour les autres espèces animales, utiliser le paramètre C = 0,8. Ce facteur ne s'applique pas aux chiens, le problème avec ce type d'élevage étant davantage le bruit que les odeurs.

**ANNEXE "G"**

**TYPE DE FUMIER (PARAMÈTRE D)**

<b>Mode de gestion des engrais de ferme</b>	<b>Paramètre D</b>
<b>Gestion solide</b>	
Bovins de boucherie et laitiers, chevaux, moutons et chèvres	0,6
Autres groupes ou catégories d'animaux	0,8
<b>Gestion liquide</b>	
Bovins de boucherie et laitiers	0,8
Autres groupes et catégories d'animaux	1,0

Remplacer par le tableau suivant :



Mode de gestion des engrais de ferme	Paramètre D
<b>Gestion solide</b>	
Bovins de boucherie et laitiers, chevaux, moutons, chèvres, autruches, émeus, bisons, cerfs, lamas, alpagas, wapitis	0,6
Autres groupes ou catégories d'animaux	0,8
<b>Gestion liquide</b>	
Bovins de boucherie et laitiers, bisons	0,8
Autres groupes et catégories d'animaux	1,0

Règ. 2014-270 ar.24 en vigueur le 19/02/2015

**ANNEXE "H"****TYPE DE PROJET (PARAMÈTRE E)**

(nouveau projet ou augmentation du nombre d'unités animales)

<b>Augmentation<sup>4</sup> jusqu'à... (u.a.)</b>	<b>Paramètre E</b>	<b>Augmentation<sup>4</sup> jusqu'à... (u.a.)</b>	<b>Paramètre E</b>
10 ou moins	0,50	146-150	0,69
11-20	0,51	151-155	0,70
21-30	0,52	156-160	0,71
31-40	0,53	161-165	0,72
41-50	0,54	166-170	0,73
51-60	0,55	171-175	0,74
61-70	0,56	176-180	0,75
71-80	0,57	181-185	0,76
81-90	0,58	186-190	0,77
91-100	0,59	191-195	0,78
101-105	0,60	196-200	0,79
106-110	0,61	201-205	0,80
111-115	0,62	206-210	0,81
116-120	0,63	211-215	0,82
121-125	0,64	216-220	0,83
126-130	0,65	221-225	0,84
131-135	0,66	226 et plus ou nouveau projet	1,00
136-140	0,67		
141-145	0,68		

4. À considérer selon le nombre total d'animaux auquel on veut porter le troupeau, qu'il y ait ou non agrandissement ou construction de bâtiment. Pour tout projet conduisant à un total de 226 unités animales et plus ainsi que pour tout nouveau projet, le paramètre E = 1.

**ANNEXE "1"****FACTEUR D'ATTÉNUATION (PARAMÈTRE F)**

$$F = F_1 \times F_2 \times F_3$$

<b>Technologie</b>	<b>Paramètre F</b>
<b>Toiture sur lieu d'entrepôt</b>	<b>F<sub>1</sub></b>
<ul style="list-style-type: none"> <li>absente</li> </ul>	1,0
<ul style="list-style-type: none"> <li>rigide permanente</li> </ul>	0,7
<ul style="list-style-type: none"> <li>temporaire (couche de tourbe, couche de plastique)</li> </ul>	0,9
<b>Ventilation</b>	<b>F<sub>2</sub></b>
<ul style="list-style-type: none"> <li>naturelle et forcée avec multiples sorties d'air</li> </ul>	1,0
<ul style="list-style-type: none"> <li>forcée avec sorties d'air regroupées et sorties de l'air au-dessus du toit</li> </ul>	0,9
<ul style="list-style-type: none"> <li>forcée avec sorties d'air regroupées et traitement de l'air avec laveurs d'air ou filtres biologiques</li> </ul>	0,8
<b>Autres technologies</b>	<b>F<sub>3</sub></b>
les nouvelles technologies peuvent être utilisées pour réduire les distances lorsque leur efficacité est éprouvée	facteur à déterminer lors de l'accréditation

**ANNEXE "J"**

L'annexe « J » est créée par l'insertion du plan intitulé « ÉLEVAGES À FORTE CHARGE D'ODEUR; TERRITOIRE PROHIBÉ » tel qu'illustré en annexe 3 du règlement. 2014-270 ar.25 en vigueur le 19/02/2015



Reglement 2020-323

